

IJ00471  
7811/87  
V. 1. Ex. 2

GOVERNO DO ESTADO DO ESPIRITO SANTO  
COORDENAÇÃO ESTADUAL DO PLANEJAMENTO  
INSTITUTO JONES DOS SANTOS NEVES  
PREFEITURA MUNICIPAL DE DOMINGOS MARTINS  
COMPANHIA VALE DO RIO DOCE

**ELABORAÇÃO DE PROJETOS URBANÍSTICOS  
PARA A ZONA DE INTERESSE TURÍSTICO  
ESPECIAL DE ARACÊ**

PROJETO EXECUTIVO DA VILA DE ARACÊ

PROJETOS EXECUTIVOS PARA EQUIPAMENTOS E LAZER

VOLUME I

IJ00471  
7811 / 87  
V. 1, Ex. 2

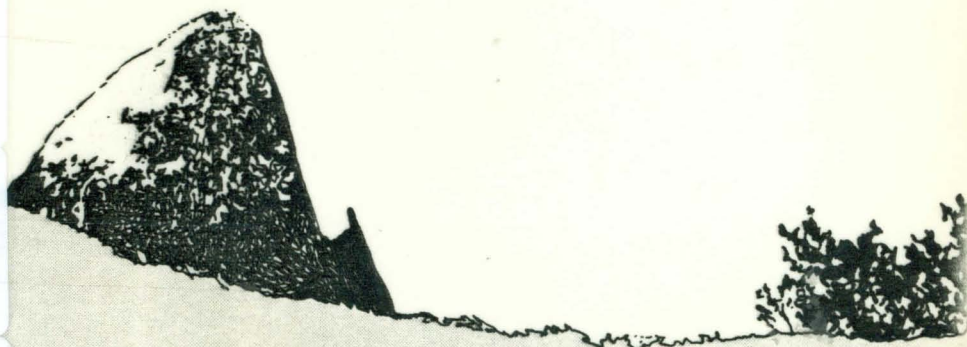



711.02 409845 206 3  
Q 58 P  
48 11/87  
9.1. ex: 02

**ELABORAÇÃO DE PROJETOS URBANÍSTICOS  
PARA A ZONA DE INTERESSE TURÍSTICO  
ESPECIAL DE ARACÊ**

**PROJETO EXECUTIVO DA VILA DE ARACE**

**PROJETOS EXECUTIVOS PARA EQUIPAMENTOS E LAZER**

**VOLUME I**

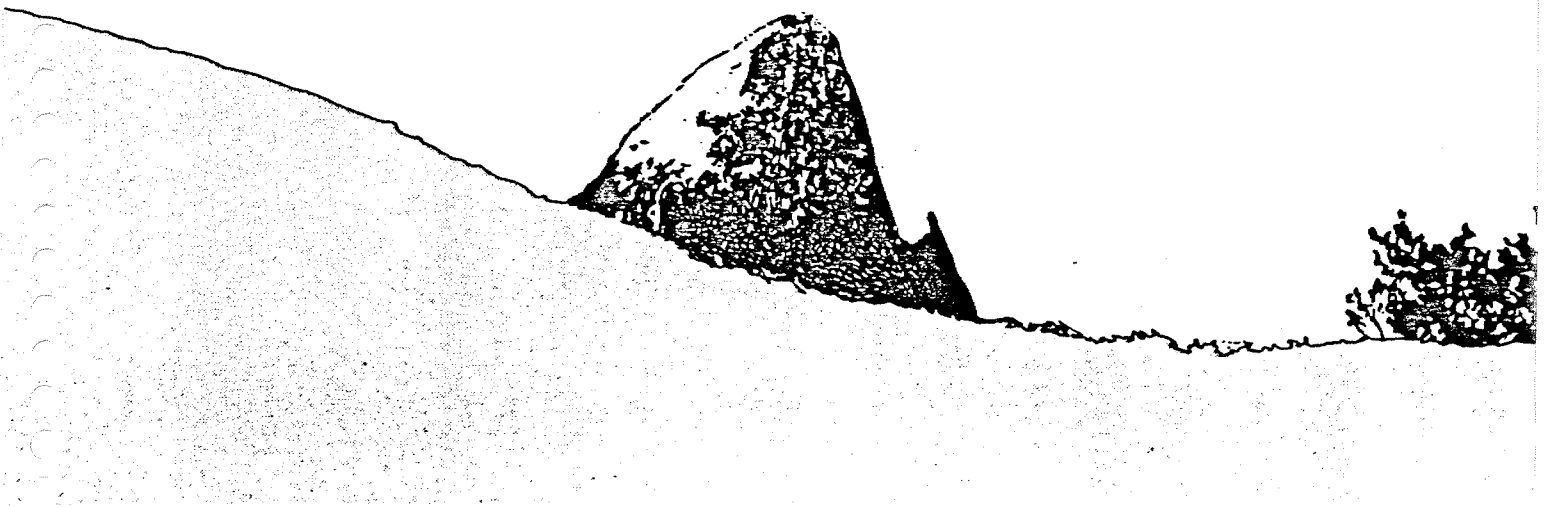

GOVERNO DO ESTADO DO ESPIRITO SANTO  
COORDENAÇÃO ESTADUAL DO PLANEJAMENTO  
INSTITUTO JONES DOS SANTOS NEVES  
PREFEITURA MUNICIPAL DE DOMINGOS MARTINS  
COMPANHIA VALE DO RIO DOCE

**ELABORAÇÃO DE PROJETOS URBANÍSTICOS  
PARA A ZONA DE INTERESSE TURÍSTICO  
ESPECIAL DE ARACÊ**

PROJETO EXECUTIVO DA VILA DE ARACÊ

PROJETOS EXECUTIVOS PARA EQUIPAMENTOS E LAZER

VOLUME I

SETEMBRO/86

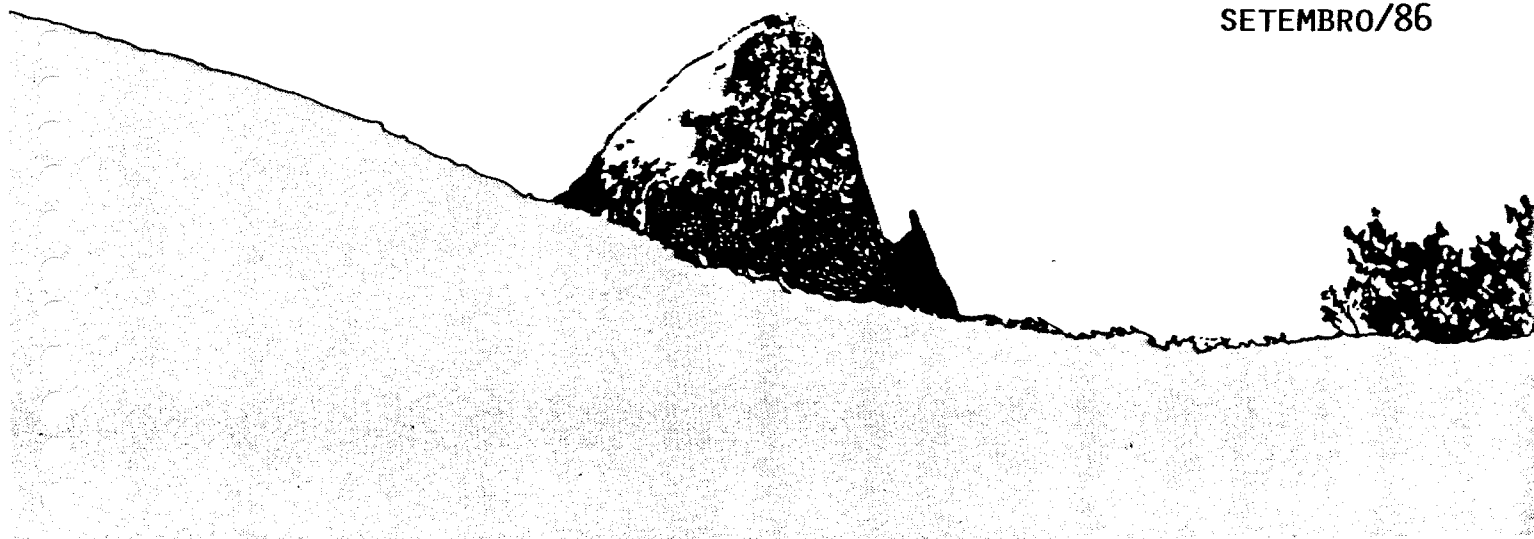

GOVERNO DO ESTADO DO ESPÍRITO SANTO

José Moraes

COORDENAÇÃO ESTADUAL DO PLANEJAMENTO

Orlando Caliman

INSTITUTO JONES DOS SANTOS NEVES

Manoel Rodrigues Martins Filho

PREFEITURA MUNICIPAL DE DOMINGOS MARTINS

Moacir da Silva Vargas

COMPANHIA VALE DO RIO DOCE

Raimundo Mascarenhas

**COORDENADOR TÉCNICO DO IJSN**

Robson Luiz Pizziolo

**GERENTE DO DEPARTAMENTO DE ESTUDOS E PROJETOS URBANOS**

José Francisco Bernardino Freitas

**COORDENAÇÃO DO PROJETO**

Sandra Carvalho de Berrêdo

**EQUIPE TÉCNICA**

**LEGISLAÇÃO URBANÍSTICA PARA O MUNICÍPIO DE DOMINGOS MARTINS**

Almir Bressan Junior - Biólogo

Glaúcia Maria Resende Cardoso<sup>o</sup> - Advogada

Manços Fernandes Di Cavalcanti - Engenheiro Civil

Romulo Cabraal de Sá - Engenheiro Civil

Sandra Carvalho de Berrêdo - Arquiteta

**PROPOSTA DE INTERVENÇÃO SÓCIO-ECONÔMICA E CULTURAL PARA O DISTRITO DE ARACÊ**

Ana Paula Carvalho de Andrade - Estudante de Arquitetura

Antonio Carlos Maia Figueiredo - Estudante de História

Maria Angelica Monteiro dos Santos - Economista

Maria Heloisa Dias Figueiredo - Socióloga

Mirian Santos Cardoso - Pedagoga

**PROJETO EXECUTIVO DA VILA DE ARACÊ**

Angela Brunner da Rocha - Engenheira Civil

Manços Fernandes Di Cavalcanti - Engenheiro Civil

Maria Ruth Paste - Engenheira Civil

Sandra Carvalho de Berrêdo - Arquiteta

Vera Lúcia Tâmara Ribeiro - Estudante de Arquitetura

**PROJETO EXECUTIVO DO ACESSO À BRAMBILA - FAZENDA EXPERIMENTAL MENDES DA FONSECA**

Angela Brunner da Rocha - Engenheira Civil  
Manços Fernandes Di Cavalcanti - Engenheiro Civil  
Maria Ruth Paste - Engenheira Civil

**ESTUDO AMBIENTAL DO MUNICÍPIO DE DOMINGOS MARTINS**

Almir Bressan Júnior - Biólogo  
Eduardo Carlos Mignon Alves - Engenheiro Florestal

**COLABORAÇÃO**

Associação dos Produtores de Alto Jucu  
Centrais Abastecimento do Espírito Santo S/A - CEASA  
Empresa Capixaba de Pesquisa Agropecuária - EMCAPA  
Instituto Brasileiro de Desenvolvimento Florestal - IBDF  
Instituto de Terras e Cartografia - ITC  
Secretaria de Estado da Agricultura - SEAG  
Sociedade dos Amigos de Pedreiras  
e a População do Município de Domingos Martins

**EQUIPE TÉCNICA DA PREFEITURA MUNICIPAL DE DOMINGOS MARTINS**

**EQUIPE DE APOIO DO IJSN**

APRESENTAÇÃO

---



Este trabalho teve origem ao se desenvolver os projetos urbanísticos de infra-estrutura básica para o loteamento Pedra Azul. Na oportunidade verificou-se a necessidade de considerar, o município de Domingos Martins, e, em particular, o distrito de Aracê tendo em vista não só sua característica de zona de interesse turístico, mas também de região produtora e abastecedora de produtos hortifrutigranjeiros para a Grande Vitória.

Face a estas características a região vem recebendo investimentos privados e sendo objetivo de políticas de iniciativa estadual no intuito de consolidar sua vocação.

Neste sentido, os poderes públicos local e estadual viabilizaram o presente estudo com o objetivo de proporcionar melhor conhecimento das estruturas econômica, social, física e regional, através de convênio entre CVRD/COPLAN/IJSN.

Este convênio possibilitou a elaboração dos seguintes documentos:

### **Legislação Urbanística para o município de Domingos Martins**

Volume I - Projeto de Delimitação dos Perímetros Urbanos dos Distritos de Aracê, Araguaia, Marechal Floriano, Paraju, Santa Isabel e Sede.

Volume II - Projeto de Lei do Parcelamento do Solo Urbano.

Volume III - Projeto de Lei do Código de Obras.

Volume IV - Projeto de Lei do Código de Posturas.

**Proposta Intervenção Sócio-econômico e Cultural para o Distrito de Aracê**

Volume I - Análise e Proposta

Volume II - Anexos

**Projeto Executivo da Vila de Aracê**

Volume I - Projetos Executivos para Equipamentos e Lazer

Volume II - Projetos Executivos do Sistema Viário, Drenagem e Esgotamen  
to Sanitário

**Projeto Executivo de Acesso a Brambila - Fazenda Experimental Mendes da  
Fonseca**

Volume Único

**Estudo Ambiental de Domingos Martins**

Volume Único

Ressalta-se que as proposições deste trabalho foram elaboradas em nível de projetos executivos, dependendo portanto da alocação de recursos para que sejam viabilizadas suas implementações.

# MAPA DE LOCALIZAÇÃO DO DISTRITO DE ARACÊ

## MUNICÍPIO DE DOMINGOS MARTINS - ES

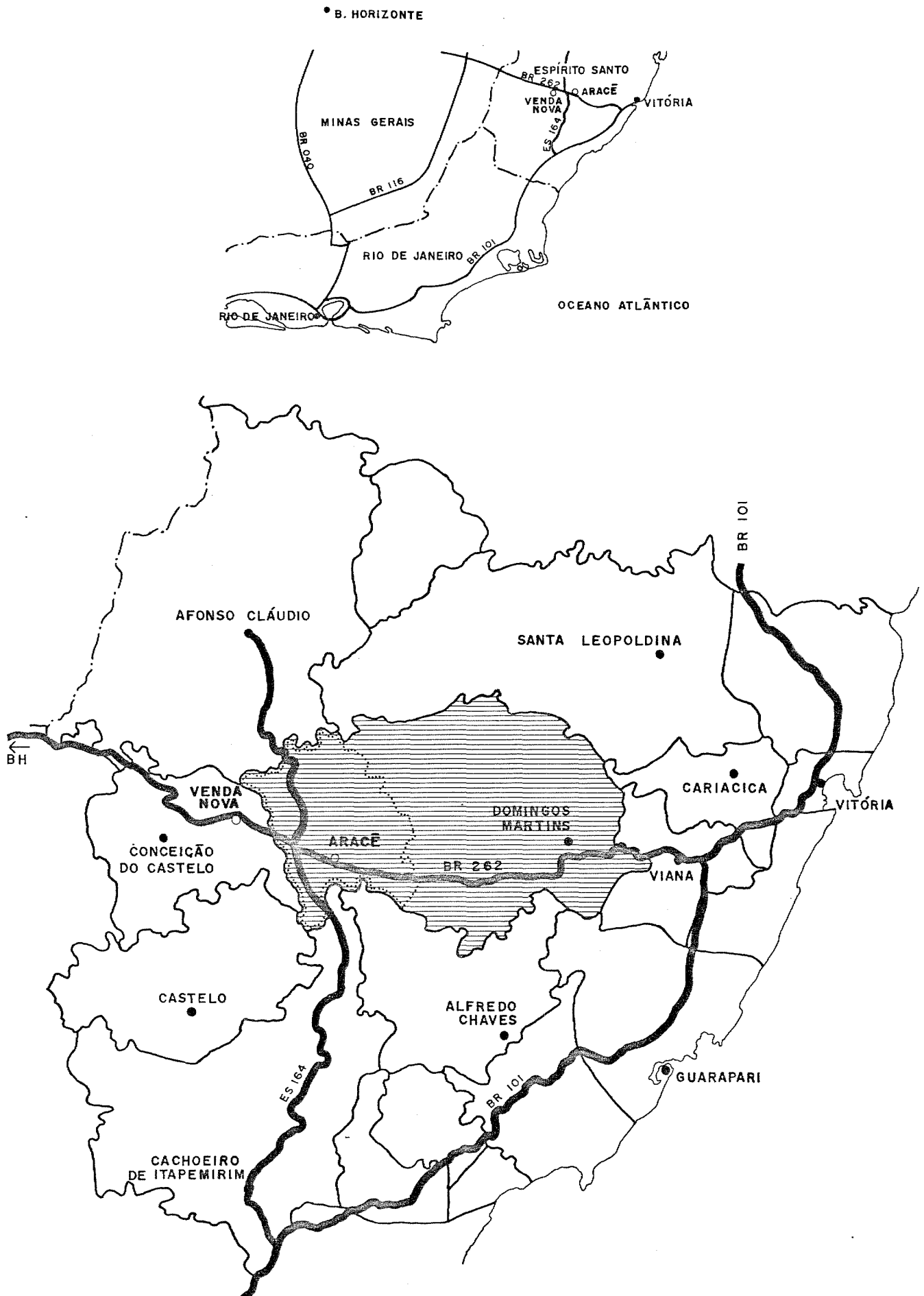

<b>ÍNDICE</b>	<b>PÁGINA</b>
APRESENTAÇÃO	
1. MEMORIAL DESCRITIVO.....	10
1. INTRODUÇÃO.....	11
2. PARTIDO ADOTADO.....	12
2. PROJETO EXECUTIVO.....	15
3. DETALHES.....	16
4. ORÇAMENTO.....	33

1.

MEMORIAL DESCRITIVO

---

**PROJETOS EXECUTIVOS DE EQUIPAMENTOS E LAZER  
PARA A LOCALIDADE DE ARACÊ**

---

MEMORIAL DESCRITIVO

1. INTRODUÇÃO

Esta proposta **Projetos Executivos de Equipamentos e Lazer** faz parte da elaboração dos projetos urbanísticos complementares para a região de Aracê, solicitado ao IJSN a partir de convênio CVRD/IJSN, e definido no Termo de Referência **Elaboração de Projetos Urbanísticos para a Zona de Interesse Turístico Especial de Aracê**.

Este projeto visa beneficiar a sede do Distrito de Aracê, localizado a 300m da margem direita da BR 262 - Vitória/Belo Horizonte, no Km 90. O povoado possui aproximadamente 50 famílias, de descendência italiana, que têm como espaço comunitário a área central da localidade que concentra os seguintes equipamentos:

- Igreja Católica com culto aos domingos e feriados;
- edifício com salão de festas, barzinho e quadra de bocha, onde a comunidade se reúne após o culto e em dias de festas;
- Escola Unidocente de Aracê - a mais antiga da região, abriga 40 alunos com faixa etária de 7 a 14 anos;
- campo de futebol, tamanho oficial, onde ocorrem campeonatos entre times das localidades próximas;
- a mercearia pertencente ao Sr. Afonso Uliana, uma das mais antigas do distrito, funciona desde 1930, e é ponto de referência na localidade.

Em função da localização desses equipamentos esta área central foi de finida pela comunidade, em pesquisa de campo realizada pelos técnicos do IJSN, como local propício para a implantação dos projetos urbanísticos complementares para Aracê.

## 2. PARTIDO ADOTADO

Na área de aproximadamente 2.500,00m<sup>2</sup>, estão previstos ambientes de convívio humano como praça e play-ground; tratamento paisagístico do entorno; propostas de uso, bem como de melhorias para as construções e equipamentos existentes; instalação de novos equipamentos; e o projeto de uma escola, conforme planta geral em anexo.

### - VIAS DE CIRCULAÇÃO E ESTACIONAMENTO

Foram mantidas as vias de veículos existentes, que receberam tratamento diferenciado de acordo com sua função. As vias principais, com 6,0m de largura, são de paralelepípedos, estando previsto um retorno, com 5,0m de raio, próximo à praça. As vias que dão acesso à igreja e à quadra de futebol de salão, com largura de 4,0 e 3,5m, são de pedras pé-de-moleque.

As calçadas próximas às vias de veículos e em volta do morro da igreja receberam o mesmo tratamento da praça, com o piso de placas de concreto 0,50 x 0,50 x 0,07m intercalados com grama.

O estacionamento com área aproximada de 670,00m<sup>2</sup> é de paralelepípedo, e fica entre a via principal e o campo de futebol.

### - PRAÇA

Compreende uma área de aproximadamente 800,00m<sup>2</sup>, criando um espaço de estar livre, integrado com o entorno. O piso de placas de concreto 0,50 x 0,50 x 0,07m intercalados com grama, apresenta alguns desníveis em relação à via de acesso à igreja e ao edifício do salão de festas.

Estão previstos alguns canteiros com área total de 102,50m<sup>2</sup>, com vegetação de pequeno e médio portes típica da região. Próximo aos canteiros foram distribuídos bancos de concreto com encosto e também alguns postes de iluminação, conforme plantas em anexo.

#### - SALÃO DE FESTAS

É uma construção de três pavimentos, sendo o último uma quadra de futebol de salão. Possui, no primeiro pavimento uma área livre utilizada para festas, uma quadra de bocha, um barzinho e um sanitário. No segundo piso existem quatro salas de reuniões e sanitários. O projeto de melhorias prevê a construção de uma cobertura de telhas de barro e pérgolas em toda a frente do prédio. Além de aumentar a área coberta utilizada como espaço de festas, integra-se a construção com a praça. No segundo pavimento foi definida a construção de uma murada de proteção com base de alvenaria e grade de madeira, conforme planta e detalhes em anexo.

#### - CAMPO DE FUTEBOL

Próximo ao estacionamento, a 1,0m da cerca de proteção foram dispostos bancos de concreto para o usuário. O piso das áreas em torno do campo é de saibro, com área 295,50m<sup>2</sup>, conforme planta geral, onde também foi definida arborização entre os equipamentos.

#### - ESCOLA

A proposta de construção de uma nova escola surgiu diante do quadro atual no distrito, onde o número de alunos é grande em função da única sala de aula existente. Além disso, uma vez implantado o projeto de melhorias urbanísticas na região, a nova escola estaria melhor localizada, longe da via de circulação de veículos, já que Aracê, situada à margem da BR 262, tem seu crescimento iminente.

Do projeto, com área total de 154,44m<sup>2</sup>, fazem parte: duas salas de aula com 48m<sup>2</sup> cada; um pátio coberto onde estão previstas duas grandes mesas (pranchas apoiadas sobre cavaletes e bancos, todos de madeira) para os alunos utilizarem nas refeições. Há também uma cozinha com despensa e dois sanitários um masculino e um feminino.

A escola é de alvenaria, coberta de telhas de barro. O piso é de cimento liso, bem como as calçadas, conforme projeto em planta.



- PLAY-GROUND

Localizado próximo à escola, com área de 245,20m<sup>2</sup> tem o piso de areia e abriga equipamentos infantis para várias faixas de idade. Os brinquedos são rústicos, de madeira, e foram distribuídos próximo à áreas com arborização e com bancos de concreto.

2.

**PROJETO EXECUTIVO**

---

3.

**DETALHES**

---

## VISTA FRONTAL

ESC. \_\_\_\_\_ 1/20

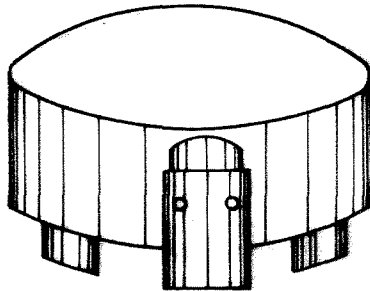

## TARTARUGA VISTA LATERAL

ESC. \_\_\_\_\_ 1/20

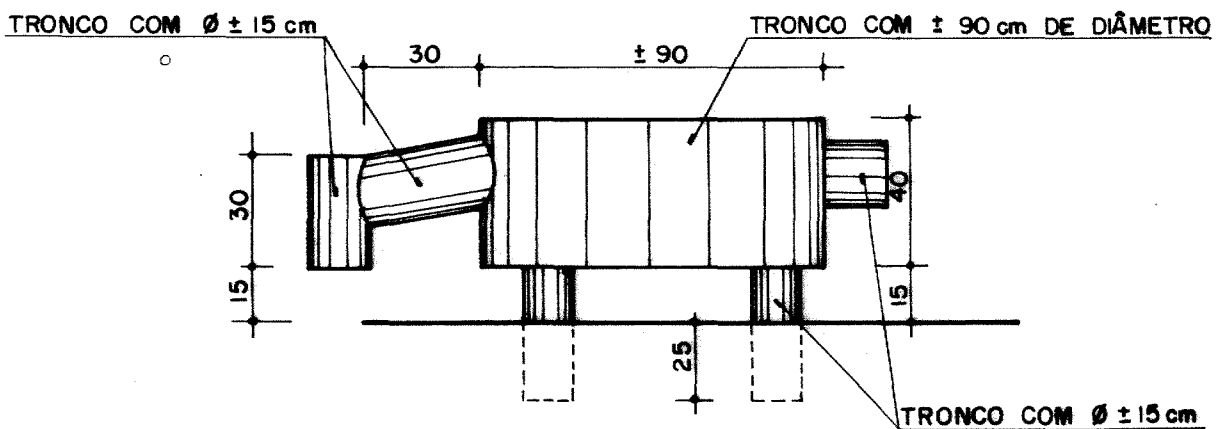

ELABORAÇÃO DE PROJETOS URBANÍSTICOS PARA A ZONA DE INTERESSE TURÍSTICO ESPECIAL DE ARACÉ.

### BRINQUEDO I - DETALHES

DESENHO  
LUZIA

DATA  
JUNHO/86

FOLHA  
1

# VISTA FRONTAL

ESC. \_\_\_\_\_ 1/20

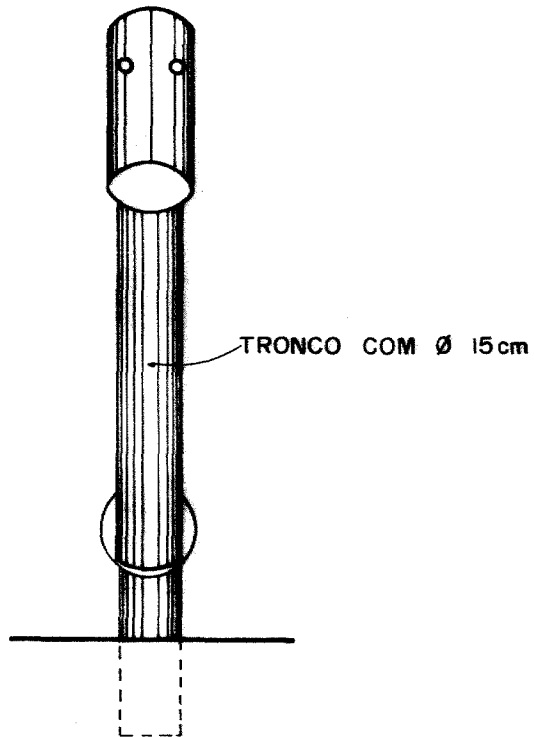

# VISTA LATERAL

ESC. \_\_\_\_\_ 1/20

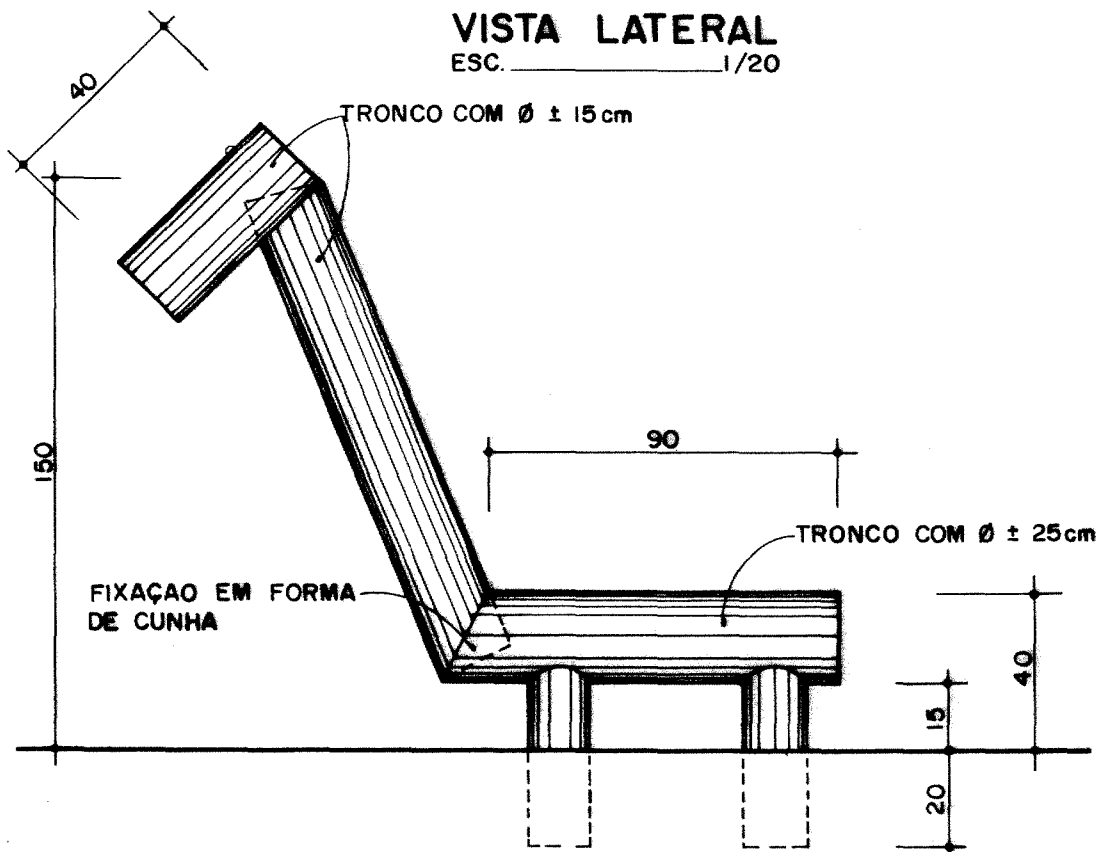

ELABORAÇÃO DE PROJETOS URBANÍSTICOS PARA A ZONA DE INTERESSE TURÍSTICO ESPECIAL DE ARACÉ.

## BRINQUEDO 2-DETALHES

DESENHO  
LUZIA

DATA  
JUNHO/86

FOLHA  
2

# VISTA FRONTAL

ESC. \_\_\_\_\_ 1/20

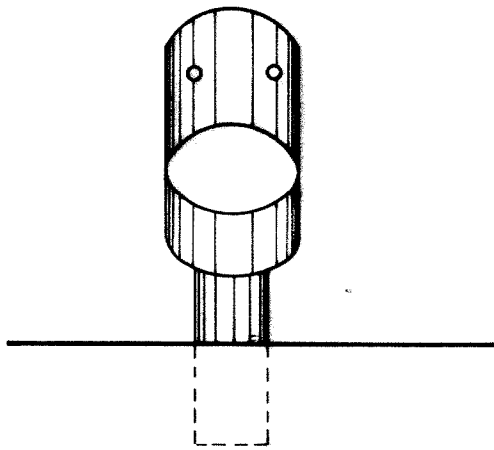

# CACHORRO VISTA LATERAL

ESC. \_\_\_\_\_ 1/20

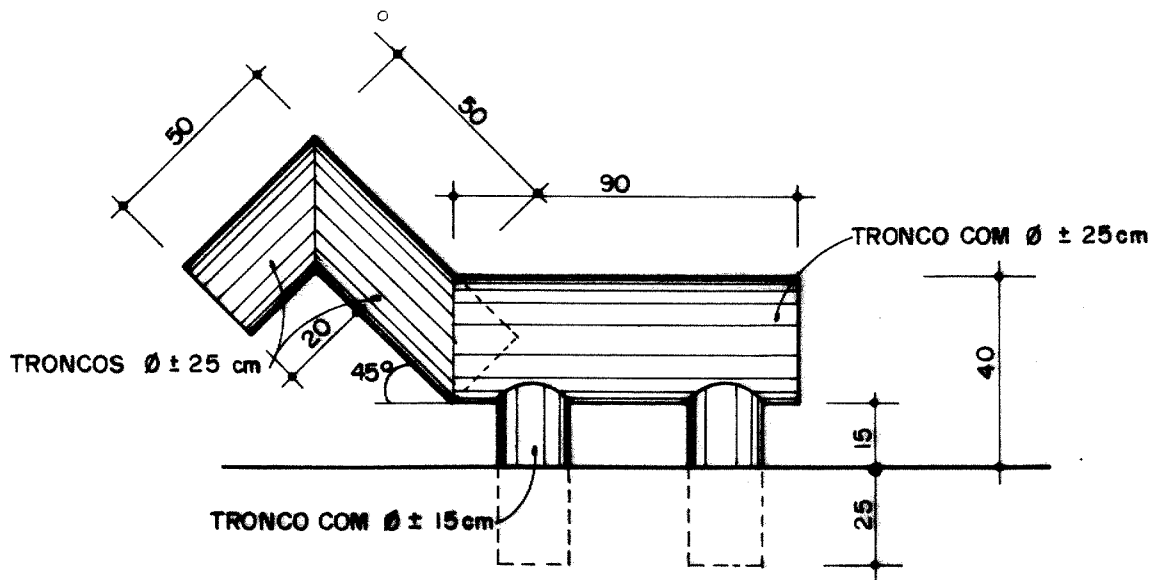

ELABORAÇÃO DE PROJETOS URBANÍSTICOS PARA A ZONA DE INTERESSE TURÍSTICO ESPECIAL DE ARACÉ.

## BRINQUEDO 3 - DETALHES

DESENHO  
LUZIA

DATA  
JUNHO/86

FOLHA  
3

# VISTA DA CABANA

ESC. \_\_\_\_\_ 1/20

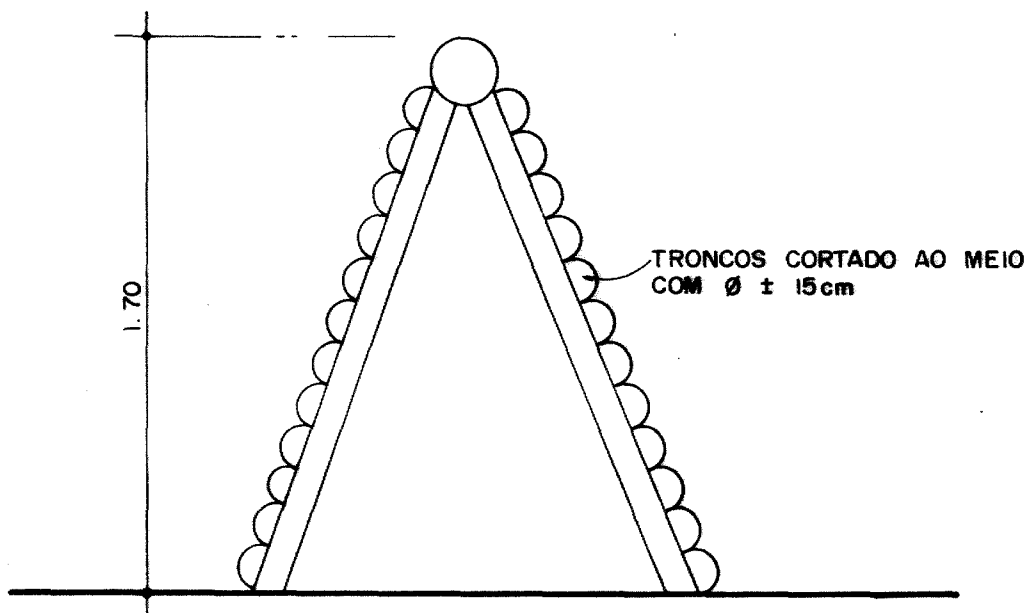

# PLANTA

ESC. \_\_\_\_\_ 1/20

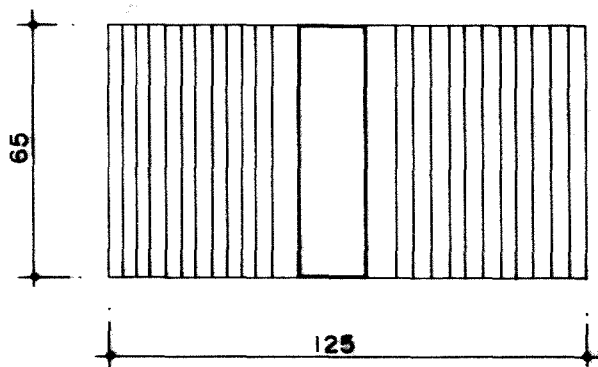

ELABORAÇÃO DE PROJETOS URBANÍSTICOS PARA A ZONA DE INTERESSE TURÍSTICO ESPECIAL DE ARACÊ.

## BRINQUEDO 4 - DETALHES

DESENHO  
LUZIA

DATA  
JUNHO/86

FOLHA  
4

**PLANTA**  
ESC. 1/20

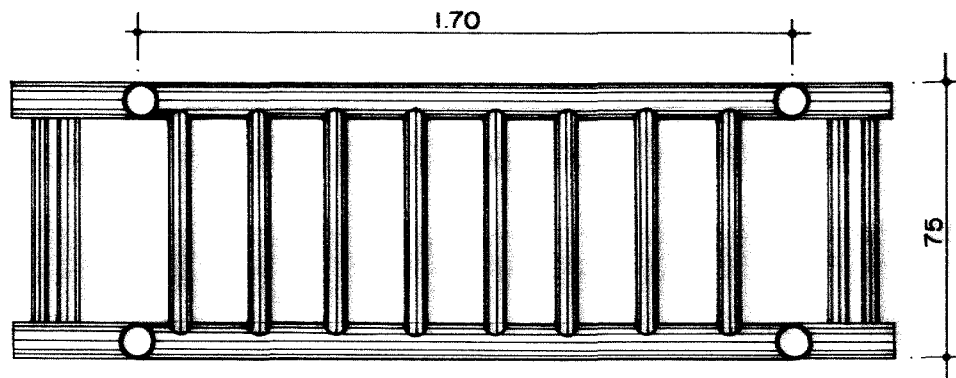

**VISTA - BARRAS**  
ESC. 1/20

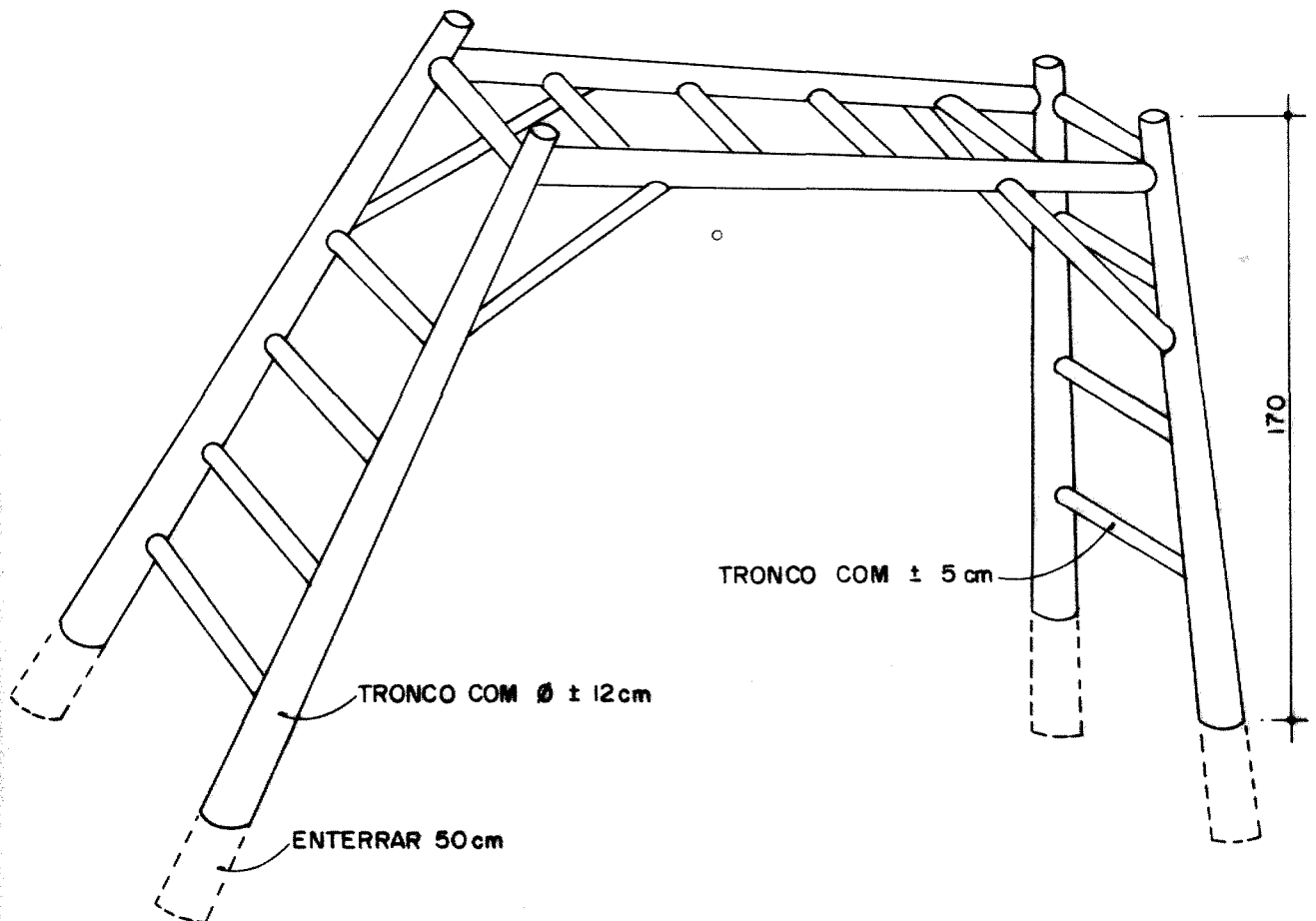

ELABORAÇÃO DE PROJETOS URBANÍSTICOS PARA A ZONA DE INTERESSE TURÍSTICO ESPECIAL DE ARACÉ.

**BRINQUEDO 5 - DETALHES**

DESENHO  
LUZIA

DATA  
JUNHO / 86

FOLHA  
5





# VISTA LATERAL

ESC. \_\_\_\_\_ 1/50

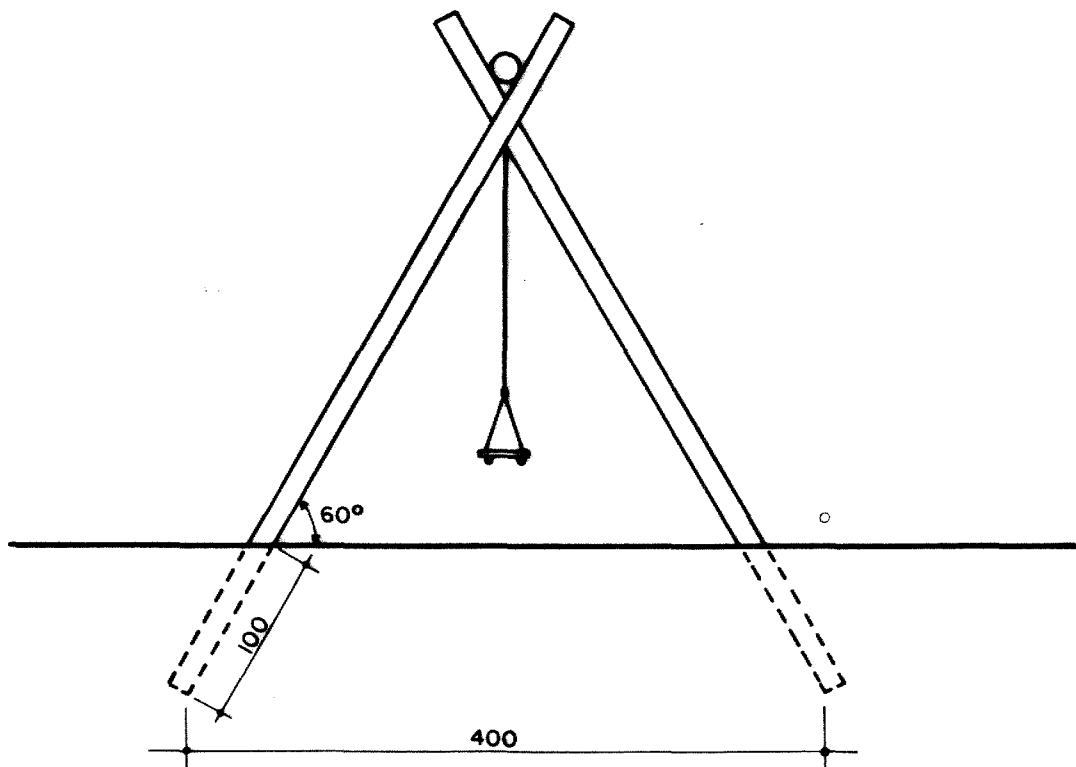

ELABORAÇÃO DE PROJETOS URBANÍSTICOS PARA A ZONA DE INTERESSE TURÍSTICO ESPECIAL DE ARACÉ.

## BRINQUEDO 6 - DETALHES

DESENHO  
SANDRA

DATA  
JUNHO/86

FOLHA  
68

# PLANTA

ESC. 1/50

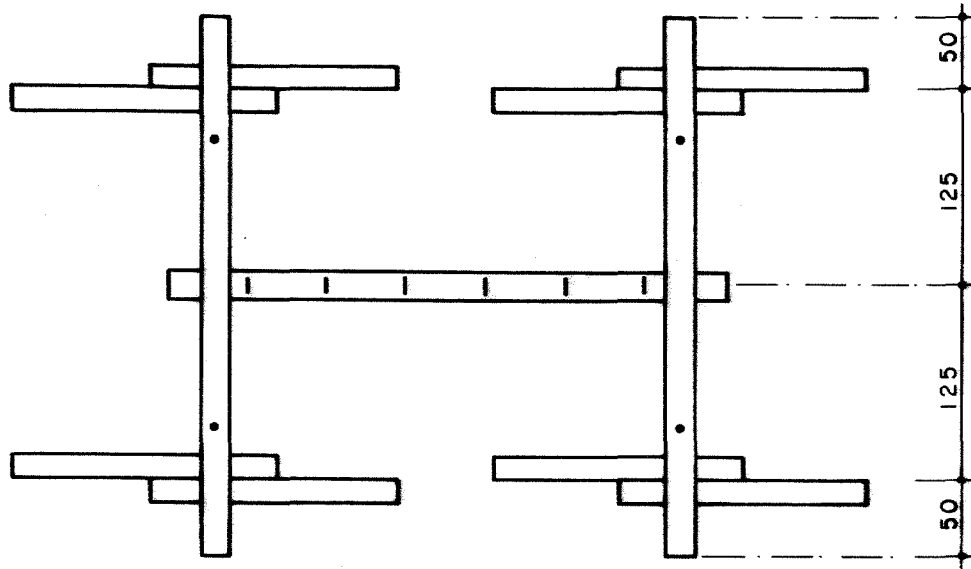

# VISTA

ESC — 1/50

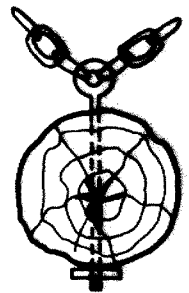
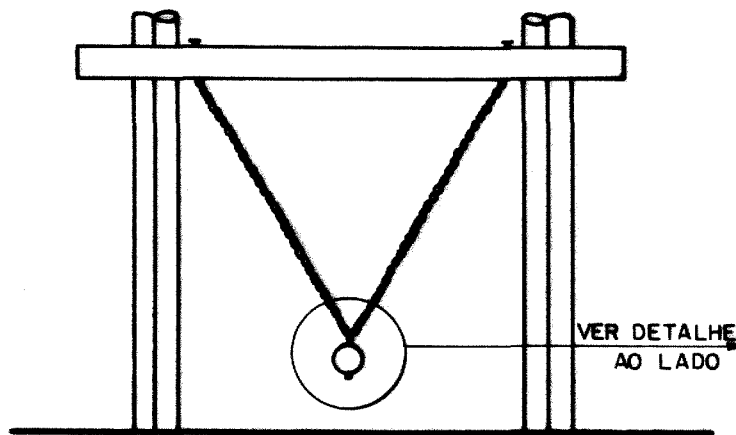

ELABORAÇÃO DE PROJETOS URBANÍSTICOS PARA A ZONA DE INTERESSE TURÍSTICO ESPECIAL DE ARACÉ.

## BRINQUEDO 7 - DETALHES

DESENHO  
SANDRA

DATA  
JUN HO / 86

FOLHA  
7A

# VISTA LATERAL

ESC. ————— 1/50

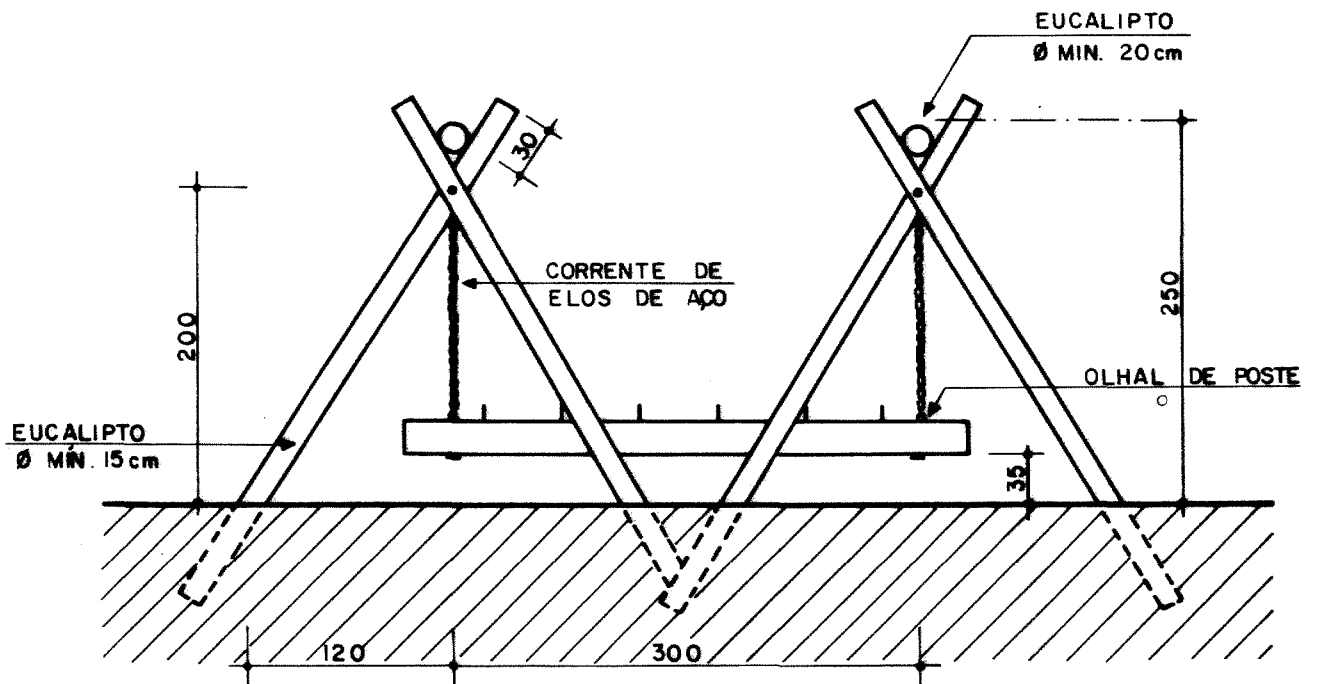

ELABORAÇÃO DE PROJETOS URBANÍSTICOS PARA A ZONA DE INTERESSE TURÍSTICO ESPECIAL DE ARACÉ.

## BRINQUEDO 7 - DETALHES

DESENHO  
SANDRA

DATA  
JUNHO/86

FOLHA  
7B

# PLANTA

ESC. 1/20

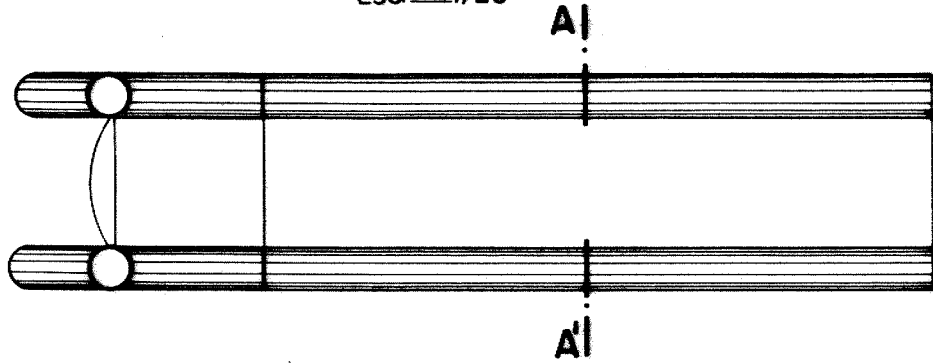

# VISTA LATERAL DO ESCORREGO

ESC. 1/20

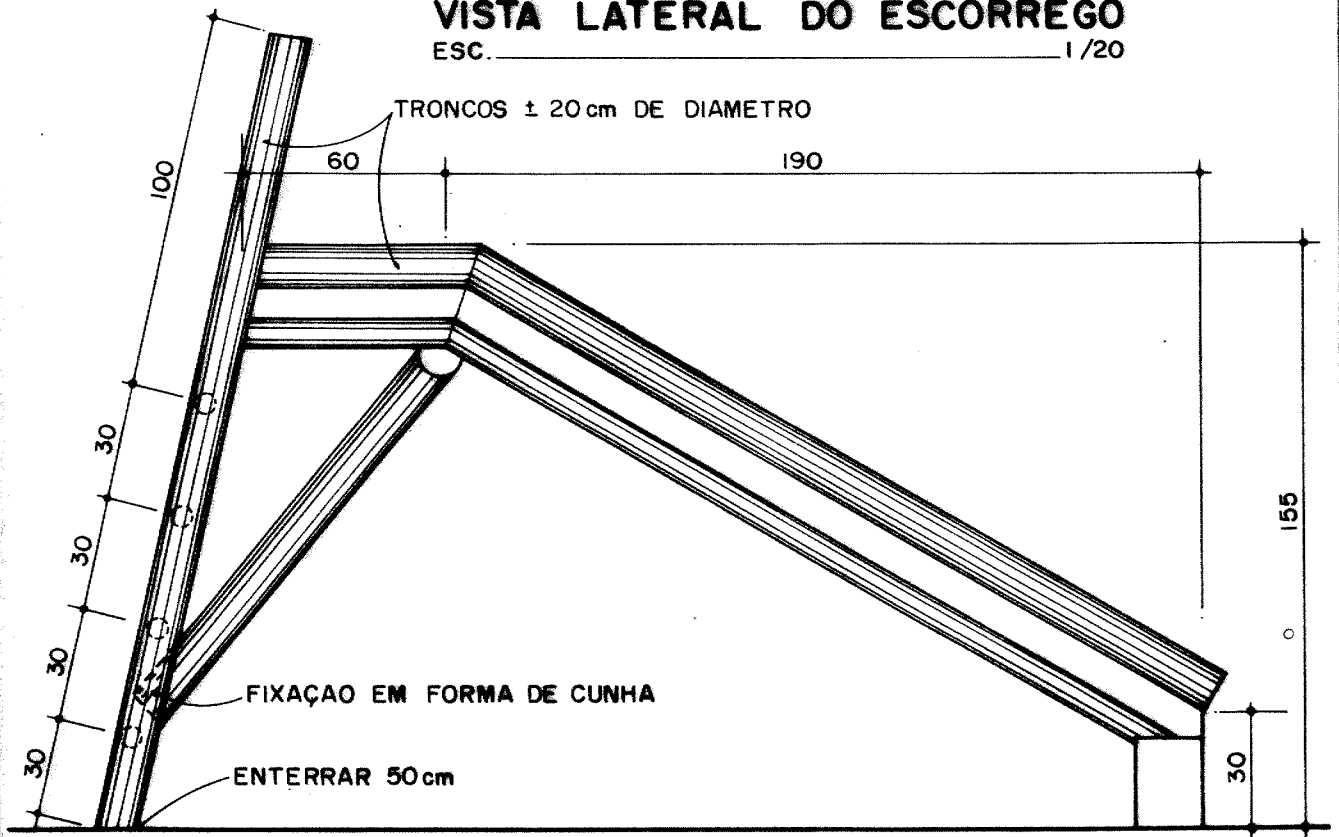

# CORTE - A.A'

ESC. 1/20

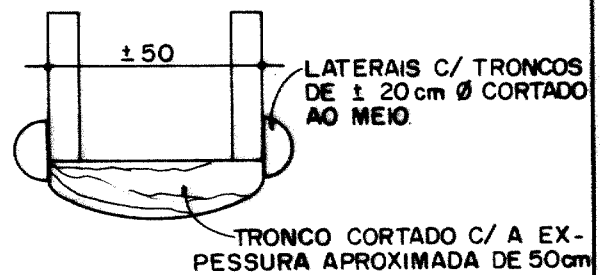
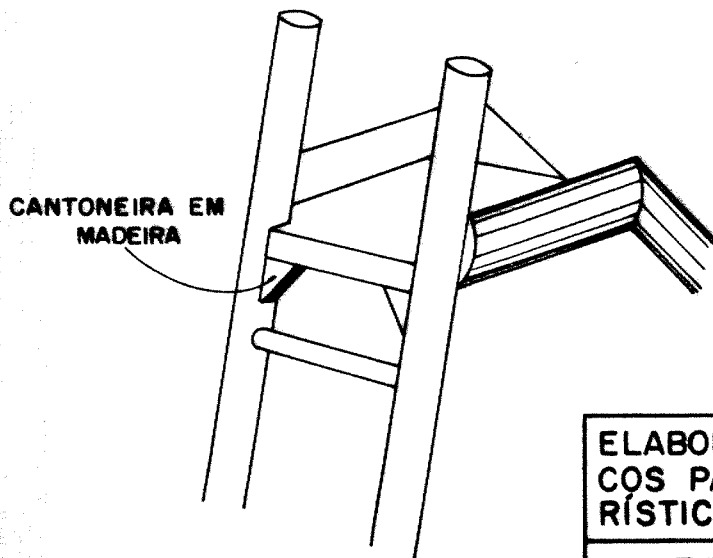

ELABORAÇÃO DE PROJETOS URBANÍSTICOS PARA A ZONA DE INTERESSE TURÍSTICO ESPECIAL DE ARACÉ.

## BRINQUEDO 8 - DETALHES

DESENHO  
LUZIA

DATA  
JUNHO /86

FOLHA  
8

# VISTA

ESC. — 1/50

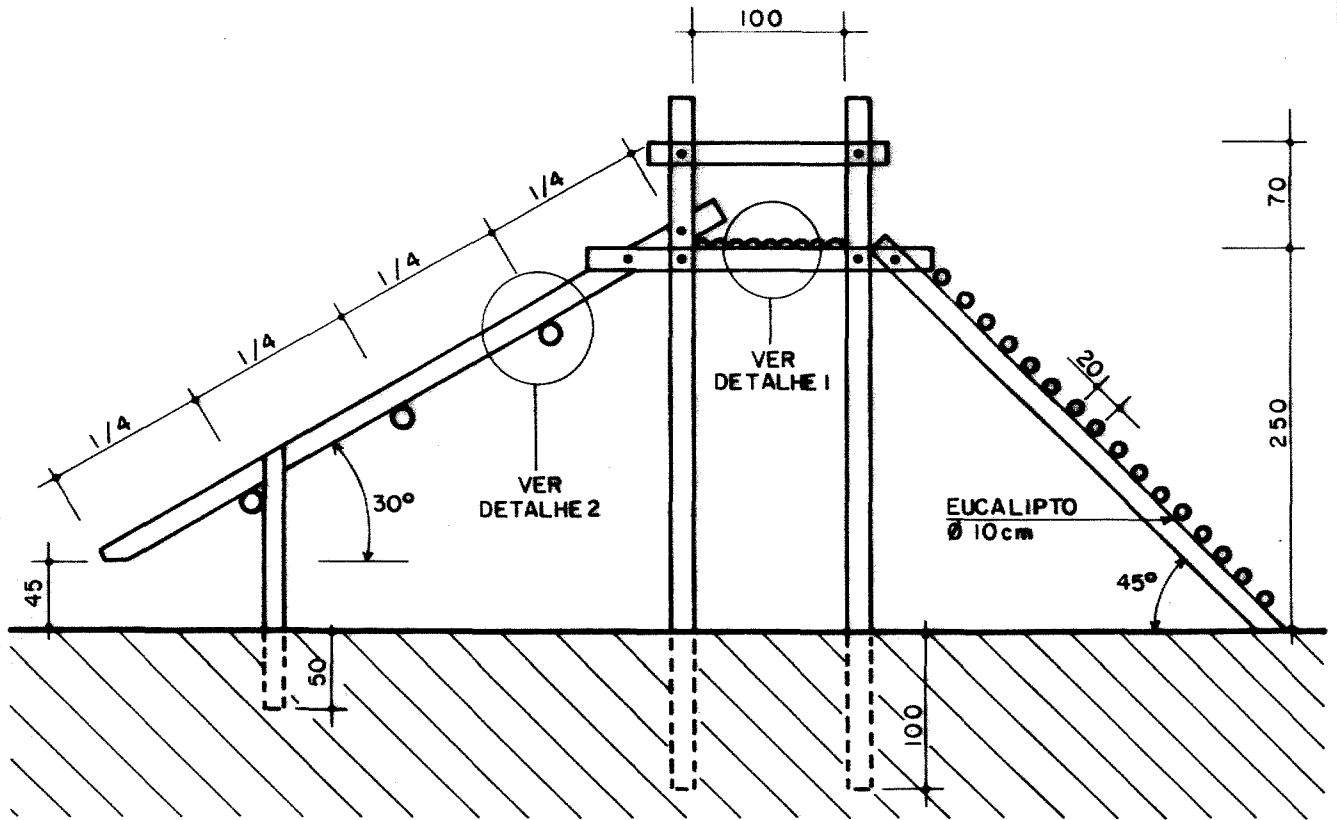

# PLANTA

ESC. — 1/50

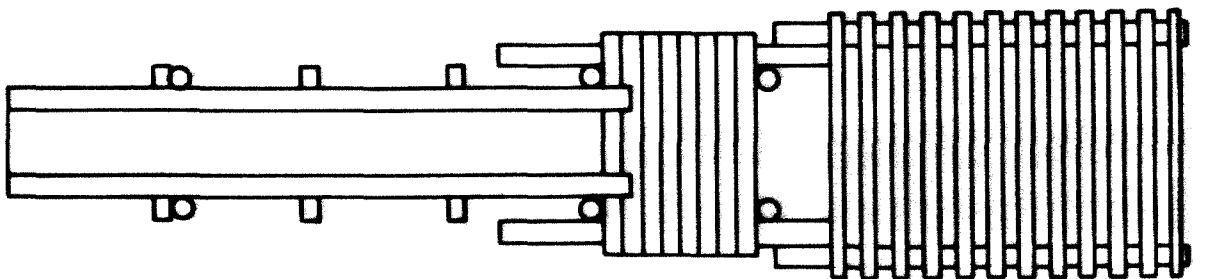

ELABORAÇÃO DE PROJETOS URBANÍSTICOS PARA A ZONA DE INTERESSE TURÍSTICO ESPECIAL DE ARACÉ.

## BRINQUEDO 8 - DETALHES

DESENHO  
SANDRA

DATA  
JUNHO/86

FOLHA  
8A

# DETALHE 1

ESC. ——— 1/20

PISO EM EUCALIPTO  
Ø 10 cm - CORTADO  
AO MEIO

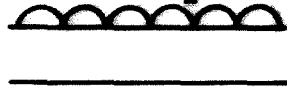

# DETALHE 2

ESC. ——— 1/5

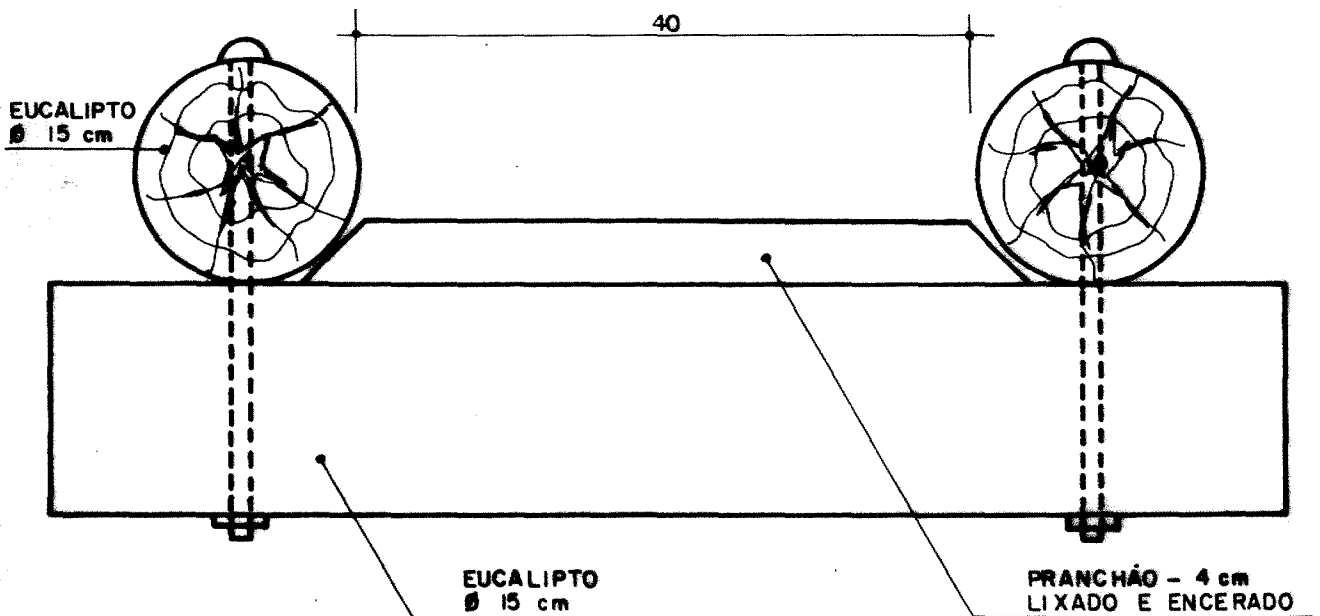

ELABORAÇÃO DE PROJETOS URBANÍSTI-  
COS PARA A ZONA DE INTERESSE TU-  
RÍSTICO ESPECIAL DE ARACÉ.

## BRINQUEDO 8 - DETALHES

DESENHO  
SANDRA

DATA  
JUNHO / 86

FOLHA  
88

# VISTA TREPA TREPA

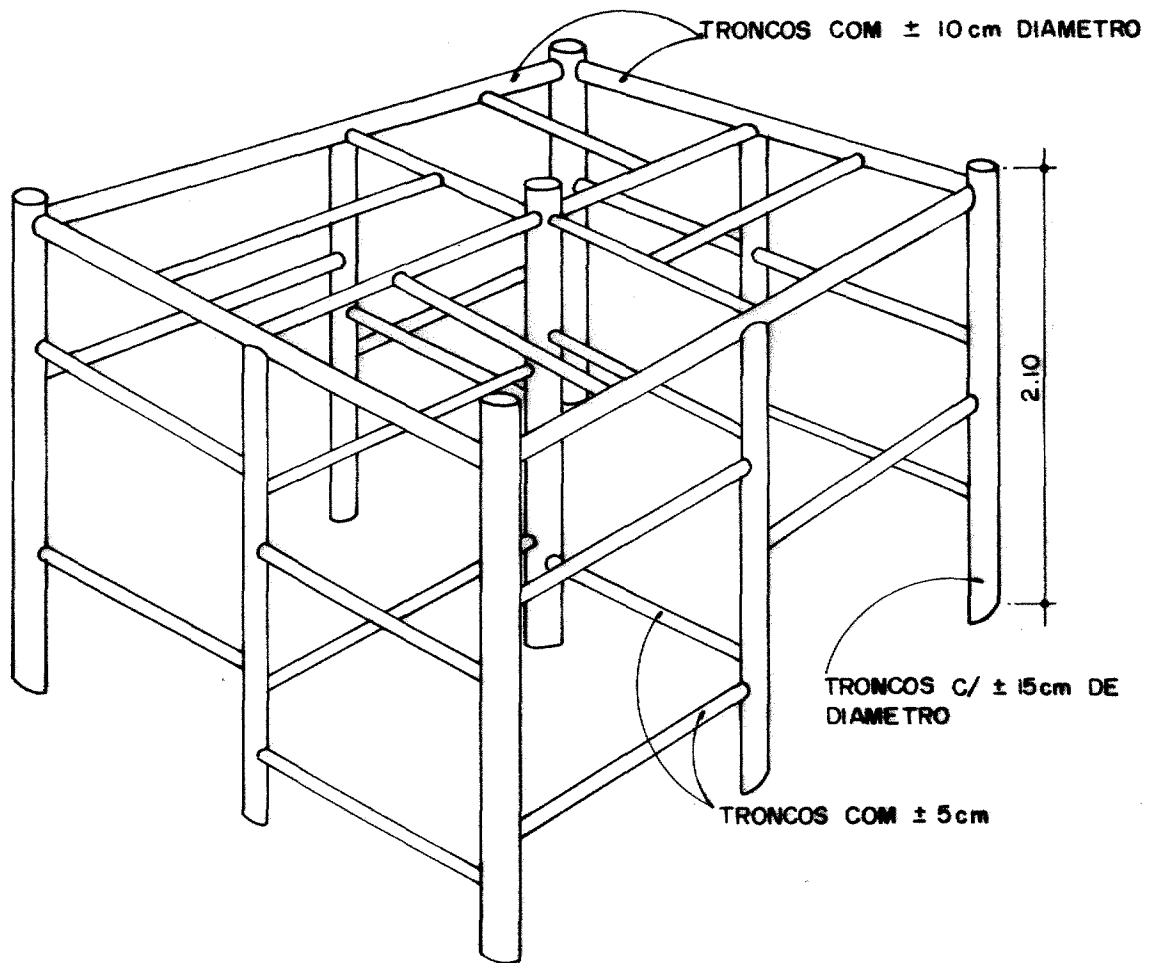

# PLANTA

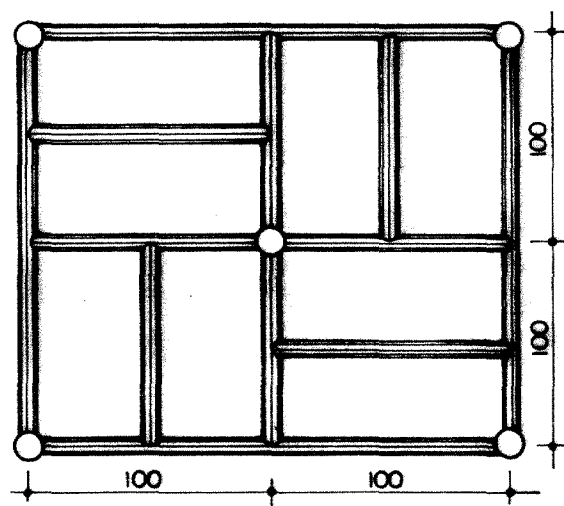

ELABORAÇÃO DE PROJETOS URBANÍSTICOS PARA A ZONA DE INTERESSE TURÍSTICO ESPECIAL DE ARACÉ.

## BRINQUEDO 9 - DETALHES

DESENHO  
LUZIA

DATA  
JUNHO/86

FOLHA  
9



# PLANTA

ESC. — 1/20

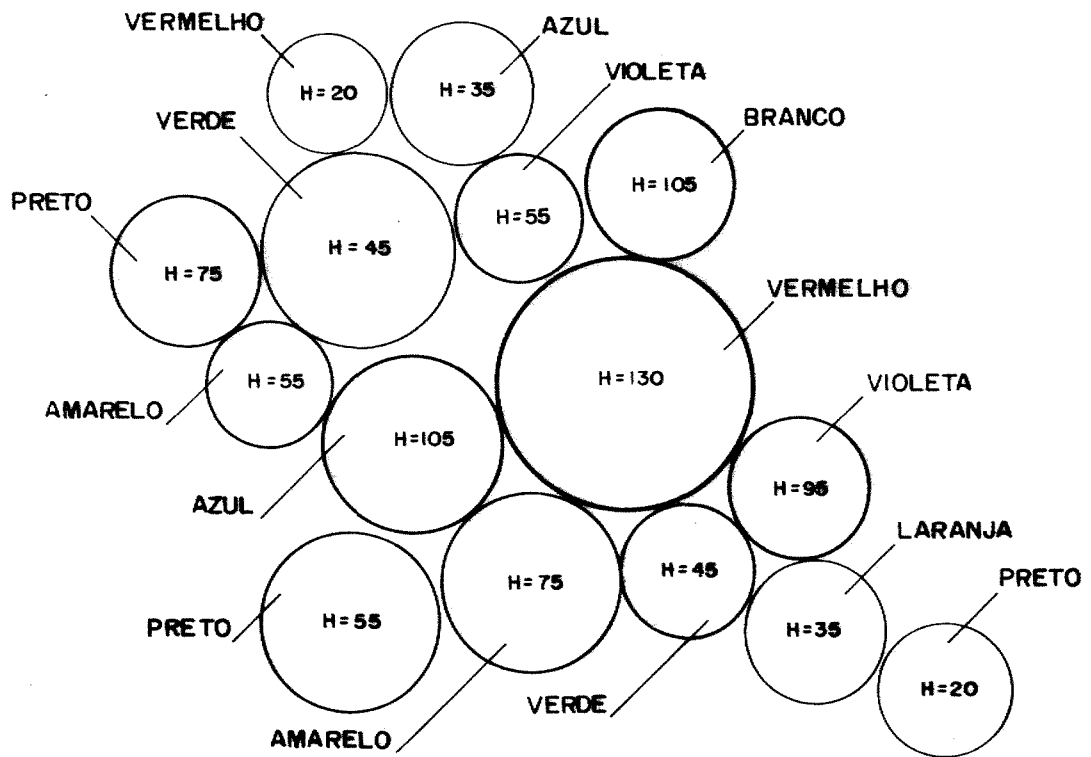

## VISTA - PIRAMIDE

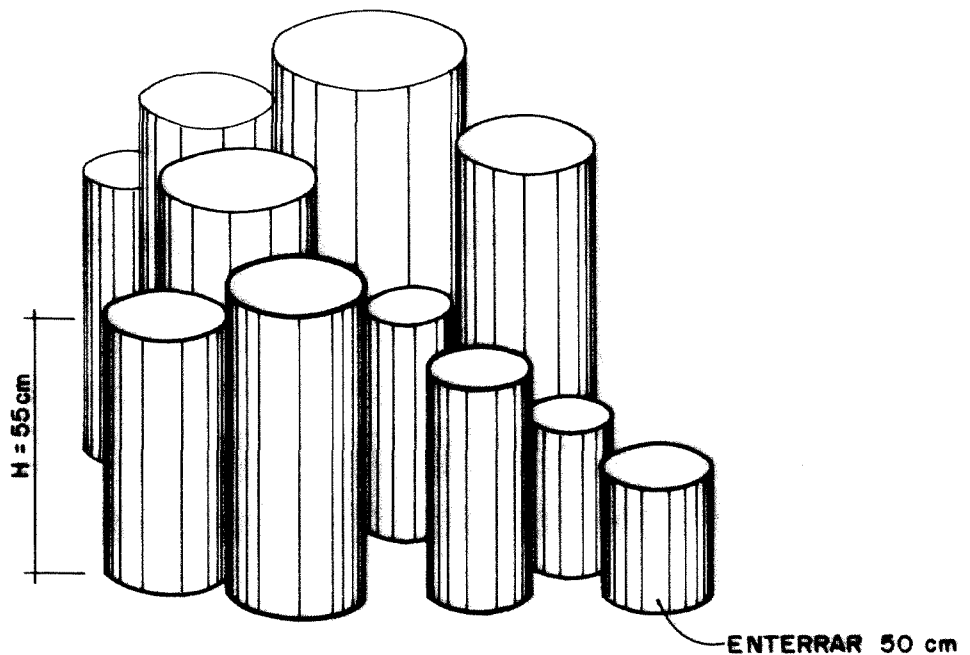

ELABORAÇÃO DE PROJETOS URBANÍSTICOS PARA A ZONA DE INTERESSE TURÍSTICO ESPECIAL DE ARACÉ.

### BRINQUEDO IO - DETALHES

DESENHO  
LUZIA

DATA  
JUNHO /86

FOLHA  
10

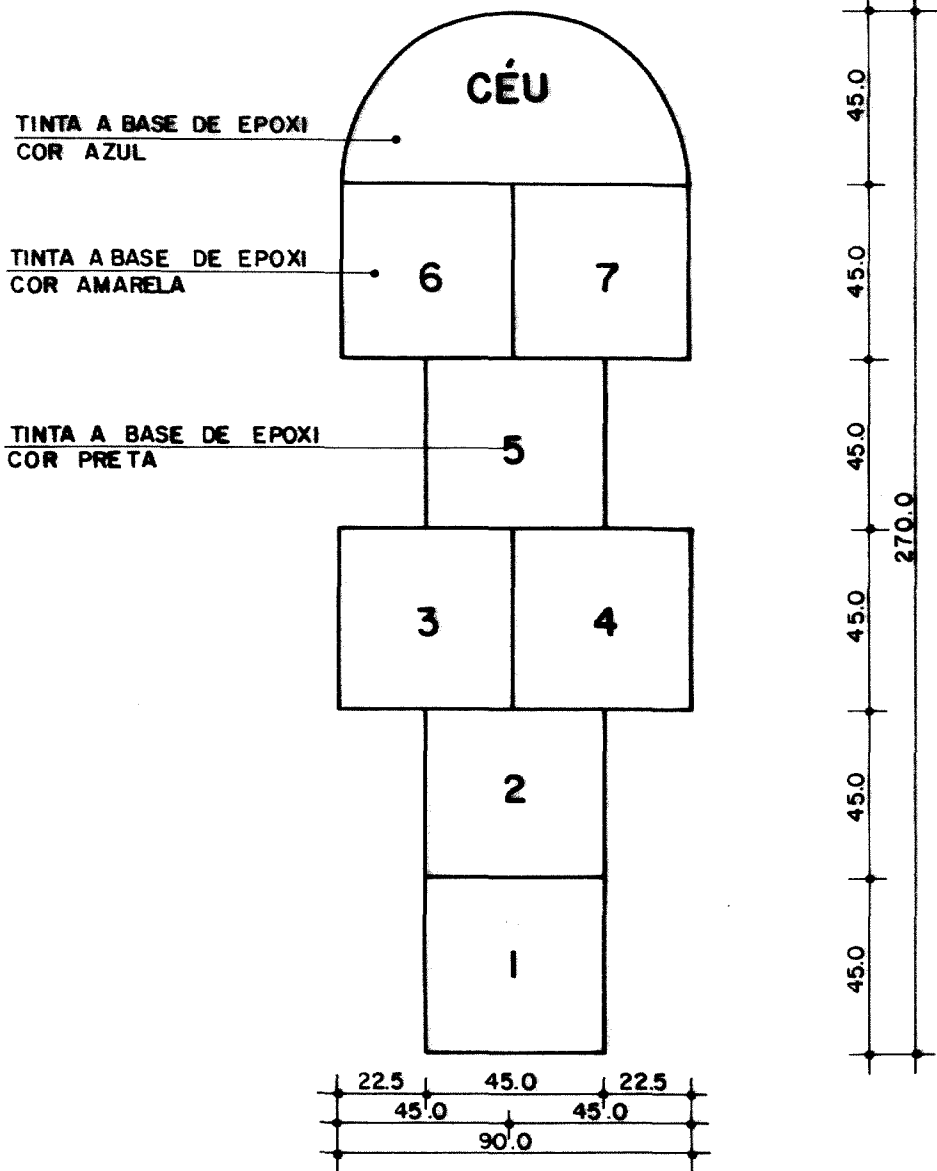

**PLANTA BAIXA**

ESC. \_\_\_\_\_ 1/20

ELABORAÇÃO DE PROJETOS URBANÍSTICOS PARA A ZONA DE INTERESSE TURÍSTICO ESPECIAL DE ARACÉ.

**BRINQUEDO II - DETALHES**

DESENHO  
SANDRA

DATA  
JUN HO / 86

FOLHA  
II

VISTA DE FRENTE

ESC. \_\_\_\_\_ 1/20

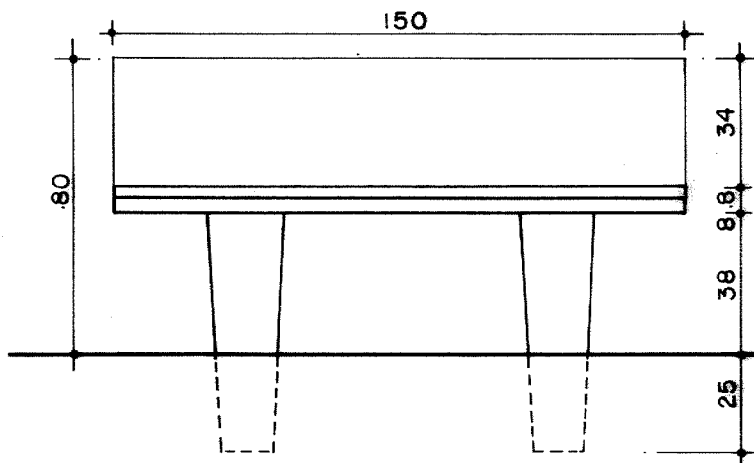

VISTA DE PERFIL

ESC. \_\_\_\_\_ 1/20

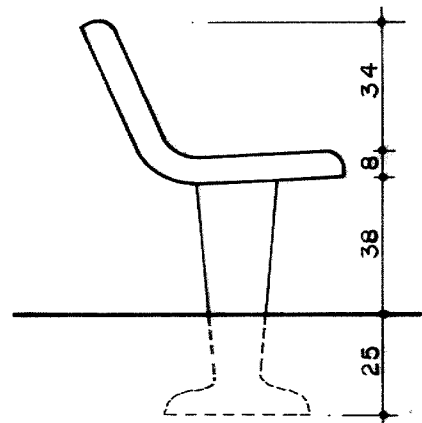

VISTA DE FRENTE

ESC. \_\_\_\_\_ 1/20

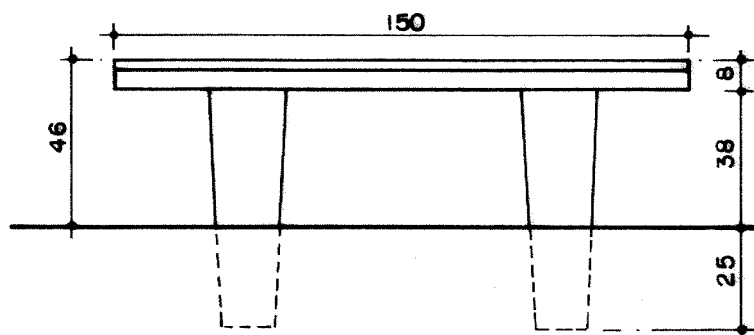

VISTA DE PERFIL

ESC. \_\_\_\_\_ 1/20

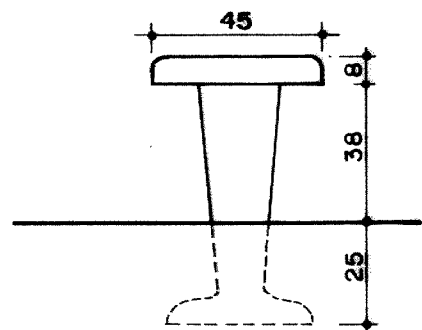

ELABORAÇÃO DE PROJETOS URBANÍSTICOS PARA A ZONA DE INTERESSE TURÍSTICO ESPECIAL DE ARACÊ.

BANCOS DE CONCRETO-12

DESENHO  
LUZIA

DATA  
JUNHO/86

FOLHA  
12

4.

ORÇAMENTO

---

INSTITUTO JONES DOS SANTOS NEVES

PROJETOS EXECUTIVOS DE EQUIPAMENTOS E LAZER PARA ARACÊ - MUNICÍPIO DE DOMINGOS MARTINS			ORÇAMENTO: OBRA: ESCOLA			FOLHA Nº 01 DATA: 08/86	
ITEM	ESPECIFICAÇÃO	UNID.	QUANTIDADE	PREÇO UNITÁRIO	IMPORTÂNCIA		
					PARCIAL	TOTAL	
1	MOVIMENTO DE TERRA	Vb	-	-	9.710,70	9.710,70	
2	SERVIÇOS DE CONCRETO Incluindo sapatas, pilares, lajes, etc., conforme projeto estrutural	m³	58,70	1.800,00	105.660,00	105.660,00	
3	ALVENARIA						
3.1	Alvenaria de lajotas 10 x 20 x 20cm com espessura de 0,10m, assentada com cimen- to e saibro no traço 1:8	m²	331,83	101,70	33.748,00	33.748,00	
4	REVESTIMENTO						
4.1	Chapisco de argamassa de cimento e areia no traço 1:4	m²	663,66	7,13	4.732,00		
4.2	Reboco paulista confeccionado com arga- massa de cimento e saibro no traço 1:6	m²	663,66	31,48	20.892,00		

INSTITUTO JONES DOS SANTOS NEVES

PROJETOS EXECUTIVOS DE EQUIPAMENTOS E LAZER PARA ARACÊ - MUNICÍPIO DE DOMINGOS MARTINS		ORÇAMENTO: OBRA: ESCOLA			FOLHA Nº 2 DATA:	
ITEM	ESPECIFICAÇÃO	UNID.	QUANTIDADE	PREÇO UNITÁRIO	IMPORTÂNCIA	
					PARCIAL	TOTAL
4.3	Aquisição e revestimento de azulejo na cor branca até 1,50m de altura nos sanitários e na cozinha, assentados com argamassa de cimento com saibro no traço 1:3	m <sup>2</sup>	36,45	141,36	5.152,60	30.776,60
5	PAVIMENTAÇÃO					
5.1	Piso cimentado liso verde com aplicação de argamassa de cimento e areia no traço 1:4, incluindo calçada, com 2cm de espessura com juntas de dilatação	m <sup>2</sup>	177,54	24,46	4.342,65	4.342,65
6	COBERTURA					
6.1	Cobertura com telha francesa incluindo <u>ma</u> deiramento	m <sup>2</sup>	197,16	426,04	83.998,00	
6.2	Cumeira de telha cerâmica	m <sup>l</sup>	15,90	60,00	954,00	84.952,00

INSTITUTO JONES DOS SANTOS NEVES

PROJETOS EXECUTIVOS DE EQUIPAMENTOS E LAZER PARA ARACÊ - MUNICÍPIO DE DOMINGOS MARTINS		ORÇAMENTO: OBRA: ESCOLA			FOLHA Nº 3 DATA:	
ITEM	ESPECIFICAÇÃO	UNID.	QUANTIDADE	PREÇO UNITÁRIO	IMPORTÂNCIA	
					PARCIAL	TOTAL
7	ESQUADRIAS E FERRAGENS					
7.1	Portas em madeira de 1ª qualidade, inclusive marcos e alizares, dobradiças em número de três e fechadura marca Lafonte ou similar nas dimensões:					
	a) 0,80 x 2,10	Un.	03	820,00	2.460,00	
	b) 0,60 x 2,10	Un.	03	725,00	2.175,00	
7.2	Janelas de correr em madeira de lei com 4 folhas de vidro, 2,00 x 1,10, com ferragens inclusive trincos	Un.	08	417,00	3.336,00	
7.3	Janela basculante em madeira de lei de 1ª qualidade, 0,60 x 0,60m com ferragens inclusive trincos	Un.	03	381,00	1.143,00	9.114,00
8	INSTALAÇÃO HIDRO-SANITARIA	Vb	-	-	9.000,00	9.000,00
9	INSTALAÇÃO ELÉTRICA	Vb	-	-	12.000,00	12.000,00

continua

INSTITUTO JONES DOS SANTOS NEVES

PROJETOS EXECUTIVOS DE EQUIPAMENTOS E LAZER PARA ARACÊ - MUNICÍPIO DE DOMINGOS MARTINS		ORÇAMENTO: OBRA: ESCOLA			FOLHA Nº 4 DATA:	
ITEM	ESPECIFICAÇÃO	UNID.	QUANTIDADE	PREÇO UNITÁRIO	IMPORTÂNCIA	
					PARCIAL	TOTAL
10	VIDROS Liso - 4mm -	m <sup>2</sup>	19,40	520,20	10.092,00	10.092,00
11	PINTURA					
11.1	Pintura a base de PVA nos tetos e paredes internas e externas à 2 demãos, inclusive lixamento					
	a) Interno cor branca H = 2.70m	m <sup>2</sup>	331,83	27,80	9.225,00	
	b) Externo cor branca H = 1.30m	m <sup>2</sup>	159,80	27,80	4.442,50	
11.2	Pintura à base de óleo nas paredes externas à 2 demãos inclusive lixamento H= 1,50m cor verde	m <sup>2</sup>	184,35	44,76	8.251,50	
11.3	Pintura à base de óleo nas esquadrias de madeira 2 demãos (interno e externo) cor verde	m <sup>2</sup>	6,84	44,76	306,15	22.225,15



INSTITUTO JONES DOS SANTOS NEVES

PROJETOS EXECUTIVOS DE EQUIPAMENTOS E LAZER PARA ARACÉ - MUNICÍPIO DE DOMINGOS MARTINS		ORÇAMENTO: OBRA: ESCOLA			FOLHA Nº 5 DATA:	
ITEM	ESPECIFICAÇÃO	UNID.	QUANTIDADE	PREÇO UNITÁRIO	IMPORTÂNCIA	
					PARCIAL	TOTAL

12	DIVERSOS					
	Limpeza, eventuais imprevistos	Vb	-	-	-	33.162,10
	TOTAL					364.783,20

INSTITUTO JONES DOS SANTOS NEVES

PROJETOS EXECUTIVOS DE EQUIPAMENTOS E LAZER PARA ARACÊ - MUNICÍPIO DE DOMINGOS MARTINS		ORÇAMENTO: OBRA: EDIFÍCIO - SALÃO PAROQUIAL			FOLHA Nº 1 DATA:	
ITEM	ESPECIFICAÇÃO	UNID.	QUANTIDADE	PREÇO UNITÁRIO	IMPORTÂNCIA	
					PARCIAL	TOTAL
1	SERVIÇOS DE CONCRETO					
1.1	Sapatas e pilares de concreto	m <sup>3</sup>	2,4	1.800,00	4.320,00	4.320,00
2	ALVENARIA					
2.1	Alvenaria de lajotas 10 x 20 x 20cm com espessura de 0,10m, assentada com cimento e saibro no traço 1:8 - h = 40cm	m <sup>2</sup>	5,68	101,70	578,00	578,00
3	REVESTIMENTO					
3.1	Chapisco de argamassa de cimento e areia no traço 1:4	m <sup>2</sup>	11,36	7,13	81,00	
3.2	Reboco paulista confeccionado com argamassa de cimento e saibro no traço 1:6	m <sup>2</sup>	11,36	31,48	358,00	797,00
4	PINTURA					
4.1	Pintura a base de PVA nas muretas, à 2 de mãos, inclusive lixamento, na cor branca	m <sup>2</sup>	11,36	27,80	316,00	316,00

INSTITUTO JONES DOS SANTOS NEVES

PROJETOS EXECUTIVOS DE EQUIPAMENTOS E LAZER PARA ARACÊ - MUNICÍPIO DE DOMINGOS MARTINS		ORÇAMENTO: OBRA: EDIFÍCIO - SALÃO PAROQUIAL			FOLHA Nº 2 DATA:	
ITEM	ESPECIFICAÇÃO	UNID.	QUANTIDADE	PREÇO UNITÁRIO	IMPORTÂNCIA	
					PARCIAL	TOTAL
5	FORNECIMENTO E EXECUÇÃO DE GRADE DE MADEIRA DE LEI PARA PARAPEITO					
5.1	Peças - 5 x 7,5cm	mℓ	14,20	22,50	319,50	
5.2	Peças - 60 x 3 x 7,5cm	Pç	128	11,70	1.497,60	1.817,10
6	COBERTURA					
6.1	Cobertura com telha de barro incluindo madeiramento	m²	49,97	426,00	21.288,00	
6.2	Pérgola de madeira de lei com peças de 270 x 10 x 7cm	Pç	19	27,00	513,00	21.801,00
7	DIVERSOS					
	Limpeza e eventuais imprevistos	Vb				2.963,00
	TOTAL					32.592,10

INSTITUTO JONES DOS SANTOS NEVES

PROJETOS EXECUTIVOS DE EQUIPAMENTOS E LAZER PARA ARACÊ - MUNICÍPIO DE DOMINGOS MARTINS			ORÇAMENTO: OBRA: PRAÇA DE LAZER			FOLHA Nº 1 DATA:	
ITEM	ESPECIFICAÇÃO	UNID.	QUANTIDADE	PREÇO UNITÁRIO	IMPORTÂNCIA		
					PARCIAL	TOTAL	
1	PAVIMENTAÇÃO						
1.1	Fornecimento e assentamento de meio fio	ml	650	46,00	29.900,00		
1.2	Compactação manual do terreno para <u>con</u> formação de piso	m <sup>3</sup>	578	17,80	10.288,50		
1.3	Fornecimento e assentamento do piso de placas de concreto pré-moldada 0,50 x 0,50 x 0,07m com espaçamento 0,05m	m <sup>2</sup>	896	95,00	85.120,00		
1.4	Execução do piso de pedras <u>pé-de-mole</u> que	m <sup>2</sup>	549	110,00	60.390,00	185.698,50	
2	INSTALAÇÃO						
2.1	Poste em metal bicromatizado pintado - cor grafite, altura H = 3,0m F - 5022/1 - lustres Projeto	Un.	14	2.596,11	36.345,50		
2.2	Pontos de água - execução e fornecimento	Un.	2	1.608,00	3.216,00	39.561,50	

INSTITUTO JONES DOS SANTOS NEVES

PROJETOS EXECUTIVOS DE EQUIPAMENTOS E LAZER PARA ARACÊ - MUNICÍPIO DE DOMINGOS MARTINS		ORÇAMENTO: OBRA: PRAÇA DE LAZER			FOLHA Nº 2 DATA:	
ITEM	ESPECIFICAÇÃO	UNID.	QUANTIDADE	PREÇO UNITÁRIO	IMPORTÂNCIA	
					PARCIAL	TOTAL
3	PAISAGISMO					
3.1	Colocação de terra vegetal para plantio de arbustos	m³	80	60,90	4.872,00	
3.2	Plantio de grama tipo mineira, nas interseções da pavimentação de placas de <u>con</u> creto e nos canteiros	m²	180,00	26,00	4.680,00	
3.3	Plantio de arbustos	Un.	55	12,00	660,00	
3.4	Plantio de árvores	Un.	30	60,00	1.800,00	12.012,00
4	EQUIPAMENTOS					
4.1	Execução e colocação de bancos em <u>con</u> creto com encosto	Un.	20	429,00	8.580,00	8.580,00
5	DIVERSOS					
	Limpeza e eventuais imprevistos	Vb				2.458,50
	TOTAL					248.310,50

INSTITUTO JONES DOS SANTOS NEVES

PROJETOS EXECUTIVOS DE EQUIPAMENTOS E LAZER PARA ARACÊ - MUNICÍPIO DE DOMINGOS MARTINS		ORÇAMENTO: OBRA: PLAY-GROUND INFANTIL			FOLHA Nº 1 DATA:	
ITEM	ESPECIFICAÇÃO	UNID.	QUANTIDADE	PREÇO UNITÁRIO	IMPORTÂNCIA	
					PARCIAL	TOTAL
1	PAVIMENTAÇÃO					
1.1	Compactação manual do terreno para conformação de piso	m <sup>3</sup>	73,50	17,80	1.308,50	
1.2	Fornecimento de areia grossa lavada	m <sup>3</sup>	73,50	100,00	7.350,00	
1.3	Fornecimento e assentamento de meio fio	mℓ	60	46,00	2.760,00	11.418,50
2	PAISAGISMO					
2.1	Colocação de terra vegetal para plantio de arbustos	m <sup>3</sup>	15	60,90	913,50	
2.2	Plantio de arbustos	Un.	25	12,00	300,00	
2.3	Plantio de árvores	Un.	15	60,00	900,00	2.113,50
3	EQUIPAMENTOS					
3.1	Execução e instalação de brinquedos infantis	Vb			7.700,00	7.700,00

INSTITUTO JONES DOS SANTOS NEVES

PROJETOS EXECUTIVOS DE EQUIPAMENTOS E LAZER PARA ARACÊ - MUNICÍPIO DE DOMINGOS MARTINS		ORÇAMENTO: OBRA: PLAY-GROUND INFANTIL			FOLHA Nº 2 DATA:	
ITEM	ESPECIFICAÇÃO	UNID.	QUANTIDADE	PREÇO UNITÁRIO	IMPORTÂNCIA	
					PARCIAL	TOTAL
3.2	Execução e instalação de bancos de concreto com encosto	Un.	05	429,00	2.145,00	2.145,00
4	DIVERSOS					
4.1	Limpeza e eventuais imprevistos	Vb				2.000,00
	TOTAL					25.377,00

INSTITUTO JONES DOS SANTOS NEVES

PROJETOS EXECUTIVOS DE EQUIPAMENTOS E LAZER PARA ARACÊ - MUNICÍPIO DE DOMINGOS MARTINS		ORÇAMENTO: OBRA: MELHORIAS NO CAMPO DE FUTEBOL			FOLHA Nº 1 DATA:	
ITEM	ESPECIFICAÇÃO	UNID.	QUANTIDADE	PREÇO UNITÁRIO	IMPORTÂNCIA	
					PARCIAL	TOTAL
1	PAVIMENTAÇÃO					
1.1	Compactação manual do terreno para conformação do piso	m³	88,50	17,80	1.575,50	
1.2	Fornecimento e execução de piso em saibro	m³	88,50	75,00	6.637,50	8.213,00
2	PAISAGISMO					
2.1	Plantio de árvores	Un.	25	60,00	1.500,00	1.500,00
3	EQUIPAMENTOS					
3.1	Execução e instalação de bancos de concreto sem encosto	Un.	15	330,00	4.950,00	4.950,00
4	DIVERSOS					
	Limpeza e eventuais imprevistos	Vb				1.500,00
	TOTAL					16.163,00



PROJETOS EXECUTIVOS DE EQUIPAMENTOS E LAZER PARA ARACÊ  
MUNICÍPIO DE DOMINGOS MARTINS

CUSTOS:

1. ESCOLA .....	364.783,20
2. EDIFÍCIO SALÃO PAROQUIAL .....	32.592,10
3. PRAÇA DE LAZER .....	248.310,50
4. PLAY-GROUND INFANTIL .....	25.377,00
5. MELHORIAS NO CAMPO DE FUTEBOL .....	<u>16.163,00</u>
<b>TOTAL GERAL .....</b>	<b>687.225,80</b>

