

IJ01031

**GOVERNO DO ESTADO DO ESPÍRITO SANTO
COORDENAÇÃO ESTADUAL DO PLANEJAMENTO**

**PROJETO DE MONITORAÇÃO DO AGLURB-GV
PROJETO DE MELHORIAS FÍSICAS E OPERACIONAIS DO
CORREDOR ÁREA CENTRAL
ALTERNATIVA 1 - VOLUMES ATUAIS
1º ETAPA**

INSTITUTO JONES DOS SANTOS NEVES

**IJ01031
120/2009**

PROJETO DE MONITORAÇÃO DO AGLURB-GV
PROJETO DE MELHORIAS FÍSICAS E OPERACIONAIS DO
CORREDOR ÁREA CENTRAL
ALTERNATIVA 1 - VOLUMES ATUAIS
1º ETAPA

GOVERNO DO ESTADO DO ESPÍRITO SANTO
COORDENAÇÃO ESTADUAL DO PLANEJAMENTO
INSTITUTO JONES DOS SANTOS NEVES

PROJETO DE MONITORAÇÃO DO AGLURB-GV
PROJETO DE MELHORIAS FÍSICAS E OPERACIONAIS DO
CORREDOR ÁREA CENTRAL
ALTERNATIVA 1 - VOLUMES ATUAIS
1º ETAPA

MARÇO/1986

150103L
120/2009

GOVERNO DO ESTADO DO ESPÍRITO SANTO

José Moraes

COORDENAÇÃO ESTADUAL DO PLANEJAMENTO

Orlando Caliman

INSTITUTO JONES DOS SANTOS NEVES

Manoel Rodrigues Martins Filho

COORDENADOR TÉCNICO

Antônio Luiz Caus

EQUIPE TÉCNICA

GERENTE DO DEPARTAMENTO DE PROJETOS ESPECIAIS

Genilço Antonio Magnago

COORDENADOR DO PROJETO DE MONITORAÇÃO DO AGLURB-GV

Carlos Eduardo Pini Leitão

TÉCNICOS

Maria José Senna de Almeida

Vera Maria Carreiro Ribeiro

AUXILIAR TÉCNICO

Maria Clara Viváqua de Lima

ESTAGIÁRIOS

Ana Cláudia B. Santos

Márcia Zanotti

Marco Antonio Santos Rocha

Mônica Ricardo

Valéria Hollunder

Suzineli Pinto da Silva

ASSESSORIA TÉCNICA

Jucelso de Souza - GEIPOT

EQUIPE DE APOIO DO IJSN

APRESENTAÇÃO

Este trabalho constitui parte de **Monitoração do Projeto de Melhorias Físicas e Operacionais do Corredor Área Central**. e os dados e análise aqui apresentados, configuram a 1ª etapa de implantação da alternativa 1 - Volumes Atuais.

Neste documento são apresentadas as pesquisas e levantamentos realizados no período de janeiro/fevereiro e março de 1986 e proposições e ajustes necessários com base na análise e comparação da situação caracterizada pelos levantamentos com a situação proposta em projeto.

Naquele período foram realizadas as seguintes pesquisas/levantamentos:

- Contagem de Tráfego Direcional e Seletiva
- Fator de Carga
- Ciclos/Partições dos Semáforos
- Sinalização Gráfica: Vertical e Horizontal das Áreas Destinadas a Estacionamentos
- Condições Irregulares de Estacionamento.

LISTA DE MAPA

MAPA 1 - Áreas de Estacionamento - Sinalização Horizontal e Vertical e Irregulares.

LISTA DE FIGURAS

FIGURA 1 - Contagem Direcional e Seletiva - Localização dos Postos

FIGURA 2 - Sincronismo - Gráfico Espaço x Tempo

LISTA DE QUADROS

QUADRO 1 - Características Físicas e Operacionais
Situação: Registra em Campo

QUADRO 2 - Capacidade e Nível Serviço
Situação: Alt. 1 - De ajuste

QUADRO 3 - Capacidade e Nível Serviço
Situação: Registrada em Campo

QUADRO 4 - Cálculo do Ciclo dos Semáforos
Situação: Alt. 1 - De ajuste

QUADRO 5 - Sincronismo
Situação: Alt. 1 - De ajuste

QUADRO 6 - Comparativo dos Ciclos Semáforos (Proposto x Implantando x Recalculado)

QUADRO 7 - Vagas Estacionamento

SUMÁRIO**PÁGINA**

APRESENTAÇÃO

1. INTRODUÇÃO	8
2. CAPACIDADE E NÍVEL DE SERVIÇO	10
3. NOVOS CICLOS/SINCRONISMO	17
4. ESTACIONAMENTO	23

ANEXO 1: Contagem Direcional e Seletiva

O **Projeto de Melhorias Físicas e Operacionais do Corredor Área Central** será monitorado passo a passo na sua implantação que se dará em duas fases.

A primeira fase é caracterizada pela mudança na circulação do corredor e foi denominada **Alternativa 1 - Volumes Atuais**.

A segunda fase é caracterizada pela implantação do Sistema Troncal de Linhas e foi denominada **Alternativa 1 - Volumes Troncais**.

As obras necessárias a implantação de **Alternativa 1 - Volumes Atuais** e a própria mudança na circulação se darão em etapas, sendo que a 1ª Etapa, objeto de estudo deste trabalho, compreende a área entre as interseções: Av. Princesa Isabel x Rua Henrique Novaes e Av. Florentino Avidos x Rua General Osório (Vide Fig. 1).

Para as vias compreendidas neste trecho do corredor foram realizados (com base nos levantamentos) estudos de capacidade e calculados novos ciclos e partições para os semáforos e o sincronismo para o eixo que estão apresentados no contexto deste trabalho.



Figura 1

LEGENDA

- INTERSEÇÕES (PONTOS) OBJETO DE ANÁLISE DE CAPACIDADE E NÍVEL DE SERVIÇO
- ÁREA DE ESTUDO

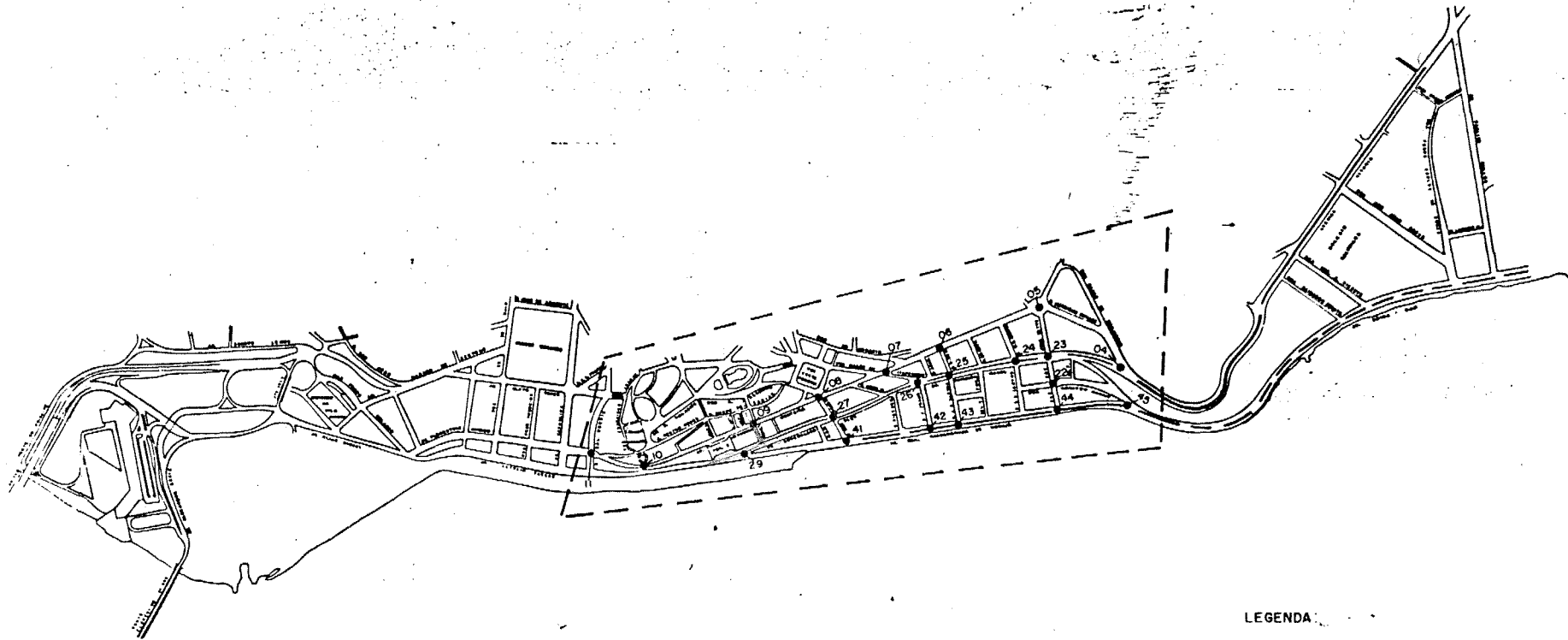

	IMPLANTAÇÃO 1ª ETAPA	
	DATA: 08/05/82 TÍTULO:	ESCALA: 1:500 PROJ. Nº:

2. CAPACIDADE E NÍVEL DE SERVIÇO

O nível de serviço é aqui apresentado em três situações com os seguintes enfoques:

. Nível de Serviço Prático

Com base no fator de carga, tomado em campo no período de janeiro/março 86 e apresentado no Quadro 1, que também mostra as características físicas e operacionais das vias após a implantação da 1ª Etapa Alternativa 1 - Volumes Atuais.

. Nível de Serviço Teórico

Calculado pelo método de Webster, utilizando os volumes da Contagem Direcional e Seletiva (Anexo I) ocorrida no mesmo período e apresentado para as 2 situações:

- Alt. 1: De Ajuste - Quadro 2:

Considerando o total respeito às situações previstas para o estacionamento e o cálculo de novos ciclos dos semáforos, com base nos volumes registrados nos acessos à interseção.

- Alt.1: Registrada em Campo - Quadro 3:

Considerando as irregularidades dos estacionamentos e ciclos de semáforos registrados na ocasião.

QUADRO Nº 01

CARACTERÍSTICAS FÍSICAS E OPERACIONAIS

SITUAÇÃO: REGISTRADA EM CAMPO - 03/85

Nº	CORREDOR, VIA E SUBTRECHO	SENT (1,2)	LARGURA POR SENTIDO		RAMPA		LOCAL (B,M,R)	PONTO ÔNIB (A, D)	SEMÁFOROS				CONVERSÃO		ESTACION.		VOLUME DO PICO					NÍVEL DE SERVIÇO							
			VIA (m)	FAIXA (m)	ACL (%)	DECL (%)			CICLO (Seg)	VERDE (Seg)	AMAR (Seg)	DEFAS (Seg)	D (%)	E (%)	LD (m)	LE (m)	AUT.	ÔNIB	CAM	TOTAL	UCP	F	F	F.C.	N.S.				
1.0	ÁREA CENTRAL																												
	R. Barão de Monjardim/Rua Henrique Novaes/Av. Jerônimo Monteiro/Av. Florentino Aydes																												
1.1.1	Av. Princesa Isabel-R. Gov. José Sette	1	11,0	3,5	-	-	R	A	60	32	3	-	-	-	130	-	860	327	67	1254	1713	0	60	0	A				
1.1.2	R. José Sette-R. O'Reilly de Souza	1	10,5	3,5	-	-	R	A	60	40	3	-	14	-	-	-	1259	333	101	1693	2184	-	-	-	-				
1.1.3	R. O'Reilly de Souza-R. Barão de Itapemirim	1	10,5	3,5	-	-	R	-	60	25	3	-	8,7	-	-	-	850	327	99	1276	1760	17	43	0,28	C				
1.1.4	R. Barão de Itapemirim-R. Marcelino Duarte	1	10,5	3,5	-	-	R	A	60	36	4	-	-	11,0	-	-	1163	331	102	1166	1169	32	28	0,53	D				
1.1.5	R. Marcelino Duarte-R. Gonçalves Ledo	1	11,0	3,5	-	-	R	D	60	32	4	-	-	-	-	-	1344	344	107	1795	2305	2	56	0	A				
1.1.6	R. Gonçalves Ledo-Palácio Anchieta	1	10,0	3,5	-	-	R	A	60	36	4	-	-	-	-	-	1637	485	116	2238	2931	41	19	0,68	D				
1.1.7	Palácio Anchieta-R. General Osório	1	10,5	3,5	-	-	R	-	120	91	4	-	16	-	-	-	1753	470	170	2293	3107	0	29	0	A				
1.1.8	R. General Osório-Av. República	1	11,4	3,8	-	-	R	-	120	80	4	-	92	7,8	-	-	1658	258	99	2015	2411	0	32	0	A				
1.1.9	Av. República-R. 23 de Maio	1	10,1	3,8	-	-	R	A	120	32	4	-	26	73	-	-	396	43	24	463	534	0	32	0	A				
1.2	Av. Princesa Isabel/Av. Gov. Bley/Av. Getúlio Vargas																												
1.2.1	R. Barão de Monjardim-R. Gov. José Sette	2	7,0	3,5	-	3	R	-	120	61	3	-	2	-	-	-	343	81	0	424	525	0	30	0	A				
	R. José Sette-R. Barão de Monjardim	2	7,0	3,5	3	-	R	-	-	-	-	-	-	-	-	-	1070	202	30	1302	1578	-	-	-	-				
1.2.2	R. Gov. José Sette-R. Aristides Campos	2	7,0	3,5	-	-	R	D	-	-	-	-	-	-	-	-	504	81	45	630	765	-	-	-	-				
	R. Aristides Campos-R. Gov. José Sette	2	10,5	3,5	-	-	R	-	120	61	3	-	-	-	-	-	1160	210	39	1409	1701	0	30	0	A				
1.2.3	R. Aristides Campos-R. O'Reilly de Souza	2	7,3	3,65	-	-	R	-	60	36	4	-	-	3	-	-	482	103	01	586	716	1	55	0	A				
	R. O'Reilly de Souza-R. Aristides Campos	2	10,0	3,5	-	-	R	A	-	-	-	-	12	-	-	-	1251	210	41	1502	1754	-	-	-	-				
1.2.4	R. O'Reilly de Souza-R. Barão de Itapemirim	2	6,8	3,4	-	-	R	-	60	37	3	-	33	-	-	-	752	133	11	896	1070	10	42	0	C				
	R. Barão de Itapemirim-R. O'Reilly de Souza	2	10,5	3,5	-	-	R	-	60	36	4	-	11	-	-	-	1209	214	37	1460	1756	0	60	0	A				
1.2.5	R. Barão de Itapemirim-R. Marcelino Duarte	2	4,0	4,0	-	-	R	-	60	32	4	-	-	1	-	-	226	123	2	351	507	0	60	0	A				
	R. Marcelino Duarte-R. Barão de Itapemirim	2	10,0	3,5	-	-	R	A	60	37	3	-	-	-	-	-	983	198	37	1218	1494	0	60	0	A				
1.2.6	R. Marcelino Duarte-R. Gonçalves Ledo	2	5,5	5,5	-	-	R	-	-	-	-	-	100	-	-	-	320	113	08	441	588	-	-	-	-				
	R. Gonçalves Ledo-R. Marcelino Duarte	2	10,0	3,5	-	-	R	A	60	32	4	-	2	-	-	-	516	190	38	744	1010	0	60	0	A				
1.2.7	Av. Mal Masc. de Moraes-R. Gonçalves Ledo	1	14,0	3,5	-	-	R	-	-	-	-	-	-	-	-	-	516	190	38	744	1010	-	-	-	-				
1.2.8	Palácio Anchieta-Av. Marechal Masc. de Moraes	1	13,0	3,5	-	-	R	-	60	40	4	-	-	-	-	-	1456	377	65	1898	2418	0	60	0	A				
1.2.9	R. General Osório-Palácio Anchieta	1	13,0	3,5	-	-	R	-	-	-	-	-	-	-	-	-	1456	377	65	1898	2418	7	53	0,12	B				
1.3	Av. Marechal Mascarenhas de Moraes																												
1.3.1	R. Aristeu Aguiar-R. Gov. José Sette	2	7,9	3,9	-	-	R	-	60	27	3	-	6	-	170	180	581	23	27	631	680	0	60	0	A				
	R. Gov. José Sette-R. Aristeu Aguiar	2	7,3	3,65	-	-	R	-	-	-	-	-	-	-	-	-	1541	206	43	1790	2080	-	-	-	-				
1.3.2	R. Gov. José Sette-R. Alberto de O. Santos	2	7,9	3,9	-	-	R	-	-	-	-	-	57	-	225	275	590	15	8	613	638	12	42	0,22	C				
	R. Alberto de O. Santos-R. Gov. José Sette	2	7,8	3,9	-	-	R	-	60	27	3	-	-	9	-	-	1540	216	44	1800	2103	0	-	-	-				
1.3.3	R. Alberto de O. Santos-R. Josué Prado	2	7,9	3,9	-	-	R	-	-	-	-	-	100	-	-	-	756	18	7	781	908	-	-	-	-				
	R. Josué Prado - R. Alberto de O. Santos	2	7,9	3,9	-	-	R	-	-	-	-	-	-	-	-	-	1384	207	39	1630	1918	36	18	0,67	D				
1.3.4	R. Marcelino Duarte-R. Josué Prado	1	14,0	3,5	-	-	R	-	-	-	-	-	-	11	-	175	451	205	54	1710	2007	-	-	-	-				
1.3.5	Av. Governador Bley-R. Marcelino Duarte	1	13,5	3,5	-	-	R	A	60	32	4	-	-	-	200	-	934	213	47	1194	1495	-	-	-	-				
1.3.6	Av. República-R. General Osório	1	13,6	3,8	-	-	M	-	-	-	-	-	-	-	-	-	1881	394	84	2359	2914	-	-	-	-				
1.3.7	R. 23 de Maio-Av. República	1	14,1	3,8	-	-	M	A	60	40	4	-	-	8,6	-	-	1628	378	72	2078	2602	-	-	-	-				

Nº	CORREDOR, VIA E SUBTRECHO	L (m)	S (U.C.P.)	FATORES										S	gef c	CAP.	VOL.	VOL. CAP.	N.S	
				f.decl.	f.veic.	f.loc.	f.est.	f.conv.	f.sinc.	f.onib.	f.pop.	f.ext.	Ftotal							
1.0	ÁREA CENTRAL																			
1.1.	Rua Barão de Monjardim/R. Henrique Novaes/Av. Jerônimo Monteiro/Av. Florentino Avidos																			
1.1.1	Av. Princesa Isabel - R. Gov. José Sette	11,1	5.827	1,09	0,73	0,85	1,00	0,99	1,00	0,67	1,10	1,00	0,49	2.855	0,65	1.856	1.254	0,68	B-	
1.1.2	R. José Sette - R. O'rreily de Souza	11,6	6.090	1,00	0,77	0,85	1,00	0,96	0,95	0,67	1,10	1,00	0,44	2.680	0,68	1.822	1.693	0,93	E+	
1.1.3	R. O'rreily de Souza - R. Barão de Itapemirim	11,6	6.090	1,00	0,73	0,85	1,00	0,98	0,95	1	1,10	1,00	0,64	3.898	0,42	1.637	1.276	0,78	C-	
1.1.4	R. Barão de Itapemirim - R. Marcelino Duarte	11,6	6.090	1,00	1,00	0,85	1,00	0,87	0,95	0,66	1,10	1,00	0,51	3.106	0,68	2.112	1.116	0,55	A	
1.1.5	R. Marcelino Duarte - R. Gonçalves Ledo	11,6	6.090	1,00	0,78	0,85	1,00	1,00	0,95	0,84	1,10	1,00	0,58	3.532	0,55	1.943	1.795	0,92	E+	
1.1.6	R. Gonçalves Ledo - Palácio Anchieta	10,00	5.250	1,00	0,76	0,85	1,00	1,00	0,95	1,00	1,00	1,00	0,68	3.570	0,70	2.499	2.238	0,89	D-	
1.1.7	Palácio Anchieta - Av. General Osório	11,0	5.775	1,00	0,77	0,85	1,00	0,96	0,95	1,00	1,10	1,00	0,66	3.811	0,67	2.553	2.393	0,94	E	
1.2	Av. Princesa Isabel/Av. Governador Bley/Av. Getúlio Vargas																			
1.2.1	R. Barão de Monjardim - R. Gov. José Sette	6,5	3.675	1,09	0,81	0,85	1,00	1,00	1,00	1,00	1,10	1,00	0,83	3.050	0,55	1.677	416	0,25	A+	
	R. Gov. José Sette - R. Barão de Monjardim	9,5	3.675	0,91	0,83	0,85	1,00	1,00	1,00	1,00	1,10	1,00	0,71	2.609	1,00	2.609	1.302	0,50	A+	
1.2.2	R. Gov. José Sette - R. Aristides Campos	6,5	3.675	1,00	0,82	0,85	1,00	1,00	1,00	0,78	1,10	1,00	0,60	2.205	1,00	2.205	630	0,28	A+	
	R. Aristides Campos - R. Gov. José Sette	9,5	5.512	1,00	0,83	0,85	1,00	1,00	0,85	1,00	1,10	1,00	0,66	3.032	0,55	1.668	1.409	0,84	D	
1.2.3	R. Aristides Campos - R. O'rreily de Souza	6,5	3.675	1,00	0,82	0,85	1,00	0,99	0,85	1,00	1,10	1,00	0,65	2.389	0,67	1.601	586	0,37	A+	
	R. O'rreily de Souza - R. Aristides Campos	9,5	5.512	1,00	0,86	0,85	1,00	1,00	1,00	0,67	1,10	1,00	0,54	2.976	1,00	2.976	1.502	0,50	A+	
1.2.4	R. O'rreily de Souza - R. Barão de Itapemirim	6,5	3.675	1,00	0,84	0,85	1,00	0,92	0,85	1,00	1,10	1,00	0,61	2.242	0,57	1.278	896	0,70	B-	
	R. Barão de Itapemirim - R. O'rreily de Souza	9,5	5.512	1,00	0,83	0,85	1,00	0,97	0,95	1,00	1,10	1,00	0,72	3.969	0,67	2.659	1.460	0,55	A	
1.2.5	R. Barão de Itapemirim - R. Marcelino Duarte	4,0	2.000	1,00	0,69	0,85	1,00	4,00	0,85	1,00	1,10	1,00	0,55	1.100	0,53	583	351	0,60	A-	
	R. Marcelino Duarte - R. Barão de Itapemirim	10,0	5.512	1,00	0,82	0,85	1,00	1,00	0,95	0,75	1,10	1,00	0,55	3.032	0,57	1.728	1.218	0,70	B-	
1.2.6	R. Marcelino Duarte - R. Gonçalves Ledo	6,0	3.413	1,00	0,75	0,85	1,00	0,80	0,85	1,00	1,10	1,00	0,48	1.638	1,00	1.638	441	0,27	A+	
	R. Gonçalves Ledo - R. Marcelino Duarte	10,0	5.512	1,00	0,74	0,85	1,00	0,99	0,95	0,67	1,10	1,00	0,44	2.425	0,53	1.285	744	0,58	A-	
1.2.7	Av. Mal. Mascarenhas de Moraes - R. Gonçalves Ledo	11,3	5.932	1,00	0,74	0,85	1,00	0,99	1,00	1,00	1,10	1,00	0,68	4.034	1,00	4.034	744	0,18	A+	
1.2.8	Palácio Anchieta - Av. Mal. Masc. de Moraes	13,0	6.825	1,00	0,78	1,00	0,87	1,00	1,00	1,00	1,10	1,00	0,75	5.119	0,63	3.225	1.898	0,59	A+	
1.2.9	General Osório - Palácio Anchieta	11,9	6.248	1,00	0,78	1,00	0,86	1,00	1,00	1,00	1,10	1,00	0,74	4.623	0,67	3.097	1.898	0,61	A-	
1.3.	Av. Mal. Mascarenhas de Moraes																			
1.3.1	Rua Aristeu Aguiar - R. Gov. José Sette	7,4	3.885	1,00	0,93	1,00	0,55	0,98	1,00	1,00	1,10	1,00	0,55	2.137	0,60	1.282	631	0,49	A+	
	R. Gov. José Sette - R. Aristeu Aguiar	7,5	3.937	1,00	0,86	1,00	1,00	1,00	1,00	1,00	1,10	1,00	0,95	3.740	1,00	3.740	1.790	0,48	A+	
1.3.2	R. Gov. José Sette - R. Alberto de O. Santos	7,4	3.885	1,00	0,97	1,00	0,55	1,00	0,85	1,00	1,10	1,00	0,50	1.943	0,65	1.263	613	0,48	A+	
	R. Alberto de O. Santos - R. Gov. José Sette	7,5	3.937	1,00	0,86	1,00	1,00	0,98	0,85	1,00	1,10	1,00	0,79	3.110	1,00	3.110	1.800	0,58	A-	
1.3.3	R. Alberto de O. Santos - R. Josué Prado	7,5	3.937	1,00	0,97	1,00	1,00	0,8	0,85	1,00	1,10	1,00	0,73	2.874	1,00	2.874	781	0,27	A+	
	R. Josué Prado - R. Alberto de O. Santos	7,4	3.885	1,00	0,85	1,00	1,00	1,00	0,95	1,00	1,10	1,00	0,89	3.458	0,65	2.248	1.630	0,72	C+	

QUADRO Nº 02

CAPACIDADE E NÍVEL DE SERVIÇO

SITUAÇÃO: DE AJUSTE

Nº	CORREDOR, VIA E SUBTRECHO	L (m)	S (U.C.P.)	FATORES										S	gef c	CAP	VOL.	VOL CAP	N.S
				f _{decl.}	f _{veic.}	f _{loc.}	f _{est.}	f _{conv.}	f _{sinc.}	f _{onib.}	f _{pop.}	f _{ext.}	F _{total}						
1.3.4	Rua Marcelino Duarte - R. Josué Prado	7,4	7.822	1,00	0,85	1,00	0,78	0,97	1,00	1,00	1,10	1,00	0,71	5.554	1,00	5.554	1.710	0,31	A+
1.3.5	Av. Gov. Bley - R. Marcelino Duarte	10,3	5.407	1,00	0,80	1,00	1,00	1,00	1,00	1,00	1,10	1,00	0,88	4.758	0,52	2.474	1.194	0,48	A+
1.4	Rua Aristeu Aguiar							0											
1.4.1	Av. Mal. Masc. de Moraes - R. Gov. José Sette	10	5.250	1,00	0,89	0,85	0,83	0,83	1,00	1,00	1,10	1,00	0,57	2.993	0,67	2.005	746	0,37	A+
1.5	Rua Governador José Sette							0											
1.5.1	Av. Mal. Masc. de Moraes - R. Aristeu Aguiar	10	5.250	1,00	0,96	0,85	0,83	0,94	0,85	0,99	1,10	1,00	0,60	3.150	0,23	724	283	0,39	A+
1.5.2	R. Aristeu Aguiar - Av. Princesa Isabel	10	5.250	1,00	0,90	0,85	1,00	0,91	0,95	0,69	1,10	1,00	0,50	2.625	0,35	919	799	0,87	D-
1.5.3	Av. Princesa Isabel - Av. Jerônimo Monteiro	10,6	5.565	1,00	0,91	0,85	1,00	0,81	0,85	1,00	1,10	1,00	0,59	3.283	0,25	821	546	0,66	B
1.6	Rua O'rreily de Souza/Rua Alberto de O. Santos																		
1.6.1	A. Jerônimo Monteiro - Av. Princesa Isabel	7,0	3.675	1,00	0,99	0,85	0,76	0,91	0,85	1,00	1,10	1,00	0,54	1.985	0,25	496	240	0,48	A+
1.6.2	Av. Princesa Isabel - Av. Mal. Masc. de Moraes	9,8	5.250	1,00	0,98	0,85	0,66	0,80	0,85	1,00	1,10	1,00	0,41	2.153	0,32	689	386	0,56	A
1.7	Rua Josué Prado/Rua Barão de Itapemirim																		
1.7.1	Av. Mal. Masc. de Moraes - Av. Princesa Isabel	10	5.250	1,00	0,97	0,85	1,00	0,93	0,95	1,00	1,10	1,00	0,80	4.200	0,33	1.386	966	0,70	B-
1.7.2.	Av. Princesa Isabel - Av. Jerônimo Monteiro	6,4	3.360	1,00	0,96	0,85	1,00	0,88	0,95	1,00	1,10	1,00	0,75	2.520	0,48	1.210	950	0,78	C-
1.8	Rua Marcelino Duarte																		
1.8.1	Av. Jerônimo Monteiro - Av. Gov. Bley	11,2	5.880	1,00	0,99	0,85	1,00	0,91	0,95	1,00	1,10	1,00	0,80	4.704	0,37	1.740	1.035	0,59	A-
1.8.2	Av. Gov. Bley - Av. Mal. Masc. de Moraes	10,8	5.670	1,00	0,99	0,85	0,84	0,80	0,95	1,00	1,10	1,00	0,60	3.402	0,38	1.293	651	0,50	A+
1.9	Rua Gonçalves Ledo																		
1.9.1	Av. Gov. Bley - Av. Jerônimo Monteiro	(8,5) 5,5	(4.462) 2.887	1,00	0,75	0,85	1,00	0,80	0,85	1,00	1,10	1,00	0,48	(2.142) 1.386	0,35	485	441	0,91	E+
	OBS: A Rua Gonçalves Ledo possui uma caixa de 8,5 metros, prevista para funcionar em 2 faixas. Para os cálculos de capacidade foi considerada a largura de 5,5m pois foi verificado que na prática, devido sua geometria, apenas uma faixa é utilizada.																		

CAPACIDADE E NÍVEL DE SERVIÇO

SITUAÇÃO Registrada em Campo (mar./86)

QUADRO IV. 03

Nº	CORREDOR, VIA E SUBTRECHO	L (m)	S (UC.P)	FATORES										S	gef c	CAP.	VOL.	VOL. CAP.	N S	
				f _{decl.}	f _{veic.}	f _{loc.}	f _{est.}	f _{conv.}	f _{sinc.}	f _{onib.}	f _{pop.}	f _{ext.}	F _{total}							
1.0	ÁREA CENTRAL																			
1.1.	Rua Barão de Monjardim/R. Henrique Novaes/Av. Jerônimo Monteiro/Av. Florentino Avidos																			
1.1.1	Av. Princesa Isabel - R. Gov. José Sette	11,1	5.827	1,09	0,73	0,85	1,00	0,99	1,00	0,67	1,10	1,00	0,49	2.855	0,53	1.513	1.254	0,83	D+	
1.1.2	R. José Sette - R. O'rreily de Souza	11,6	6.090	1,00	0,77	0,85	1,00	0,96	0,95	0,67	1,10	1,00	0,44	2.680	0,67	1.796	1.693	0,94	E	
1.1.3	R. O'rreily de Souza - R. Barão de Itapemirim	11,6	6.090	1,00	0,73	0,85	1,00	0,98	0,95	1	1,10	1,00	0,64	3.898	0,42	1.637	1.276	0,78	C	
1.1.4	R. Barão de Itapemirim - R. Marcelino Duarte	11,6	6.090	1,00	1,00	0,85	1,00	0,87	0,95	0,66	1,10	1,00	0,51	3.106	0,60	1.864	1.116	0,60	A-	
1.1.5	R. Marcelino Duarte - R. Gonçalves Ledo	11,6	6.090	1,00	0,78	0,85	1,00	1,00	0,95	0,84	1,10	1,00	0,58	3.532	0,53	1.872	1.792	0,96	E	
1.1.6	R. Gonçalves Ledo - Palácio Anchieta	10,00	5.250	1,00	0,76	0,85	1,00	1,00	0,95	1,00	1,00	1,00	0,68	3.570	0,60	2.142	2.238	>1	F	
1.1.7	Palácio Anchieta - Av. General Osório	11,0	5.775	1,00	0,77	0,85	1,00	0,96	0,95	1,00	1,10	1,00	0,66	3.811	0,76	2.896	2.393	0,83	D+	
1.2	Av. Princesa Isabel/Av. Governador Bley/Av. Getúlio Vargas																			
1.2.1	R. Barão de Monjardim - R. Gov. José Sette	6,5	3.675	1,09	0,81	0,85	1,00	1,00	1,00	1,00	1,10	1,00	0,83	3.050	0,51	1.555	416	0,27	A+	
	R. Gov. José Sette - R. Barão de Monjardim	9,5	3.675	0,91	0,83	0,85	1,00	1,00	1,00	1,00	1,10	1,00	0,71	2.609	1,00	2.609	1.302	0,50	A+	
1.2.2	R. Gov. José Sette - R. Aristides Campos	6,5	3.675	1,00	0,82	0,85	1,00	1,00	0,78	1,10	1,00	1,00	0,60	2.205	1,00	2.205	630	0,28	A+	
	R. Aristides Campos - R. Gov. José Sette	9,5	5.512	1,00	0,83	0,85	1,00	1,00	0,85	1,00	1,10	1,00	0,66	3.032	0,51	1.546	1.409	0,91	E+	
1.2.3	R. Aristides Campos - R. O'rreily de Souza	6,5	3.675	1,00	0,82	0,85	1,00	0,99	0,85	1,00	1,10	1,00	0,65	2.389	0,60	1.433	586	0,41	A+	
	R. O'rreily de Souza - R. Aristides Campos	9,5	5.512	1,00	0,86	0,85	1,00	1,00	1,00	0,67	1,10	1,00	0,54	2.976	1,00	2.976	1.502	0,50	A-	
1.2.4	R. O'rreily de Souza - R. Barão de Itapemirim	6,5	3.675	1,00	0,84	0,85	1,00	0,92	0,85	1,00	1,10	1,00	0,61	2.242	0,62	1.290	896	0,54	B	
	R. Barão de Itapemirim - R. O'rreily de Souza	9,5	5.512	1,00	0,83	0,85	0,82	0,97	0,95	1,00	1,10	1,00	0,59	3.252	0,60	1.951	1.460	0,75	C	
1.2.5	R. Barão de Itapemirim - R. Marcelino Duarte	4,0	2.000	1,00	0,69	0,85	1,00	4,00	0,85	1,00	1,10	1,00	0,55	1.100	0,53	583	351	0,60	A-	
	R. Marcelino Duarte - R. Barão de Itapemirim	10,0	5.512	1,00	0,82	0,85	1,00	1,00	0,95	0,75	1,10	1,00	0,55	3.032	0,62	1.880	1.218	0,65	B	
1.2.6	R. Marcelino Duarte - R. Gonçalves Ledo	6,0	3.413	1,00	0,75	0,85	1,00	0,80	0,85	1,00	1,10	1,00	0,48	1.638	1,00	1.638	441	0,27	A+	
	R. Gonçalves Ledo - R. Marcelino Duarte	10,0	5.512	1,00	0,74	0,85	1,00	0,99	0,95	0,67	1,10	1,00	0,44	2.425	0,53	1.285	744	0,58	A-	
1.2.7	Av. Mal. Mascarenhas de Moraes - R. Gonçalves Ledo	11,3	5.932	1,00	0,74	0,85	1,00	0,99	1,00	1,00	1,10	1,00	0,68	4.034	1,00	403	744	0,18	A+	
1.2.8	Palácio Anchieta - Av. Mal. Masc. de Moraes	13,0	6.825	1,00	0,78	1,00	0,87	1,00	1,00	1,00	1,10	1,00	0,75	5.119	0,67	3.430	1.898	0,55	A	
1.2.9	General Osório - Palácio Anchieta	11,9	6.248	1,00	0,78	1,00	0,86	1,00	1,00	1,00	1,10	1,00	0,74	4.623	-	-	-	-	A-	
1.3.	Av. Mal. Mascarenhas de Moraes																			
1.3.1	Rua Aristeu Aguiar - R. Gov. José Sette	7,4	3.885	1,00	0,93	1,00	0,55	0,98	1,00	1,00	1,10	1,00	0,55	2.137	0,45	1.282	631	0,49	A+	
	R. Gov. José Sette - R. Aristeu Aguiar	7,5	3.937	1,00	0,86	1,00	1,00	1,00	1,00	1,00	1,10	1,00	0,95	3.740	1,00	3.740	1.790	0,48	A+	
1.3.2	R. Gov. José Sette - R. Alberto de O. Santos	7,4	3.885	1,00	0,97	1,00	0,55	1,00	0,85	1,00	1,10	1,00	0,50	1.943	0,72	1.263	613	0,48	A+	
	R. Alberto de O. Santos - R. Gov. José Sette	7,5	3.937	1,00	0,86	1,00	1,00	0,98	0,85	1,00	1,10	1,00	0,79	3.110	0,45	3.110	1.800	0,58	A-	
1.3.3	R. Alberto de O. Santos - R. Josué Prado	7,5	3.937	1,00	0,97	1,00	1,00	0,8	0,85	1,00	1,10	1,00	0,73	2.874	1,00	2.874	781		A+	
	R. Josué Prado - R. Alberto de O. Santos	7,4	3.885	1,00	0,85	1,00	1,00	1,00	0,95	1,00	1,10	1,00	0,99	3.458	0,72	2.490	1.630	0,65	B	

CAPACIDADE FINE DE SERVIÇO

SITUAÇÃO: Registrada em Campo (mar./86)

QUADRO N: 03

Nº	CORREDOR, VIA E SUBTRECHO	L (m)	S (UC.P)	FATORES										S	gef c	CAP	VOL.	VOL. CAP.	N S	
				f _{decl.}	f _{veic.}	f _{loc.}	f _{est.}	f _{conv.}	f _{sinc.}	f _{onib.}	f _{pop.}	f _{ext.}	F _{total}							
1.3.4	Rua Marcelino Duarte - R. Josué Prado	7,4	7.822	1,00	0,85	1,00	0,78	0,97	1,00	1,00	1,10	1,00	0,71	5.554	1,00	5.554	1.710	0,31	A ⁺	
1.3.5	Av. Gov. Bley - R. Marcelino Duarte	10,3	5.407	1,00	0,80	1,00	0,67	1,00	1,00	1,00	1,10	1,00	0,59	3.190	0,53	1.691	1.194	0,71	C ⁺	
1.4	Rua Aristeu Aguiar						0													
1.4.1	Av. Mal. Masc. de Moraes - R. Gov. José Sette	10	5.250	1,00	0,89	0,85	0,83	0,83	1,00	1,00	1,10	1,00	0,57	2.993	0,65	1.945	746	0,38	A ⁺	
1.5	Rua Governador José Sette																			
1.5.1	Av. Mal. Masc. de Moraes - R. Aristeu Aguiar	10	5.250	1,00	0,96	0,85	0,66	0,94	0,85	0,99	1,10	1,00	0,48	2.505	0,32	802	283	0,35	A ⁺	
1.5.2	R. Aristeu Aguiar - Av. Princesa Isabel	10	5.250	1,00	0,90	0,85	1,00	0,91	0,95	0,69	1,10	1,00	0,50	2.625	0,44	1.155	799	0,69	B ⁻	
1.5.3	Av. Princesa Isabel - Av. Jerônimo Monteiro	10,6	5.565	1,00	0,91	0,85	0,68	0,81	0,85	1,00	1,10	1,00	0,40	2.226	0,37	824	546	0,66	B ⁻	
1.6	Rua O'reilly de Souza/Rua Alberto de O. Santos																			
1.6.1	A. Jerônimo Monteiro - Av. Princesa Isabel	7,0	3.675	1,00	0,99	0,85	0,52	0,91	0,85	1,00	1,10	1,00	0,37	735	0,27	198	240	1	F	
1.6.2	Av. Princesa Isabel - Av. Mal. Masc. de Moraes	9,8	5.250	1,00	0,98	0,85	0,66	0,80	0,85	1,00	1,10	1,00	0,41	2.153	0,24	517	386	0,75	C	
1.7	Rua Josué Prado/Rua Barão de Itapemirim																			
1.7.1	Av. Mal. Masc. de Moraes - Av. Princesa Isabel	10	5.250	1,00	0,97	0,85	1,00	0,93	0,95	1,00	1,10	1,00	0,80	4.200	0,28	1.176	966	0,82	D ⁺	
1.7.2	Av. Princesa Isabel - Av. Jerônimo Monteiro	6,4	3.360	1,00	0,96	0,85	1,00	0,88	0,95	1,00	1,10	1,00	0,75	2.520	0,48	1.210	950	0,78	C ⁻	
1.8	Rua Marcelino Duarte																			
1.8.1	Av. Jerônimo Monteiro - Av. Gov. Bley	11,2	5.880	1,00	0,99	0,85	1,00	0,91	0,95	1,00	1,10	1,00	0,80	4.704	0,35	1.646	1.035	0,63	B ⁺	
1.8.2	Av. Gov. Bley - Av. Mal. Masc. de Moraes	10,8	5.670	1,00	0,99	0,85	0,69	0,80	0,95	1,00	1,10	1,00	0,49	2.778	0,33	917	651	0,71	C ⁺	
1.9	Rua Gonçalves Ledo																			
1.9.1	Av. Gov. Bley - Av. Jerônimo Monteiro	(8,5) 5,5	(4.462) 2.887	1,00	0,75	0,85	1,00	0,80	0,85	1,00	1,10	1,00	0,48	(2.142) 1.386	0,33	457	441	0,96	E	

OBS: A Rua Gonçalves Ledo possui uma caixa de 8,5 metros, prevista para funcionar em 2 faixas. Para os cálculos de capacidade foi considerada a largura de 5,5m pois foi verificado que na prática, devido sua geometria, apenas uma faixa é utilizada.

3.

NOVOS CICLOS/SINCRONISMO

No cálculo dos novos ciclos e suas partições foi considerada a situação de estacionamento proposta no **Projeto Melhorias Físicas e Operacionais do Corredor Área Central** e portanto a sua implementação na íntegra afetará a capacidade das vias e conseqüentemente o nível de serviço.

A seguir estão apresentados o Quadro 4, de Cálculo dos Ciclos, e Quadro 6, comparativo para cada interseção na via principal, do tempo de verde e proposto, o verificado em campo e o recalculado na monitoração, para a situação de ajuste.

- o No sincronismo dos semáforos foi utilizada a velocidade de 40Km/h, que é a velocidade ideal para os centros urbanos.

CÁLCULO DO CICLO DOS SEMAFOROS

QUADRO Nº 04

SITUAÇÃO DE AJUSTE

Nº DA INTERSEÇÃO	FLUXO (Veic/hora)			FLUXO DE SATURAÇÃO (Veic/hora)			TAXA DE OCUPAÇÃO				CICLO ÓTIMO (Seg)	LIMITE C > 25 C < 120 (Seg)	PARTIÇÕES DO CICLO				MIN TEMPO P/ PEDESTRES			CICLO AJUSTADO P/ PEDESTRES			CICLO PRÁTICO 0,75 C ≤ C ≤ 1,50 C				
	ACESSO 1	ACESSO 2	ACESSO 3	ACESSO 1	ACESSO 2	ACESSO 3	YCH1	YCH2	YCH3	Y			G1	G2	G3	TP	G1	G2	G3	C	G1	G2	G3	C	G1	G2	G3
05	1.254	548	-	2.855	3.783	-	0,44	0,17	-	0,61	35,9	36	22	8	-	6	12	13	-	53	34	13	-	60	39	15	-
06p	1.693	-	-	2.680	-	-	0,63	-	-	0,63	37,8	38	19	-	-	3	16	-	-	38	19	-	-	60	41	-	-
07	1.276	950	-	3.898	2.520	-	0,33	0,38	-	0,71	48,3	48	20	22	-	6	8	14	-	48	20	22	-	60	25	29	-
08	1.166	859	-	3.106	4.704	-	0,38	0,18	-	0,56	31,8	32	18	8	-	6	12	13	-	46	27	13	-	60	41	13	-
09	1.795	441	-	3.532	1.046	-	0,5	0,31	-	0,81	73,6	74	42	26	-	6	10	13	-	74	42	26	-	60	33	21	-
10p	2.238	-	-	3.544	-	-	0,63	-	-	0,63	37,8	38	20	-	-	3	12	-	-	38	20	-	-	60	42	-	-
11(p)	2.393	-	-	3.792	-	-	0,63	-	-	0,63	37,8	38	32	-	-	3	13	13	-	38	32	-	-	60	41	13	-
22	746	283	-	2.993	3.150	-	0,25	0,09	-	0,34	21,2	25	13	6	-	6	11	12	-	51	33	12	-	60	40	14	-
23	1.409	425	799	3.636	3.050	3.150	0,39	0,14	0,25	0,64	38,9	39	20	-	13	6	12	-	19	55	30	-	19	60	33	-	21
25	1.460	586	240	3.942	2.371	1.985	0,37	0,25	0,12	0,49	27,5	28	17	-	5	6	8	-	11	51	34	-	11	60	40	-	14
26	1.218	896	966	3.011	2.257	4.200	0,40	0,40	0,23	0,63	37,8	38	20	-	12	6	12	-	11	38	20	-	12	60	34	-	20
27	744	351	1.035	2.403	1.097	4.704	0,31	0,31	0,22	0,53	29,8	30	14	-	10	6	12	-	13	37	18	-	13	60	32	-	22
29p	1.898	-	-	5.095	-	-	0,37	-	-	0,37	22,2	25	3	-	-	3	16	-	-	25	19	-	-	60	38	-	-
44	170	631	-	1.011	3.150	-	0,17	0,20	-	0,37	22,2	25	9	10	-	6	11	18	-	39	15	18	-	60	36	18	-
43	1.630	613	386	3.458	1.942	2.153	0,47	0,32	0,18	0,65	40,0	40,0	25	-	9	6	12	-	9	40	25	-	9	60	39	-	15
41	1.194	651	-	4.758	3.402	-	0,25	0,19	-	0,44	25,0	25,0	11	8	-	6	15	16	-	43	21	16	-	60	31	23	-
10p	1.898	-	-	4.610	-	-	0,41	-	-	0,41	16,1	25	5	-	-	3	14	-	-	25	17	-	-	60	40	-	-

QUADRO 05
SINCRONISMO

EIXO SINCRONIZADO	INTERSEÇÃO		CICLO (SEG)	TEMPO VERDE (SEG)	VELOCID. (KM/H)	BANDA DE PASSAGEM (SEG)	DEF (SEG)
	NOME	Nº					
Rua Henrique de Novaes/Av. Jerônimo Monteiro	Rua Governador José Sette	05	60	39	40	25	0
	Rua Dezemb. O'reilly de Souza	06	60	41	40	25	26
	Rua Barão de Itapemirim	07	60	25	40	25	14
	Rua Marcelino Duarte	08	60	41	40	25	14
	Rua Gonçalves Ledo	09	60	33	40	25	16
	Palácio Anchieta	10	60	42	40	25	20
	Rua General Osório	11	60	41	40	25	20
Rua Marcelino Duarte/Av. Mascarenhas de Moraes	Av. Jerônimo Monteiro	08	60	13	40	13	0
	Av. Governador Bley	27	60	22	40	13	5
	Av. Marechal Masc. de Moraes	41	60	23	40	13	7
	Rua Alberto de Oliveira Santos	43	60	39	40	13	25
Rua Aristeu Aguiar/Rua Governador José Sette	Rua Governador José Sette	22	60	40	40	15	0
	Av. Princesa Isabel	23	60	21	40	15	6
	Rua Henrique Novaes	05	60	15	40	15	12
Av. Princesa Isabel/Rua Barão Itapemirim	Rua Desemb. O'reilly de Souza	25	60	40	40	29	0
	Rua Josué Prado	26	60	34	40	29	6
	Av. Jerônimo Monteiro	07	60	29	40	29	10

QUADRO 06
COMPARATIVO TEMPO VERDE

SITUAÇÕES DIVERSAS

EIXO SINCRONIZADO	INTERSEÇÃO	TEMPO VERDE (Seg)				
	NOME	Nº	PROPOSTO IMPL. DEZ. 85	REGISTRADA EM CAMPO	SITUAÇÃO DE AJUSTE	RECALCULADO CICLO 90 Seg Mar. /86
Rua Henrique Novas/ Av. Jerônimo Monteiro	Rua Governador José Sette	05	36	32	39	61
	Rua Des. O'Reilly de Souza	06	40	40	41	71
	Rua Barão de Itapemirim	07	22	25	25	39
	Rua Marcelino Duarte	08	36	36	41	57
	Rua Gonçalves Ledo	09	34	32	33	52
	Palácio Anchieta	10	37	36	42	71
	Rua General Osório	11	101	91	41	70
Rua Marcelino Duarte/ Av. Mal. Mascarenhas de Moraes	Av. Jerônimo Monteiro	08	18	16	13	27
	Av. Governador Bley	27	21	21	22	35
	Av. Mal. Mascarenhas de Moraes	41	13	20	23	36
	Rua Alberto de Oliveira Santos	43	42	65	39	61
Rua Aristeu Aguiar/ Rua Governador José Sette	Rua Governador José Sette	22	42	78	40	62
	Av. Princesa Isabel	23	17	53	21	33
	Rua Henrique de Novaes	05	19	22	15	23
Av. Princesa Isabel/ Rua Barão de Itapemirim	Rua Des. O'Reilly de Souza	25	43	36	40	63
	Rua Josué Prado	26	32	37	34	53
	Av. Jerônimo Monteiro	07	32	29	29	45

SINCRONISMO

CICLO 60 seg.

SITUAÇÃO: DE AJUSTE

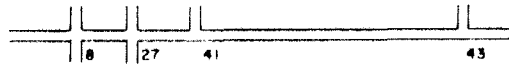
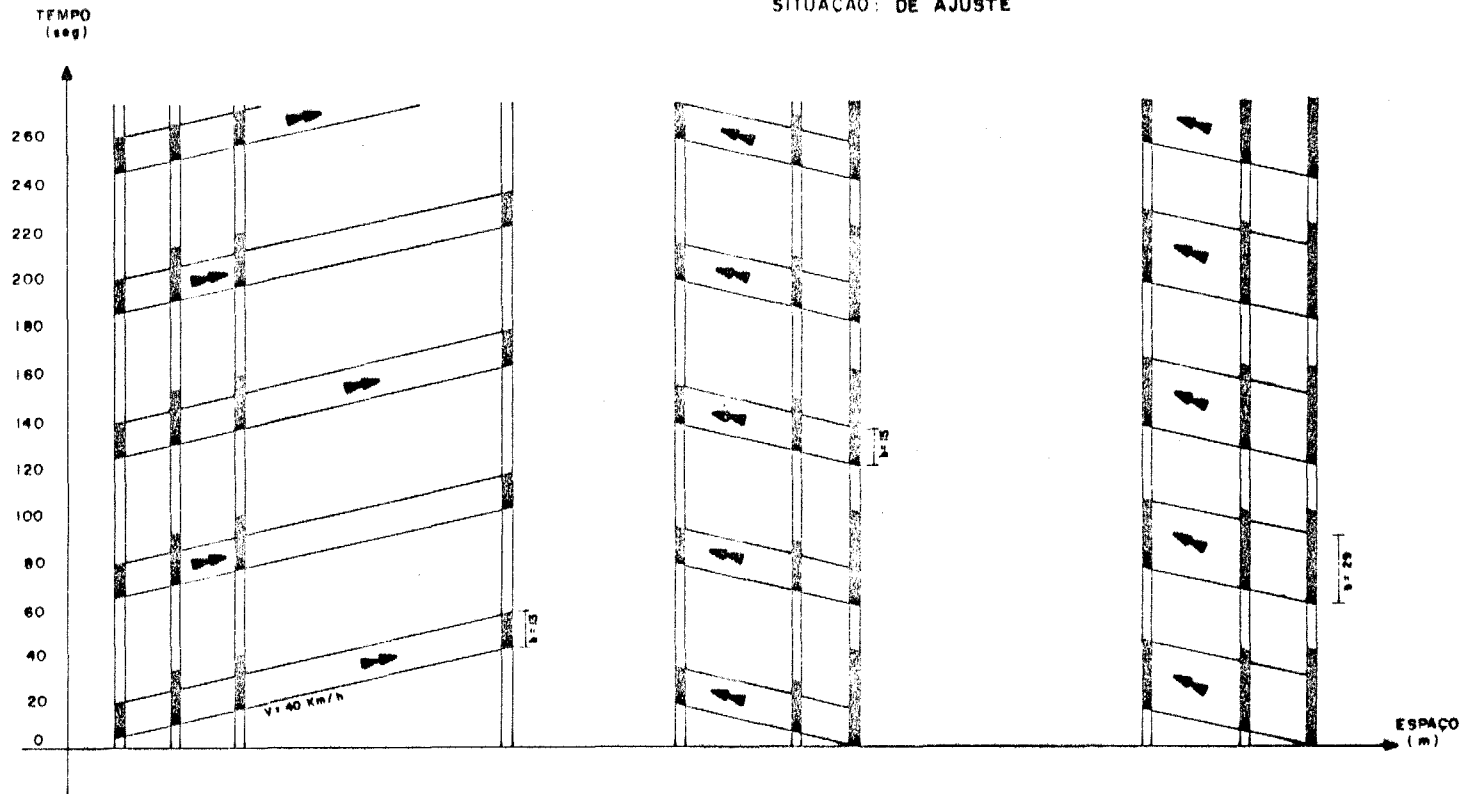

R. MARCELINO DUARTE AV. MAL. MASC. DE MORAES

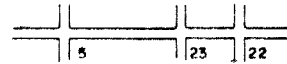

R. GOV. JOSÉ SETTE R. ARISTEU AGUIAR

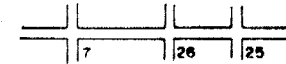

R. B. ITAPEMIRIM AV. PRINCESA ISABEL

ESC.: 1/5.000

SINCRONISMO

CICLO 60 seg.

SITUAÇÃO DE AJUSTE

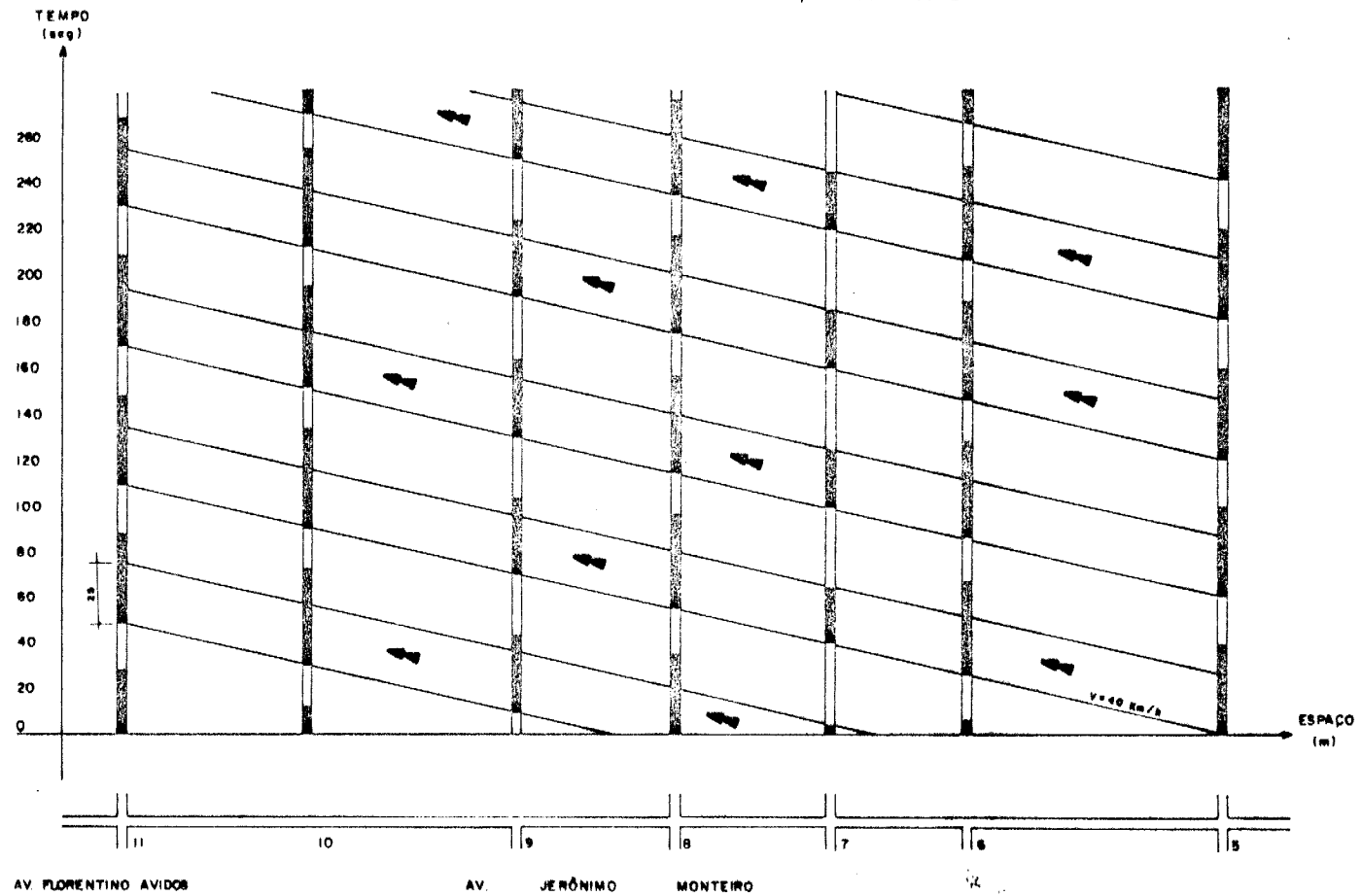

AV. FLORENTINO AVIDOS

AV. JERÔNIMO

MONTEIRO

ESC. 1/8000

4.

ESTACIONAMENTO

Com a implantação da 1ª etapa do Projeto de Melhorias Físicas e Operacionais da Área Central tornou-se necessário avaliar os seus primeiros resultados como forma de solucionar problemas advindos desta fase de adaptação ao novo sistema.

Dentre outros aspectos abordados está a questão das áreas de estacionamento que, quando não respeitados, podem gerar conflitos dos mais variados, influenciando diretamente na capacidade das vias afetando assim o nível de serviço.

Na pesquisa de campo feita no período 17 à 18/02 foram identificados e localizados todos os tipos de sinalização para estacionamento existente na área, tanto vertical quanto horizontal. Paralelamente observou-se os locais onde ocorre estacionamento irregular. Desta forma, pôde-se mostrar um quadro da atual situação.

Em decorrência da não implantação de toda sinalização proposta e a permanência daqueles pertencentes ao antigo sistema, as informações se tornam contraditórias em vários trechos.

As ruas fechadas e destinadas ao estacionamento geralmente estão sobrecarregadas e desorganizadas, possibilitando a formação de fila dupla de carros dificultando, desta forma, a saída dos demais.

Se certas áreas de estacionamento estão superutilizadas, gerando conflito com os espaços para pedestre, outras previstas no projeto estão desocupadas pela inexistência de sinalização adequada.

A falta de fiscalização é um fator agravante desta situação, o que não garante o respeito às novas mediadas operacionais para o Corredor Área

Central.

O mapa, em anexo, possui dados que, além de ajudar na compreensão da si tuação, auxiliarão na intervenção na Área Central para correção dos vá rios pontos enfocados.

OBSERVAÇÕES COMPLEMENTARES

Estas observações visam complementar as informações sobre a situação de áreas destinadas ao estacionamento e outras situações que nas condições atuais afetam o uso do estacionamento e/ou a capacidade das vias e o ní vel de serviço dos mesmos.

1. Pela inexistência de placas indicando **Área de manobra** nos col de sac's, os mesmos estão sendo usados para estacionamento causando transtornos à entrada e saída de veículos nas ruas exclusivas para estacionamento.
2. A banca de revistas instalada no col de sac da rua Aristides Campos, dificulta a manobra de veículos.
3. O estacionamento irregular na rua Dionísio Rosendo vem prejudicando a visibilidade dos motoristas que da Praça Costa Pereira se dir ecionam à rua Duque de Caxias.
4. Em algumas áreas destinadas ao estacionamento a sinalização horizontal é incompatível com a de projeto.
Ex.: Ponto de táxi próximo ao Alice Vitória Hotel que está previsto a 45° e atualmente sinalização rente ao meio fio.



MONITORAÇÃO DO PROJETO AGLURB - G.V MELHORIAS FÍSICAS E OPERACIONAIS DO CORREDOR ÁREA CENTRAL

QUADRO: LEVANTAMENTO ÁREAS ESTACIONAMENTO

MES / ANO: _____

QUADRO: _____

TRECHO	VAGAS PROPOSTAS		VEÍCULOS ESTACIONADOS		OBSERVAÇÕES (FISCALIZAÇÃO/IRREGULARIDADE)
	ESQUERDA	DIREITA	ESQUERDA	DIREITA	
AV. PRINCESA ISABEL					
Rua Barão de Monjardim - Rua Araújo Primo	-	-	-	4 ^{*5}	Veículos estacionado sobre a calçada
Rua Araújo Primo - Rua Governador José Sette	-	-	-	-	
Rua Governador José Sette - Rua Aristídes Campos	-	-	-	-	
Rua Aristídes Campos - Rua Cel. Vicente Peixoto	-	-	-	-	
Rua Cel. Vicente Peixoto - Rua Alberto O. Santos	-	-	-	-	
Rua Alberto O. Santos - Rua Josué Prado	-	-	4 ^{*5}	-	Veículos estacionados em frente a Eletrônica Yung
Rua Josué Prado - Rua Pietrângelo de Biase	-	-	-	-	
Rua Pietrângelo de Biase - Rua Marcelino Duarte	-	-	-	-	
Rua Marcelino Duarte - Rua Quintino Bocaiúva	-	-	-	-	
Rua Quintino Bocaiúva - Rua Gonçalves Ledo	-	-	-	-	
Rua Gonçalves Ledo - Av. Mal. Mas. de Moraes	-	-	-	-	
Av. Mal. Masc. de Moraes - Palácio Anchieta	-	-	-	-	
AV. MAL. MASCARENHAS DE MORAES					
Rua Aristeu Aguiar - Rua Governador José Sette	27 ^{*4}	25	-	27	Placa ⊗ no lado esquerdo
Rua Gov. José Sette - Rua Aristides Campos	14 ^{*4}	11	-	11	Veículos estacionados sobre a calçada placas ⊗ no lado esquerdo

Continua



MONITORAÇÃO DO PROJETO AGLURB - G.V
MELHORIAS FÍSICAS E OPERACIONAIS DO CORREDOR ÁREA CENTRAL
QUADRO: LEVANTAMENTO ÁREAS ESTACIONAMENTO

MES / ANO : _____

QUADRO : _____

TRECHO	VAGAS PROPOSTAS		VEÍCULOS ESTACIONADOS		OBSERVAÇÕES (FISCALIZAÇÃO/IRREGULARIDADE)
	ESQUERDA	DIREITA	ESQUERDA	DIREITA	
Rua Aristídes Campos - Rua Cel. Vicente Peixoto	13 ^{*4}	10	-	14	Placa <input checked="" type="checkbox"/> no lado esquerdo
Rua Cel. Vicente Peixoto - Rua Alberto O. Santos	10 ^{*4}	8	-	12	Veículos estacionados além da faixa de retenção
Rua Alberto O. Santos - Rua Josué Prado	9	-	-	2 ^{*5}	Veículos estacionados sobre a calçada
Rua Josué Prado - Rua Pietrângelo de Biase	-	16 ^{*3}	-	8	Estacionamento a 0°
Rua Pietrângelo de Biase - Rua Marcelino Duarte	-	14	16 ^{*5}	8	Área reservada para carga/descarga lado direito
Rua Marcelino Duarte - Rua Atilio Vivacqua	-	-	-	-	
Rua Atilio Vivacqua - Posto	-	23	24 ^{*5}	36	Estacionamento irregular atrás CESAN - lado direito
RUA ARISTEU AGUIAR					
Av. Mal. Masc. de Moraes - Rua Araújo Primo	22	-	25 ^{*1}	-	
Rua Araújo Primo - Rua Governador José Sette	5	-	6	3 ^{*5}	
Rua Governador José Sette - Rua Aristídes Campos	17	-	20 ^{*2}	5 ^{*5}	
Rua Cel. Vicente Peixoto - Rua Alberto O. Santos	9	9	8	13 ^{*1}	Veículos estacionados sobre a calçada lado esquerdo - frente Banco Itaú

Continua



MONITORAÇÃO DO PROJETO AGLURB - G.V
MELHORIAS FÍSICAS E OPERACIONAIS DO CORREDOR ÁREA CENTRAL
QUADRO: LEVANTAMENTO ÁREAS ESTACIONAMENTO

MES / ANO: _____

QUADRO: _____

TRECHO	VAGAS PROPOSTAS		VEÍCULOS ESTACIONADOS		OBSERVAÇÕES (FISCALIZAÇÃO/IRREGULARIDADE)
	ESQUERDA	DIREITA	ESQUERDA	DIREITA	
RUA ARAÚJO PRIMO					
. Rua Aristeu Aguiar - Av. Princesa Isabel	7	7	9	8	. Veículos e Motos estacionados sobre a calçada esquerda . Motos sobre a calçadas direita
RUA GOVERNADOR JOSÉ SETTE					
. Av. Mal. Masc. de Moraes - rua Aristeu Aguiar	8	-	6	4 ^{*5}	Sinalização incorreta lado esquerdo - <input checked="" type="checkbox"/>
Rua Aristeu Aguiar - Av. Princesa Isabel	-	-	-	-	
Av. Princesa Isabel - Av. Jerônimo Monteiro	-	-	12 ^{*5}	10 ^{*5}	Estacionamento irregular - lados direito e esquerdo, apesar da sinalização <input checked="" type="checkbox"/> <input checked="" type="checkbox"/>
RUA ARISTIDES CAMPOS					
. Av. Mal. Masc. de Moraes - Rua Aristeu Aguiar	-	3 ^{*3}	28	17 ^{*3}	. Veículos estacionados A 0° fechando passagem dos que estão a 45° no lado direito . 2 a 3 veículos em áreas para 1 vaga no lado esquerdo.
Rua Aristeu Aguiar - Av. Princesa Isabel	10	13 ^{*3}	7	11 ^{*3}	. Veículos estacionados (2) no local motos . 3 veículos enfileirados ao longo da rua
GERAL					Veículos estacionados sobre os prolongamentos calçada.



MONITORAÇÃO DO PROJETO AGLURB - G.V
MELHORIAS FÍSICAS E OPERACIONAIS DO CORREDOR ÁREA CENTRAL

QUADRO: LEVANTAMENTO ÁREAS ESTACIONAMENTO

MES / ANO: _____

QUADRO: _____

TRECHO	VAGAS PROPOSTAS		VEÍCULOS ESTACIONADOS		OBSERVAÇÕES (FISCALIZAÇÃO/IRREGULARIDADE)
	ESQUERDA	DIREITA	ESQUERDA	DIREITA	
RUA NELSON MONTEIRO (45°) . Av. Princesa Isabel - Av. Jerônimo Monteiro	-	31	12 ^{*5}	19 ^{*2}	. Veículos estacionados a 0° (6) à direita
RUA CEL. VICENTE PEIXOTO . Rua Mal. Masc. de Moraes - Rua Aristeu Aguiar	8	Táxi ^{*3}	18 ^{*1}	10 ^{*5}	. Carros particulares estacionados a 0°, lado direito
. Rua Aristeu Aguiar - Av. Princesa Isabel	8	Táxi ^{*3}	17 ^{*1}	9 Táxis	. Táxis estacionados 0°
RUA ENGENHEIRO PINTO PACA . Av. Princesa Isabel - Av. Jerônimo Monteiro	9	9	11	12	. Sinalização incorreta - lado esquerdo ⊗ ⊗ . 5 vagas para motos lado direito - 2 motos
RUA ALBERTO DE O. SANTOS . Av. Mal. Masc. de Moraes - Rua Aristeu Aguiar	11	8	6	9	Trecho reservado para carga/descarga Banco do Brasil e para motos - lado esquerdo
. Rua Aristeu Aguiar - Av. Princesa Isabel	8	7	7	8	

Continua



MONITORAÇÃO DO PROJETO AGLURB - G.V
MELHORIAS FÍSICAS E OPERACIONAIS DO CORREDOR ÁREA CENTRAL
QUADRO: LEVANTAMENTO ÁREAS ESTACIONAMENTO

MES / ANO: _____

QUADRO: _____

TRECHO	VAGAS PROPOSTAS		VEÍCULOS ESTACIONADOS		OBSERVAÇÕES (FISCALIZAÇÃO/IRREGULARIDADE)
	ESQUERDA	DIREITA	ESQUERDA	DIREITA	
RUA OREILLY DE SOUZA . Av. Jerônimo Monteiro - Av. Princesa Isabel	-	9	15 ^{*5}	9	. 9 veículos estacionados sobre o piso do posto, a 90° (2 fileiras) - lado esquerdo . Estacionamento irregular à esquerda - sinalização ⊗
RUA ARARIBÓIA . Av. Jerônimo Monteiro - Av. Princesa Isabel	-	7	4 ^{*5}	7	. Estacionamento sobre a calçada esquerda, apesar ⊗
RUA JOSUÉ PRADO . Av. Mal. Masc. de Moraes - Av. Princesa Isabel	-	-	-	-	
RUA PIETRÂNGELO DE BIASE . Av. Mal. Masc. de Moraes - Av. Princesa Isabel	14	27	16	21	. Estacionamento a 60° - lado esquerdo
RUA GONÇALVES DIAS . Av. Princesa Isabel - Av. Jerônimo Monteiro	-	-	-	-	



MONITORAÇÃO DO PROJETO AGLURB - G.V
MELHORIAS FÍSICAS E OPERACIONAIS DO CORREDOR ÁREA CENTRAL
QUADRO: LEVANTAMENTO ÁREAS ESTACIONAMENTO

MES / ANO: _____

QUADRO: _____

TRECHO	VAGAS PROPOSTAS		VEÍCULOS ESTACIONADOS		OBSERVAÇÕES (FISCALIZAÇÃO/IRREGULARIDADE)
	ESQUERDA	DIREITA	ESQUERDA	DIREITA	
RUA MARCELINO DUARTE . Av. Princesa Isabel - Av. Mal. Masc. de Moraes	-	8	13 ^{*2}	8	. 5 veículos prendem a saída dos demais que estão estacionados a 90° lado esquerdo
Av. Jerônimo Monteiro - Av. Princesa Isabel	-	-	-	-	
RUA ATÍLIO VIVACQUA . Av. Mal. Masc. de Moraes - Av. Princesa Isabel	12	Táxi ^{*3}	13 ^{*3}	3 ^{*5}	. Veículos estacionados ao longo da Rua (4)
RUA GONÇALVES LEDO . Av. Princesa Isabel - Av. Jerônimo Monteiro	-	-	-	-	
RUA DO ROSÁRIO . Av. Jerônimo Monteiro - Praça Costa Pereira	-	13	23 ^{*5}	14	. Estacionamento irregular lado esquerdo, apesar de ⊗ . Sinalização incorreta 1º trecho lado Direito - Sinalização ⊗



MONITORAÇÃO DO PROJETO AGLURB - G.V
MELHORIAS FÍSICAS E OPERACIONAIS DO CORREDOR ÁREA CENTRAL
QUADRO :

MES / ANO : _____

QUADRO : _____

TRECHO	VAGAS PROPOSTAS		VEÍCULOS ESTACIONADOS		OBSERVAÇÕES (FISCALIZAÇÃO/IRREGULARIDADE)
	ESQUERDA	DIREITA	ESQUERDA	DIREITA	
Rua Barão de Itapemirim . Av. Jerônimo Monteiro - Praça Costa Pereira	-	11	02* ⁵	18	. 2 veículos estacionados sobre a calçada esquerda, apesar <input checked="" type="checkbox"/>
Rua da Escola de Música	-	44	5* ⁵	52	. Veículos estacionados, lado direito (36) e sobre o calçadão (16) . Veículos estacionados a 45° e 90°
AV. GETÚLIO VARGAS . Palácio Anchieta - Praça Oito	19	-	30	16* ⁵	. Estacionamento irregular lado esquerdo além da faixa definida. . Estacionamento irregular lado direito, apensar <input checked="" type="checkbox"/>
. Av. General Osório - Palácio Anchieta	14	-	8/3 Táxi	8* ⁵	. Sinalização para Táxi

*1 = 2 fileiras
*2 = Estacionamento Misto 0° e 60°
*3 = Estacionamento a 45°
*4 = Ao longo do canteiro
*5 = Estacionamento irregular

ANEXO 1

CONTAGEM DIRENCIONAL E SELETIVA

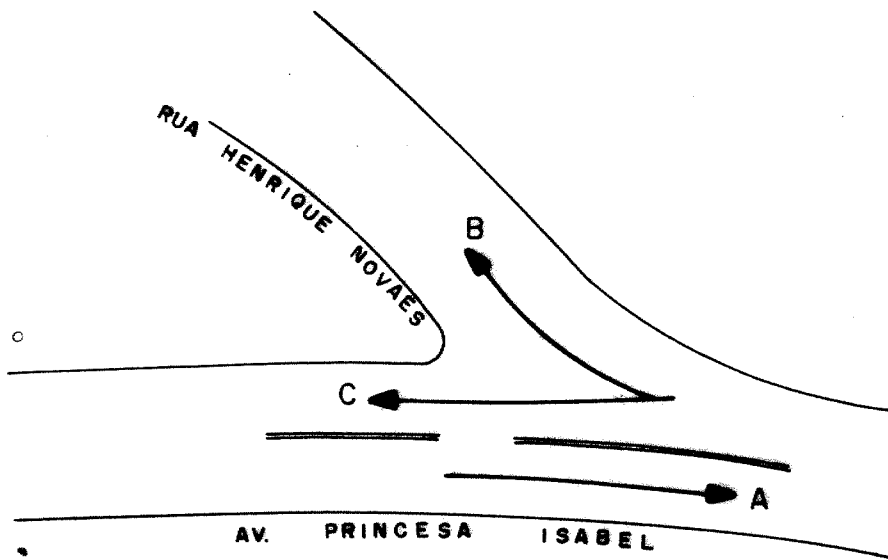

INTERSEÇÃO Nº 04

FLUXOGRAMA

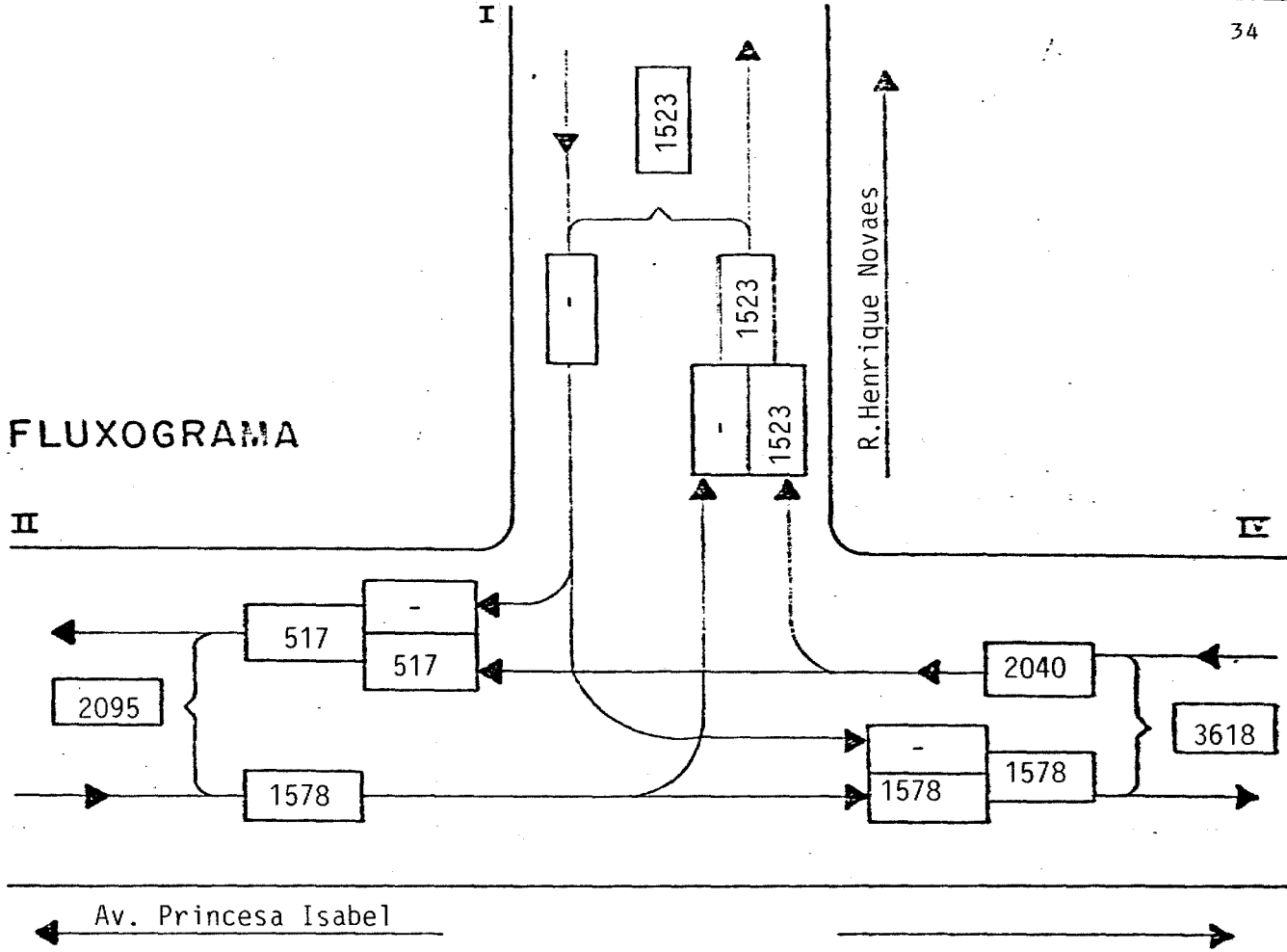

ACESSO	FASE	VERDE	VERM.	AMAR.
I	-	-	-	-
II	-	-	-	-
IV	-	-	-	-
TEMPO DE CICLOS -				

R. Henrique Novaes

	AUTOS	ONIB.	CAM.	TOTAL	U. C. P.
I	-	-	-	-	-
II	-	-	-	-	-
IV	-	-	-	-	-

ACESSO	V	C	V/C	N. S.
I	-	-	-	-
II	1302	-	-	-
IV	1511	-	-	-
V= VOLUME TOTAL				
C= CAPACIDADE				

II

AUTOS	ONIB.	CAM.	TOTAL	U. C. P.
-	-	-	-	-
1070	202	30	1302	1578

A

B

C

AUTOS	ONIB.	CAM.	TOTAL	U. C. P.
730	309	56	1095	1523
335	81	-	416	517

Av. Princesa Isabel

DATA DA PESQUISA: 19/02/86
 ORIGEM DA PESQUISA: IJSN
 HORA DE PICO: 18 às 19 hs.
 OBS:

CONTAGEM DIRECIONAL
 TABULAÇÃO, FLUXOGRAMA E NÍVEL DE SERVIÇO.
 INTAV. Princesa Isabel x R. Henrique Novaes
 Nº: 04



Instituto
Jones
dos
Santos
Neves

DEPARTAMENTO DE PROJETOS ESPECIAIS — DTS

35

PROJETO DE MONITORAÇÃO

CONTAGEM DE TRÁFEGO SELETIVA DIRECIONAL

FICHA DE TABULAÇÃO

INTERSEÇÃO:

AV. PRINCESA ISABEL X RUA HENRIQUE NOVAES

Nº:

04

MOVIMENTOS:

A, B

DATA:

18/02/86

DIA:

Terça-Feira

HORÁRIO	AUTOMÓVEL	ÔNIBUS	CAMINHÃO	VOLUME TOTAL	VOLUME EQUIVALENTE
18:00 - 18:15	286	46	07	339	402
18:15 - 18:30	270	55	06	331	405
18:30 - 18:45	244	45	08	297	359
18:45 - 19:00	270	56	09	335	412
Movimento A					
18:00 - 18:15	217	75	12	304	407
18:15 - 18:30	189	73	16	278	381
18:30 - 18:45	181	78	20	279	392
18:45 - 19:00	143	83	08	234	344
Movimento B					
18:00 - 18:15					
18:15 - 18:30					
18:30 - 18:45					
18:45 - 19:00					
Movimento C					
18:00 - 18:15					
18:15 - 18:30					
18:30 - 18:45					
18:45 - 19:00					
Movimento D					
18:00 - 18:15					
18:15 - 18:30					
18:30 - 18:45					
18:45 - 19:00					
Movimento E					
TOTAL					

OBSERVAÇÃO:

U. C. P.

AUTOMÓVEL:

1,00

ÔNIBUS:

2,25

CAMINHÃO

1,75

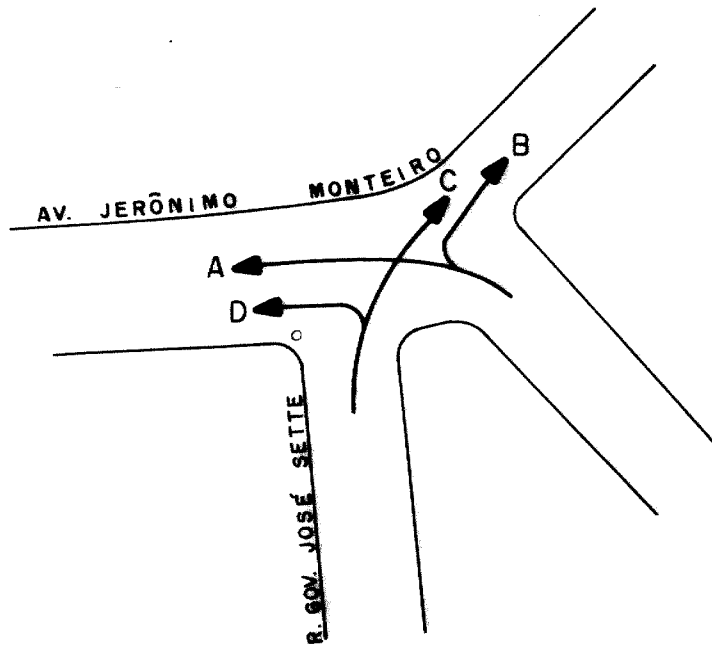

INTERSEÇÃO Nº 05

FLUXOGRAMA

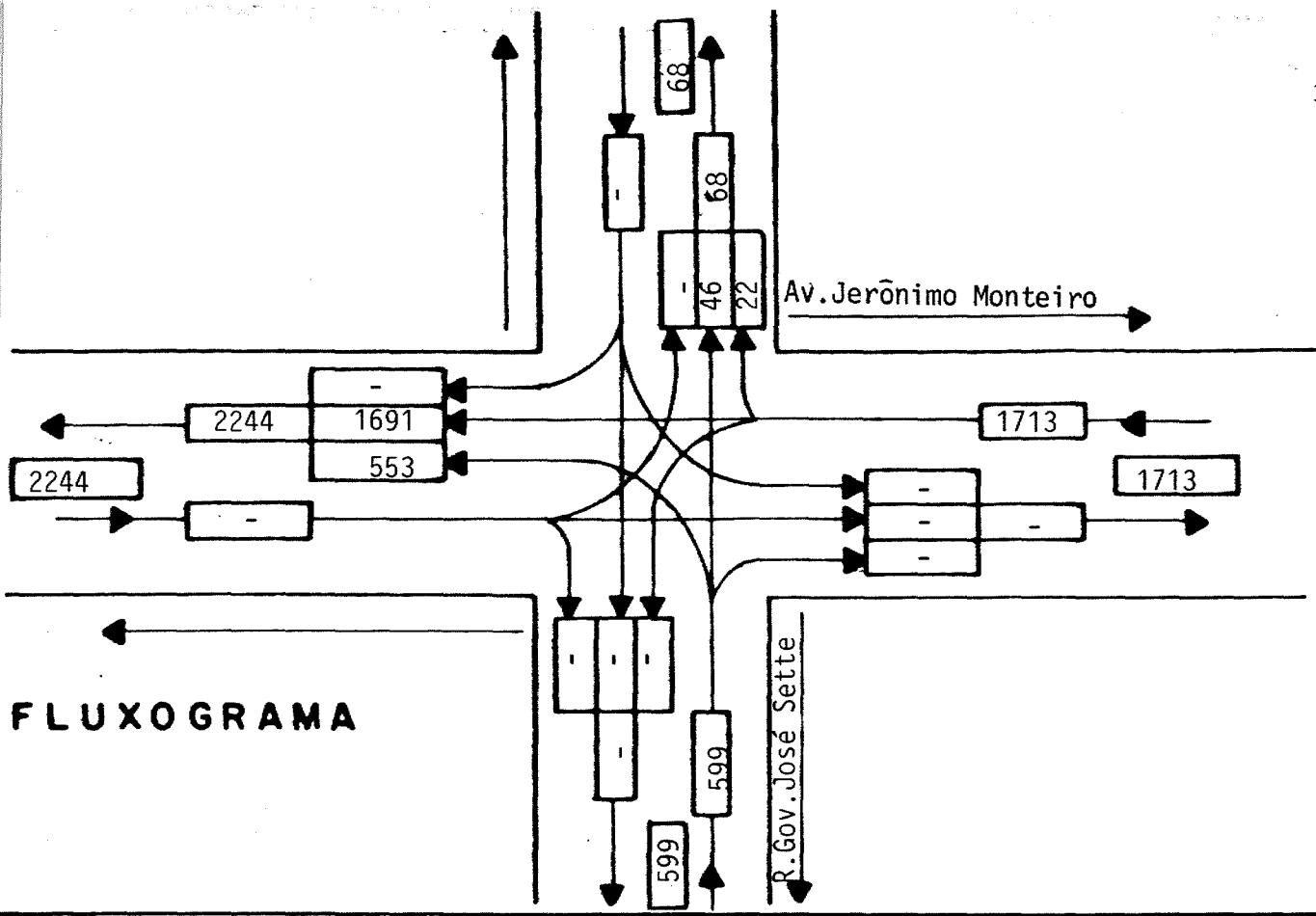

II					I				
AUTOS	ÔNIBUS	CAM.	TOTAL	U.C.P.	AUTOS	ÔNIBUS	CAM.	TOTAL	U.C.P.
-	-	-	-	-	-	-	-	-	-
-	-	-	-	-	-	-	-	-	-
-	-	-	-	-	-	-	-	-	-

Av. Jerônimo Monteiro

AUTOS	ÔNIBUS	CAM.	TOTAL	U.C.P.	AUTOS	ÔNIBUS	CAM.	TOTAL	U.C.P.
-	-	-	-	-	22	-	-	22	22
-	-	-	-	-	838	327	67	1232	1691
-	-	-	-	-					

ACESSO	FADE	VERDE	VERM.	AMAR.
I	-	-	-	-
II	-	-	-	-
III		22	35	3
IV		32	25	3

TEMPO DE CICLO 60

AUTOS	ÔNIBUS	TOTAL	U.C.P.
446	25	500	553
46	-	46	46
-	-	-	-

546 599

R. Gov. José Sette

ACESSO	V	C	V/C	N. S.
I	-			
II	-			
III	546	1204	0,45	
IV	1254	1523	0,82	

V: VOLUME TOTAL
C: CAPACIDADE

DATA DA PESQUISA: 05/02/86
 ORIGEM DA PESQUISA: IJSN!
 HORA DE PICO: 18 às 19 hs.
 OBS:

CONTAGEM DIRECIONAL
TABULAÇÃO, FLUXOGRAMA E NÍVEL DE SERVIÇO
 INT: Av. Jerônimo Monteiro x R. Gov. José Sette
 Nº: 05



Instituto
Jones
dos
Santos
Neves

DEPARTAMENTO DE PROJETOS ESPECIAIS — DTS

38

PROJETO DE MONITORAÇÃO

CONTAGEM DE TRÁFEGO SELETIVA DIRECIONAL

FICHA DE TABULAÇÃO

INTERSEÇÃO:

AV. JERÔNIMO MONTEIRO X RUA GOVERNADOR JOSÉ SETTE

Nº:

.05

MOVIMENTOS:

A, B, C, D

DATA:

05/02/86

DIA:

QUARTA-FEIRA

HORÁRIO	AUTOMÓVEL	ÔNIBUS	CAMINHÃO	VOLUME TOTAL	VOLUME EQUIVALENTE
18:00 - 18:15	228	83	17	328	445
18:15 - 18:30	199	81	14	294	406
18:30 - 18:45	198	83	19	300	418
18:45 - 19:00	213	80	17	310	423
Movimento A					
18:00 - 18:15	06	-	-	06	06
18:15 - 18:30	05	-	-	05	05
18:30 - 18:45	06	-	-	06	06
18:45 - 19:00	05	-	-	05	05
Movimento B					
18:00 - 18:15	11	-	-	11	11
18:15 - 18:30	12	-	-	12	12
18:30 - 18:45	12	-	-	12	12
18:45 - 19:00	11	-	01	12	13
Movimento C					
18:00 - 18:15	128	06	07	141	154
18:15 - 18:30	126	06	07	139	152
18:30 - 18:45	105	08	09	122	139
18:45 - 19:00	87	05	06	98	109
Movimento D					
18:00 - 18:15					
18:15 - 18:30					
18:30 - 18:45					
18:45 - 19:00					
Movimento E					
TOTAL					

OBSERVAÇÃO:

U. C. P.

AUTOMÓVEL:

1,00

ÔNIBUS:

2,25

CAMINHÃO

1,75

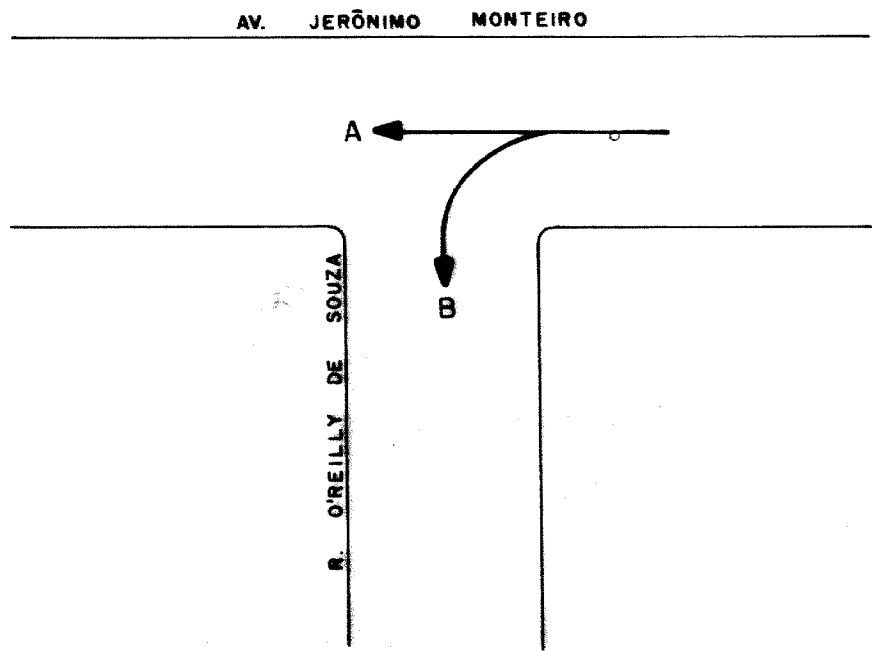

INTERSEÇÃO Nº 06

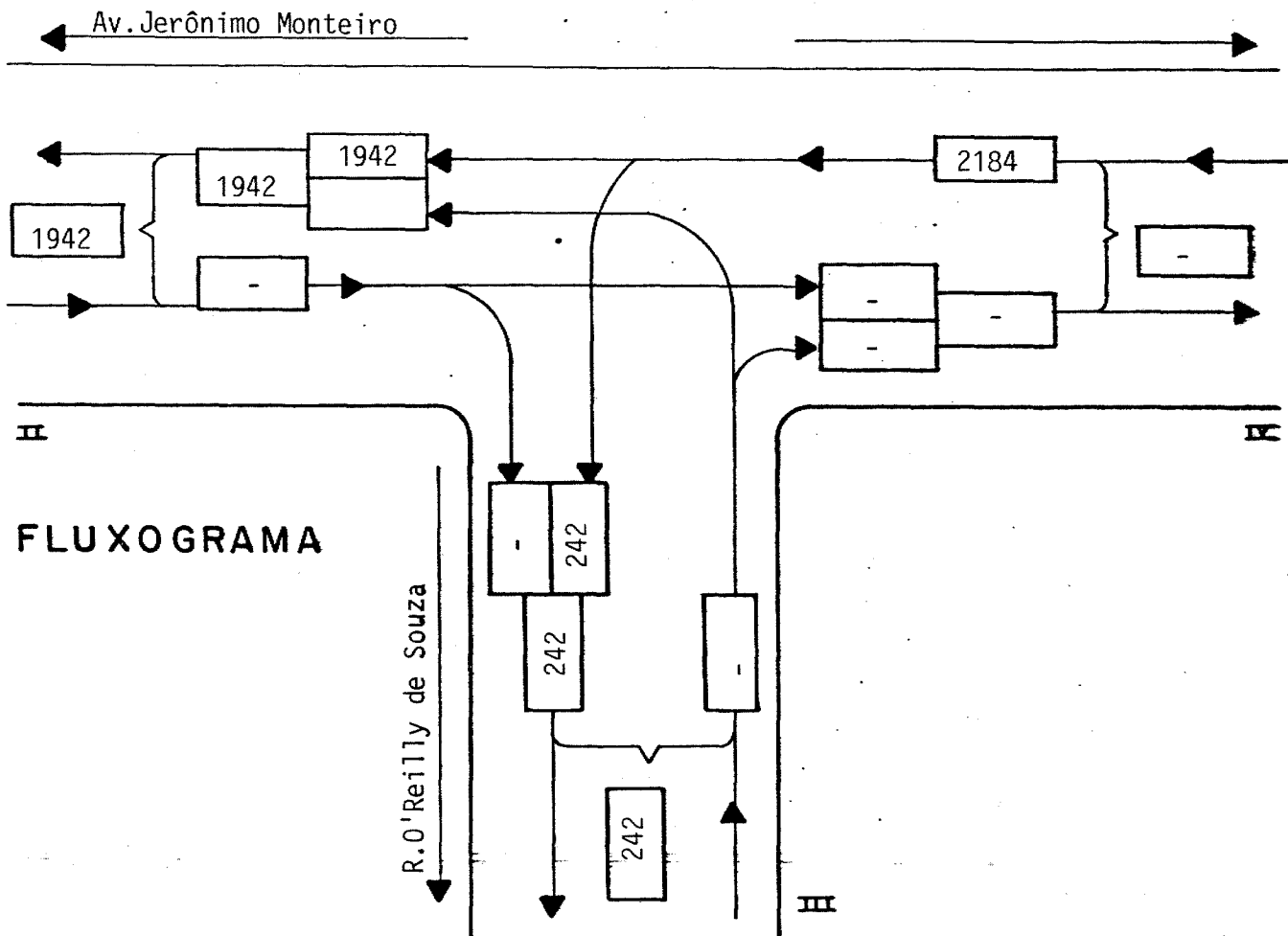

Av. Jerônimo Monteiro

AUTOS	ÔNIBUS	CAM	TOTAL	U.C.P
-	-	-	-	-
-	-	-	-	-

AUTOS	ÔNIBUS	CAM	TOTAL	U.C.P
1022	333	98	1453	1942
237	-	3	240	242

ACESSO	FASE	VERDE	VERM.	AMAR.
II				
III				
IV	-	40	17	3

TEMPO DE CICLO = 60

	TOTAL	U.C.P
AUTOS	-	-
ÔNIBUS	-	-
CAM.	-	-

5/34 IV

ACESSO	V	C	V/C	N.S.
II	-			
III	-			
IV	1693	1787	0,95	E-

V = VOLUME TOTAL
C = CAPACIDADE

DATA DA PESQUISA: 18/02/86
 ORIGEM DA PESQUISA: IJSN
 HORA DE PICO: 18 às 19 hs.
 OBS:

CONTAGEM DIRECIONAL
TABULAÇÃO, FLUXOGRAMA E NÍVEL DE SERVIÇO.

INT: Av. Jerônimo Monteiro x R. O'Reilly de Souza
 Nº: 06



Instituto
Jones
dos
Santos
Neves

DEPARTAMENTO DE PROJETOS ESPECIAIS — DTS 41

PROJETO DE MONITORAÇÃO

CONTAGEM DE TRÁFEGO SELETIVA DIRECIONAL

FICHA DE TABULAÇÃO

INTERSEÇÃO: AV. JERÔNIMO MONTEIRO X RUA O'REILLY DE SOUZA

Nº:

06

MOVIMENTOS:

A, B

DATA:

18/02/86

DIA:

TERÇA-FEIRA

HORÁRIO	AUTOMÓVEL	ÔNIBUS	CAMINHÃO	VOLUME TOTAL	VOLUME EQUIVALENTE
18:00 - 18:15	280	96	25	401	540
18:15 - 18:30	257	67	21	345	445
18:30 - 18:45	248	95	34	377	522
18:45 - 19:00	237	75	18	330	436
Movimento A					
18:00 - 18:15	73	-	-	73	73
18:15 - 18:30	68	-	01	69	70
18:30 - 18:45	55	-	01	56	57
18:45 - 19:00	41	-	01	42	43
Movimento B					
18:00 - 18:15					
18:15 - 18:30					
18:30 - 18:45					
18:45 - 19:00					
Movimento C					
18:00 - 18:15					
18:15 - 18:30					
18:30 - 18:45					
18:45 - 19:00					
Movimento D					
18:00 - 18:15					
18:15 - 18:30					
18:30 - 18:45					
18:45 - 19:00					
Movimento E					
18:00 - 18:15					
18:15 - 18:30					
18:30 - 18:45					
18:45 - 19:00					
TOTAL					

OBSERVAÇÃO:

U. C. P.

AUTOMÓVEL:

1,00

ÔNIBUS:

2,25

CAMINHÃO

1,75

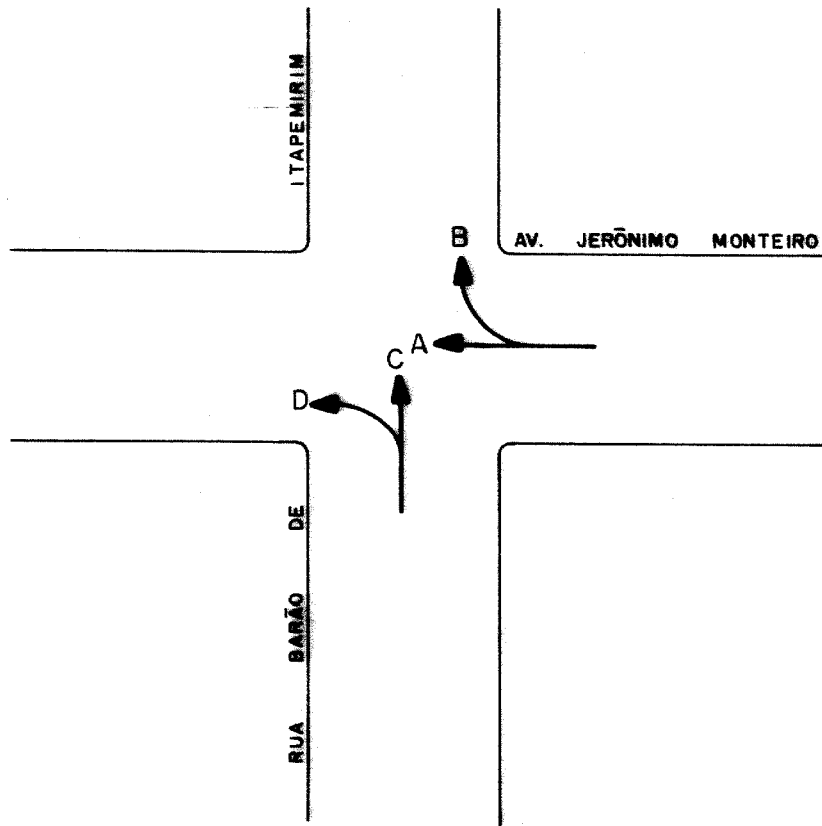

INTERSEÇÃO Nº07

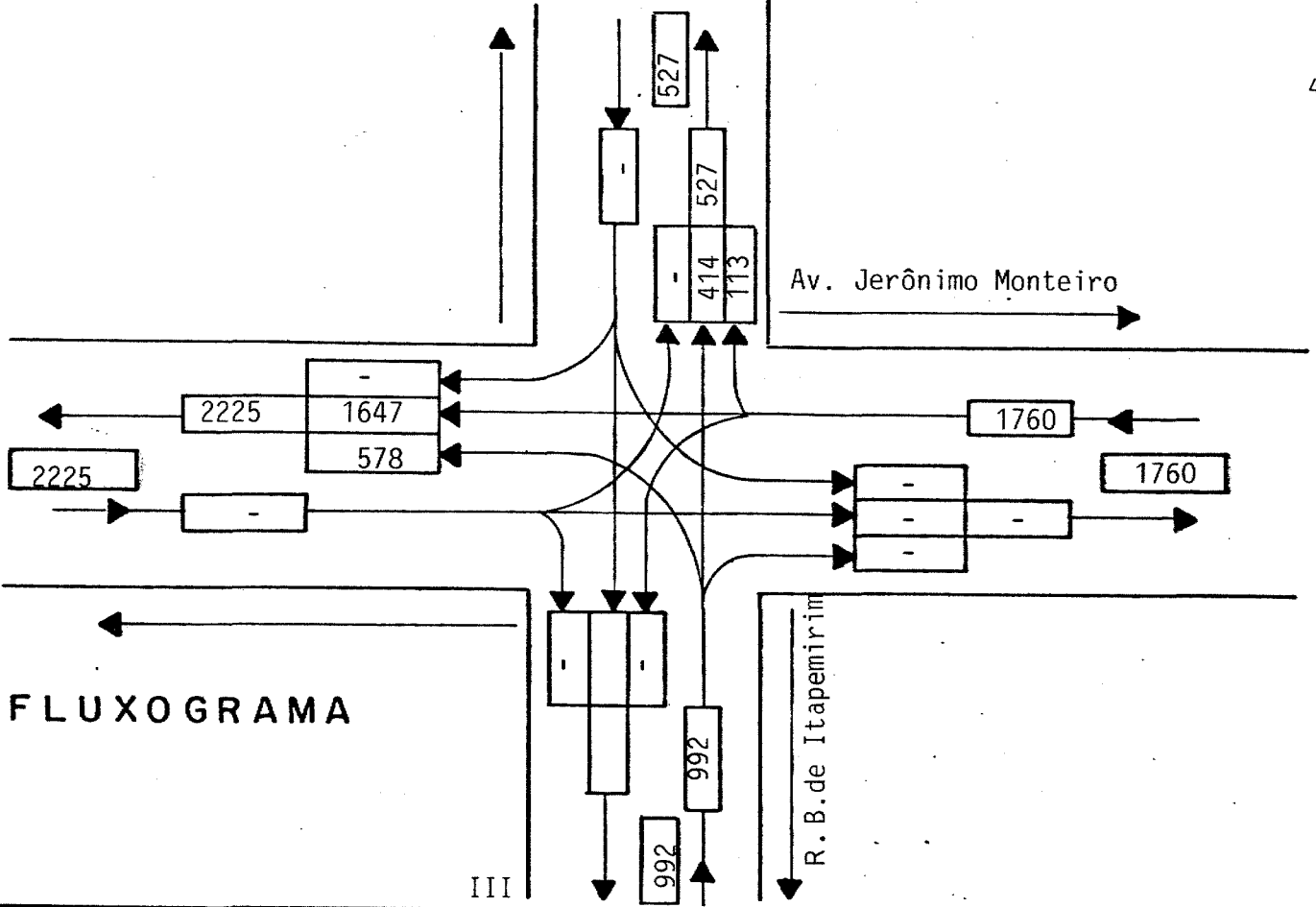

FLUXOGRAMA

III

II

AUTOS	ÔNIBUS	CAM.	TOTAL	U.C.P
-	-	-	-	-
-	-	-	-	-
-	-	-	-	-

I

Automóvel: 1,00
 Caminhão: 1,75
 Ônibus: 2,25

Av. Jerônimo Monteiro

AUTOS	ÔNIBUS	CAM.	TOTAL	U.C.P
-	-	-	-	-
-	-	-	-	-
-	-	-	-	-

AUTOS	ÔNIBUS	CAM.	TOTAL	U.C.P
109	-	2	111	113
741	327	97	1165	1647
-	-	-	-	-

AUTOS	ÔNIBUS	CAM.	TOTAL	U.C.P
504	26	9	539	578
407	-	4	411	414
-	-	-	-	-

IV

ACESSO	V	C	V/C	N. S.
I	-	-	-	-
II	-	-	-	-
III	950	585	1,6	F
IV	1276	1624	0,79	C -

V: VOLUME TOTAL
 C: CAPACIDADE

R. Barão de Itapemirim

ACESSO	FASE	VERDE	VERM.	AMAR.
I	-	-	-	-
II	-	-	-	-
III		29	28	3
IV		25	32	3

TEMPO DE CICLO 60

III

DATA DA PESQUISA: 29/01/86
 ORIGEM DA PESQUISA: IJSN
 HORA DE PICO:
 OBS:

CONTAGEM DIRECIONAL
 TABULAÇÃO, FLUXOGRAMA E NÍVEL DE SERVIÇO
 INT: Av. Jerônimo Monteiro x R. Barão de Itapemirim



Instituto
Jones
dos
Santos
Neves

DEPARTAMENTO DE PROJETOS ESPECIAIS — DTS 44

PROJETO DE MONITORAÇÃO

CONTAGEM DE TRÁFEGO SELETIVA DIRECIONAL

FICHA DE TABULAÇÃO

INTERSEÇÃO:

AV. JERÔNIMO MONTEIRO X RUA BARÃO DE ITAPEMIRIM

Nº:

07

MOVIMENTOS:

A, B, C, D

DATA:

29/01/86

DIA:

QUARTA-FEIRA

HORÁRIO	AUTOMÓVEL	ÔNIBUS	CAMINHÃO	VOLUME TOTAL	VOLUME EQUIVALENTE
18:00 - 18:15	178	90	30	298	433
18:15 - 18:30	207	62	16	285	375
18:30 - 18:45	172	85	30	287	416
18:45 - 19:00	184	90	21	295	423
18:00 - 18:15	30	-	-	30	30
18:15 - 18:30	32	-	-	32	32
18:30 - 18:45	27	-	02	29	31
18:45 - 19:00	20	-	-	20	20
18:00 - 18:15	80	-	02	82	84
18:15 - 18:30	114	-	01	115	116
18:30 - 18:45	106	-	01	107	108
18:45 - 19:00	107	-	-	107	107
18:00 - 18:15	133	06	03	142	152
18:15 - 18:30	136	03	03	142	148
18:30 - 18:45	134	12	01	147	163
18:45 - 19:00	101	05	02	108	116
18:00 - 18:15					
18:15 - 18:30					
18:30 - 18:45					
18:45 - 19:00					
TOTAL					

OBSERVAÇÃO:

U. C. P.

AUTOMÓVEL:

1,00

ÔNIBUS:

2,25

CAMINHÃO

1,75

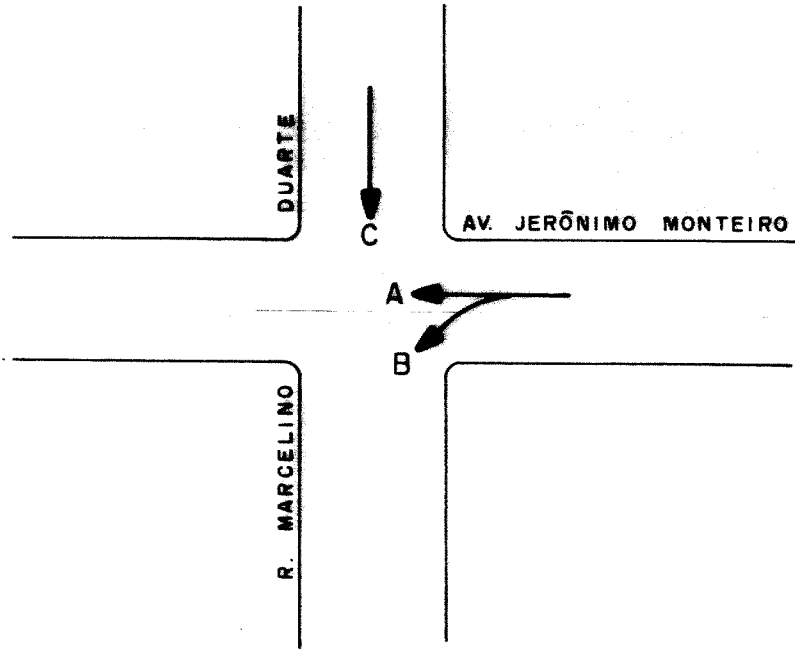

INTERSEÇÃO Nº 08

FLUXOGRAMA

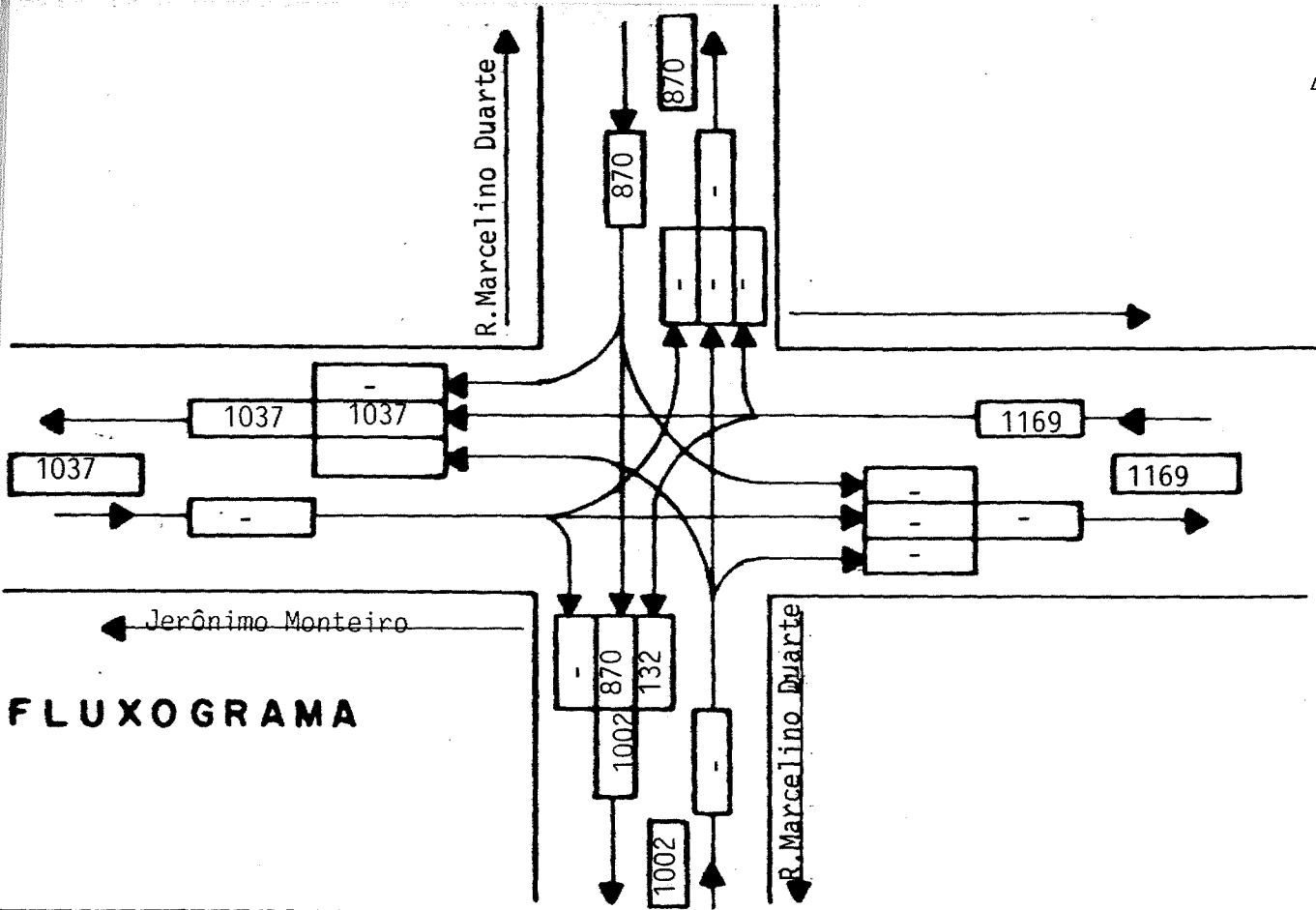

II

Marcelino Duarte

AUTOS	ÔNIBUS	CAM.	TOTAL	U.C.P.
844	-	15	859	870

H

Jerônimo Monteiro

AUTOS	ÔNIBUS	CAM.	TOTAL	U.C.P.
-	-	-	-	-
-	-	-	-	-
-	-	-	-	-

AUTOS	ÔNIBUS	CAM.	TOTAL	U.C.P.
1037	330	100	1467	1037
126	1	2	129	132

1955
2087

IV

Marcelino Duarte

ACESSO	FASE	VERDE	VERM.	AMAR.
I	-	16	40	4
II	-	-	-	-
III	-	-	-	-
IV	-	36	21	3

TEMPO DE CICLO 60

ACESSO	V	C	V/C	N. S.
I	859			
II				
III				
IV	1166	2339	0,50	

N: VOLUME TOTAL
C: CAPACIDADE

DATA DA PESQUISA: 30/01/86
ORIGEM DA PESQUISA: IJSN
HORA DE PICO: 18 às 19 hs.
OBS:

CONTAGEM DIRECIONAL
TABULAÇÃO, FLUXOGRAMA E NÍVEL DE SERVIÇO
INT: Av. Jerônimo x R. Marcelino Duarte
Nº: 08



Instituto
de Pesquisas
e Estudos
Sociais

DEPARTAMENTO DE PROJETOS ESPECIAIS — DPE

47

PROJETO DE MONITORAÇÃO

CONTAGEM DE TRÁFEGO SELETIVA DIRECIONAL

FICHA DE TABULAÇÃO

INTERSEÇÃO:

AV. JERÔNIMO MONTEIRO X RUA MARCELINO DUARTE

Nº:

08

MOVIMENTOS:

A, B, C

DATA:

30/01/86

DIA:

QUINTA-FEIRA

HORÁRIO	AUTOMÓVEL	ÔNIBUS	CAMINHÃO	VOLUME TOTAL	VOLUME EQUIVALENTE
18:00 - 18:15	222	74	22	318	427
18:15 - 18:30	315	73	32	420	955
18:30 - 18:45	275	88	24	387	515
18:45 - 19:00	225	95	22	342	477
18:00 - 18:15	47	-	-	47	47
18:15 - 18:30	37	-	-	37	37
18:30 - 18:45	25	01	-	26	27
18:45 - 19:00	17	-	02	19	21
18:00 - 18:15	218	-	04	222	225
18:15 - 18:30	244	-	04	248	251
18:30 - 18:45	207	-	02	209	211
18:45 - 19:00	175	-	05	180	184
18:00 - 18:15					
18:15 - 18:30					
18:30 - 18:45					
18:45 - 19:00					
18:00 - 18:15					
18:15 - 18:30					
18:30 - 18:45					
18:45 - 19:00					
TOTAL					

OBSERVAÇÃO:

U. C. P.

AUTOMÓVEL:

1,00

ÔNIBUS:

2,25

CAMINHÃO

1,75

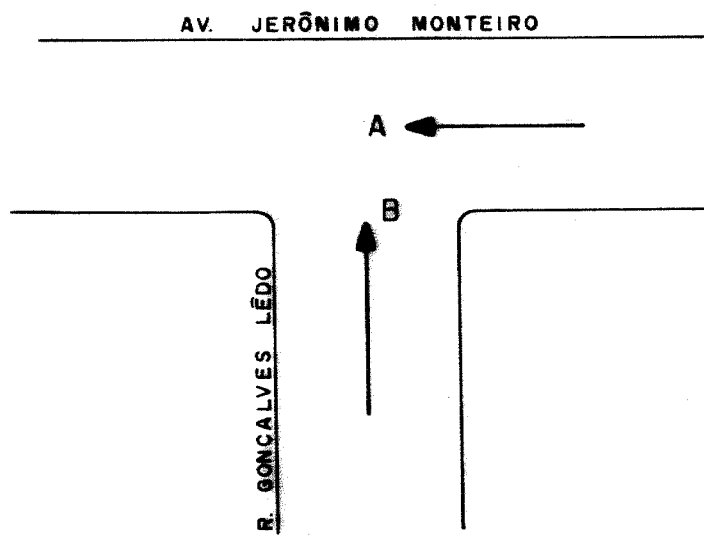

INTERSECÇÃO Nº 09

Av. Jerônimo Monteiro

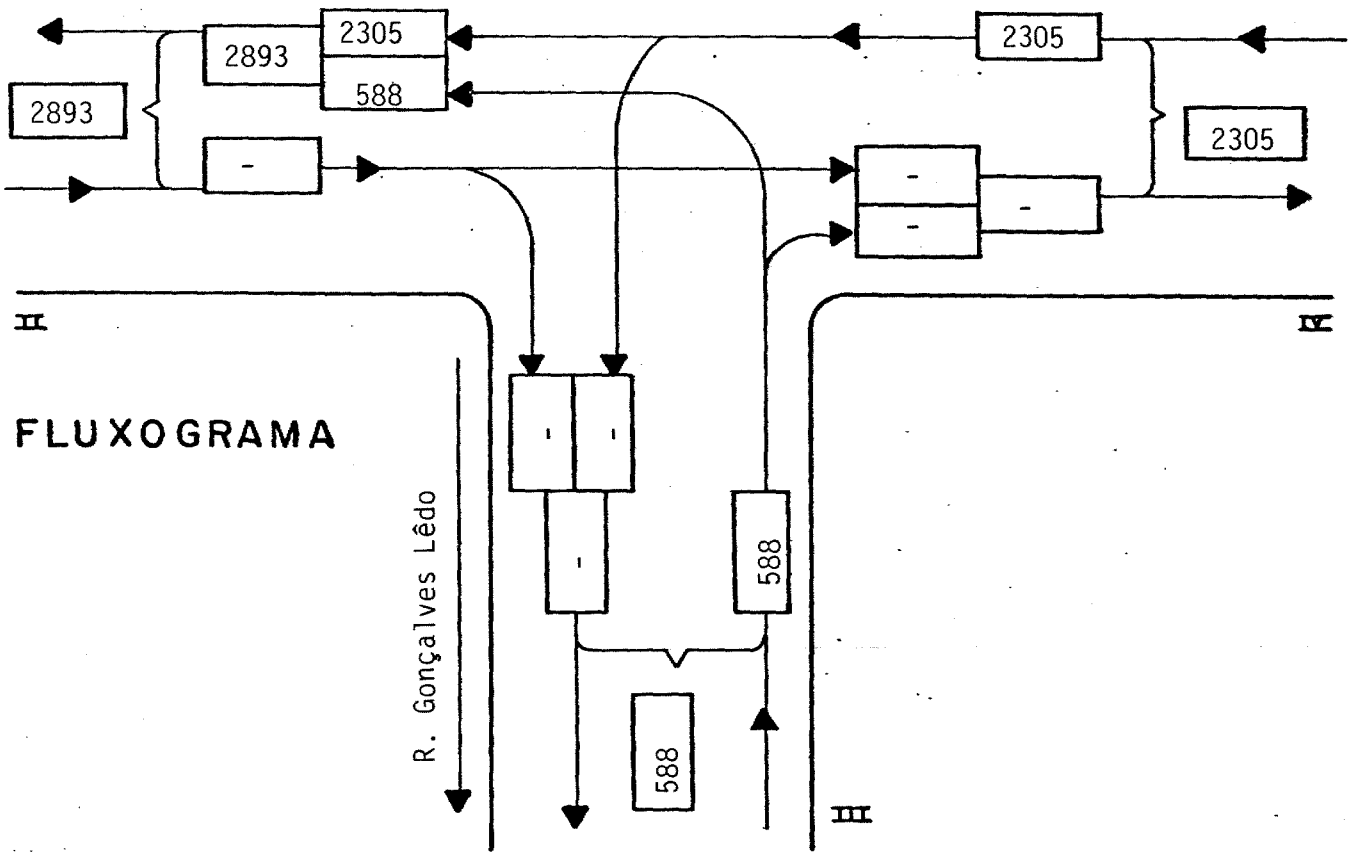

Av. Jerônimo Monteiro

AUTOS	ÔNIBUS	CAM	TOTAL	U.C.P
-	-	-	-	-
-	-	-	-	-

AUTOS	ÔNIBUS	CAM	TOTAL	U.C.P
1344	344	107	1795	2305
-	-	-	-	-

II

ACESSO	FASE	VERDE	VERM.	AMAR.
II	-	-	-	-
III		16	40	4
IV		32	24	4

TEMPO DE CICLO = 60

	U.C.P	TOTAL
	588	441
		8
		113
		320

IV

ACESSO	V	C	V/C	N.S.
II	-			
III	441	370	1,2	F
IV	1795	1884	0,95	E-

V = VOLUME TOTAL
C = CAPACIDADE

DATA DA PESQUISA: 06/02/86
 ORIGEM DA PESQUISA: IJSN
 HORA DE PICO: 18 às 19:00 hs.
 OBS:

CONTAGEM DIRECIONAL
 TABULAÇÃO, FLUXOGRAMA E NÍVEL DE SERVIÇO.

INT: Av. Jerônimo Monteiro x R. Gonçalves Lêdo
 Nº : 09



Instituto
Jones
dos
Santos
Neves

DEPARTAMENTO DE PROJETOS ESPECIAIS — DTS

50

PROJETO DE MONITORAÇÃO

CONTAGEM DE TRÁFEGO SELETIVA DIRECIONAL

FICHA DE TABULAÇÃO

INTERSEÇÃO:

AV. JERÔNIMO MONTEIRO X RUA GONÇALVES LEDO

Nº:

09

MOVIMENTOS:

A, B

DATA:

06/02/86

DIA:

Quinta-Feira

HORÁRIO	AUTOMÓVEL	ÔNIBUS	CAMINHÃO	VOLUME TOTAL	VOLUME EQUIVALENTE
18:00 - 18:15	330	87	25	442	570
18:15 - 18:30	358	77	19	454	564
18:30 - 18:45	311	89	29	429	562
18:45 - 19:00	345	91	34	470	610
18:00 - 18:15	81	26	03	110	145
18:15 - 18:30	88	23	03	114	145
18:30 - 18:45	65	30	01	96	135
18:45 - 19:00	86	34	01	121	165
18:00 - 18:15					
18:15 - 18:30					
18:30 - 18:45					
18:45 - 19:00					
18:00 - 18:15					
18:15 - 18:30					
18:30 - 18:45					
18:45 - 19:00					
18:00 - 18:15					
18:15 - 18:30					
18:30 - 18:45					
18:45 - 19:00					
TOTAL					

OBSERVAÇÃO:

U. C. P.

AUTOMÓVEL:

1,00

ÔNIBUS:

2,25

CAMINHÃO

1,75

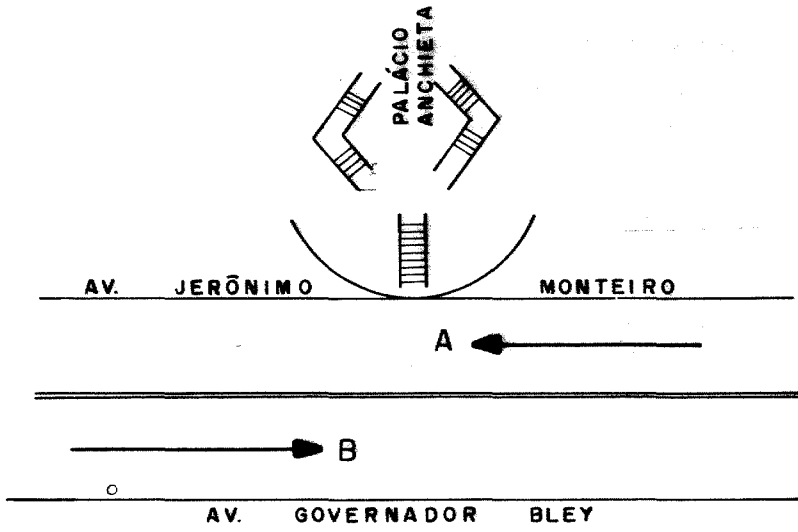

INTERSEÇÃO Nº 10

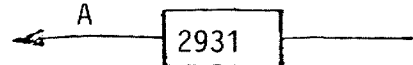
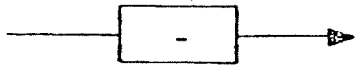

II

AV. GETÚLIO VARGAS

IV

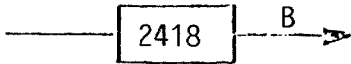

III

FLUXOGRAMA

ACESSO	FASES	VERDE	VERM.	AMAREL
I	-	36	20	4
II	-	-	-	-
III	-	40	16	4
IV	-	-	-	-
TEMPO DE CICLO: 60				

AV. JERONIMO MONTEIRO

I

AUTOS	ONIBUS	CAM.	TOTAL	UCP
-	-	-	-	-



AUTOS	ONIBUS	CAM.	TOTAL	UCP
1637	485	116	2238	2931



II

AV. GETÚLIO VARGAS

IV

AUTOS	ONIBUS	CAM.	TOTAL	UCP
1456	377	65	1898	2418



AUTOS	ONIBUS	CAM.	TOTAL	UCP
-	-	-	-	-



III

ACESSO	V	C	V/C	N.S.
I	-			
II	2238	2142	1,04	≠
III	-			
IV	1898	3082	0,62	B +

DATA DA PESQUISA: 18/02/86
 ORIGEM DA PESQUISA: IJSN
 HORA DO PICO: 18 às 19 h
 OBS:

CONTAGEM DIRECIONAL
 TABULAÇÃO, FLUXOGRAMA E NIVEL DE SERVIÇO
 INT: Av. Jerônimo Monteiro x Palácio Anchieta
 Nº 10



Instituto
Jones
dos
Santos
Neves

DEPARTAMENTO DE PROJETOS ESPECIAIS — DTS

53

PROJETO DE MONITORAÇÃO

CONTAGEM DE TRÁFEGO SELETIVA DIRECIONAL

FICHA DE TABULAÇÃO

INTERSEÇÃO:

AV. JERÔNIMO MONTEIRO X PALÁCIO ANCHIETA

Nº:

10

MOVIMENTOS:

A

DATA:

18/02/86

DIA:

TERÇA-FEIRA

HORÁRIO	AUTOMÓVEL	ÔNIBUS	CAMINHÃO	VOLUME TOTAL	VOLUME EQUIVALENTE
18:00 - 18:15	415	115	23	553	714
18:15 - 18:30	447	105	34	586	743
18:30 - 18:45	364	134	34	532	726
18:45 - 19:00	411	131	25	567	750
Movimento A					
18:00 - 18:15					
18:15 - 18:30					
18:30 - 18:45					
18:45 - 19:00					
Movimento B					
18:00 - 18:15					
18:15 - 18:30					
18:30 - 18:45					
18:45 - 19:00					
Movimento C					
18:00 - 18:15					
18:15 - 18:30					
18:30 - 18:45					
18:45 - 19:00					
Movimento D					
18:00 - 18:15					
18:15 - 18:30					
18:30 - 18:45					
18:45 - 19:00					
Movimento E					
TOTAL					

OBSERVAÇÃO:

U. C. P.

AUTOMÓVEL:

1,00

ÔNIBUS:

2,25

CAMINHÃO

1,75



Instituto
Jones
dos
Santos
Neves

DEPARTAMENTO DE PROJETOS ESPECIAIS — DTS

54

PROJETO DE MONITORAÇÃO

CONTAGEM DE TRÁFEGO SELETIVA DIRECIONAL

FICHA DE TABULAÇÃO

INTERSEÇÃO: AV. GOVERNADOR BLEY X PALÁCIO ANCHIETA

Nº: 10

MOVIMENTOS: B

DATA: 06/02/86

DIA: QUINTA-FEIRA

HORÁRIO	AUTOMÓVEL	ÔNIBUS	CAMINHÃO	VOLUME TOTAL	VOLUME EQUIVALENTE
18:00 - 18:15	419	100	23	542	684
18:15 - 18:30	405	88	13	506	626
18:30 - 18:45	327	101	18	446	586
18:45 - 19:00	305	88	11	404	522
18:00 - 18:15					
18:15 - 18:30					
18:30 - 18:45					
18:45 - 19:00					
18:00 - 18:15					
18:15 - 18:30					
18:30 - 18:45					
18:45 - 19:00					
18:00 - 18:15					
18:15 - 18:30					
18:30 - 18:45					
18:45 - 19:00					
18:00 - 18:15					
18:15 - 18:30					
18:30 - 18:45					
18:45 - 19:00					
TOTAL					

OBSERVAÇÃO:

U. C. P.

AUTOMÓVEL:

1,00

ÔNIBUS:

2,25

CAMINHÃO

1,75

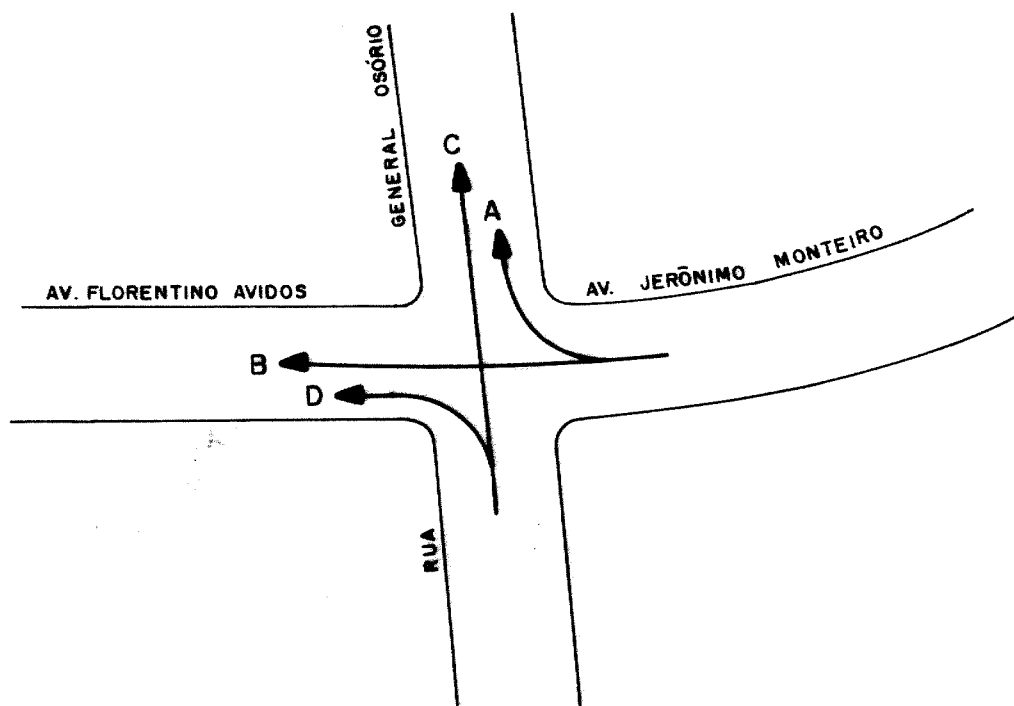

INTERSEÇÃO Nº II

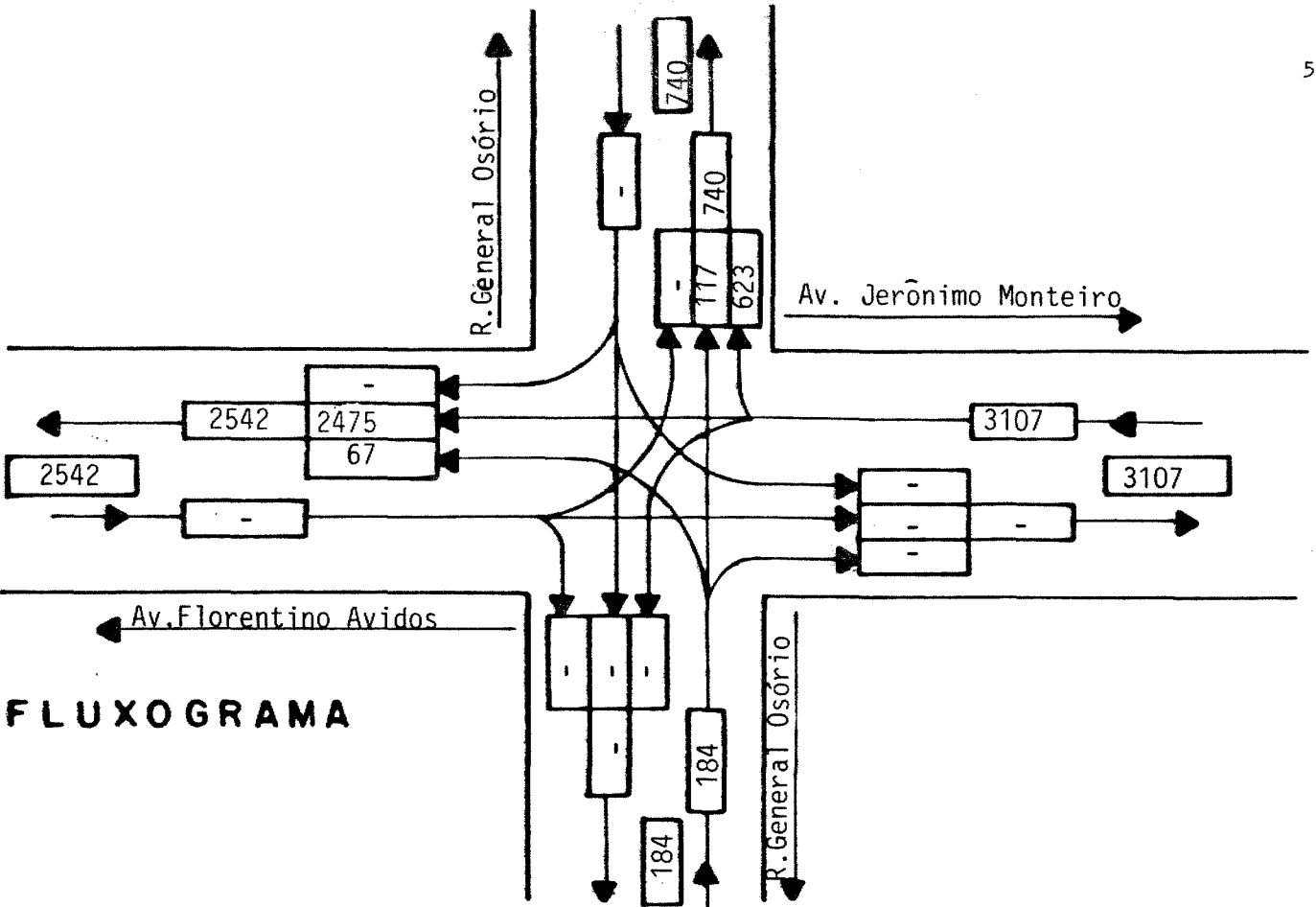

R. General Osório					Av. Florentino Avidos				
AUTOS	ÔNIBUS	CAM.	TOTAL	U.C.P.	AUTOS	ÔNIBUS	CAM.	TOTAL	U.C.P.
-	-	-	-	-	168	205	2	375	632
-	-	-	-	-	1585	265	168	2018	2475
-	-	-	-	-	-	-	-	-	-

Av. Florentino Avidos					R. General Osório				
ACESSO	FABE	VERDE	VERM.	AMAR.	AUTOS	ÔNIBUS	CAM.	TOTAL	U.C.P.
I	-	-	-	-	57	-	6	63	67
II	-	-	-	-	115	1	1	117	117
III		21	95	4	-	-	-	-	-
IV		91	25	4	-	-	-	-	-
TEMPO DE CICLO		120							

R. General Osório				
ACESSO	V	C	V/C	N. S.
I	-			
II	-			
III	180			
IV	2393	2890	0,83	

IV: VOLUME TOTAL
C: CAPACIDADE

DATA DA PESQUISA: 26/02/86
 ORIGEM DA PESQUISA:
 HORA DE PICO:
 OBS:

CONTAGEM DIRECIONAL
 TABULAÇÃO, FLUXOGRAMA E NÍVEL DE SERVIÇO
 INT: Av. Florentino Avidos x General Osório
 85 : 11



Instituto
Jones
dos
Santos
Neves

DEPARTAMENTO DE PROJETOS ESPECIAIS — DTS 57

PROJETO DE MONITORAÇÃO

CONTAGEM DE TRÁFEGO SELETIVA DIRECIONAL

FICHA DE TABULAÇÃO

INTERSEÇÃO:

Av. Florentino Avidos x General Osório

Nº:

11

MOVIMENTOS:

A, B, C, D

DATA:

25/02/86

DIA:

Terça-Feira

HORÁRIO	AUTOMÓVEL	ÔNIBUS	CAMINHÃO	VOLUME TOTAL	VOLUME EQUIVALENTE
18:00 - 18:15	50	53	-	103	169
18:15 - 18:30	46	39	01	86	136
18:30 - 18:45	36	57	01	94	166
18:45 - 19:00	36	56	-	92	162
18:00 - 18:15	373	62	37	472	577
18:15 - 18:30	462	65	44	571	685
18:30 - 18:45	327	54	40	421	519
18:45 - 19:00	423	84	47	554	694
18:00 - 18:15	30	01	-	31	32
18:15 - 18:30	24	-	-	24	24
18:30 - 18:45	24	-	-	24	24
18:45 - 19:00	37	-	01	38	39
18:00 - 18:15	15	-	01	16	17
18:15 - 18:30	14	-	01	15	16
18:30 - 18:45	16	-	02	18	20
18:45 - 19:00	12	-	02	14	16
18:00 - 18:15					
18:15 - 18:30					
18:30 - 18:45					
18:45 - 19:00					
TOTAL					

OBSERVAÇÃO:

U. C. P.

AUTOMÓVEL:

1,00

ÔNIBUS:

2,25

CAMINHÃO

1,75

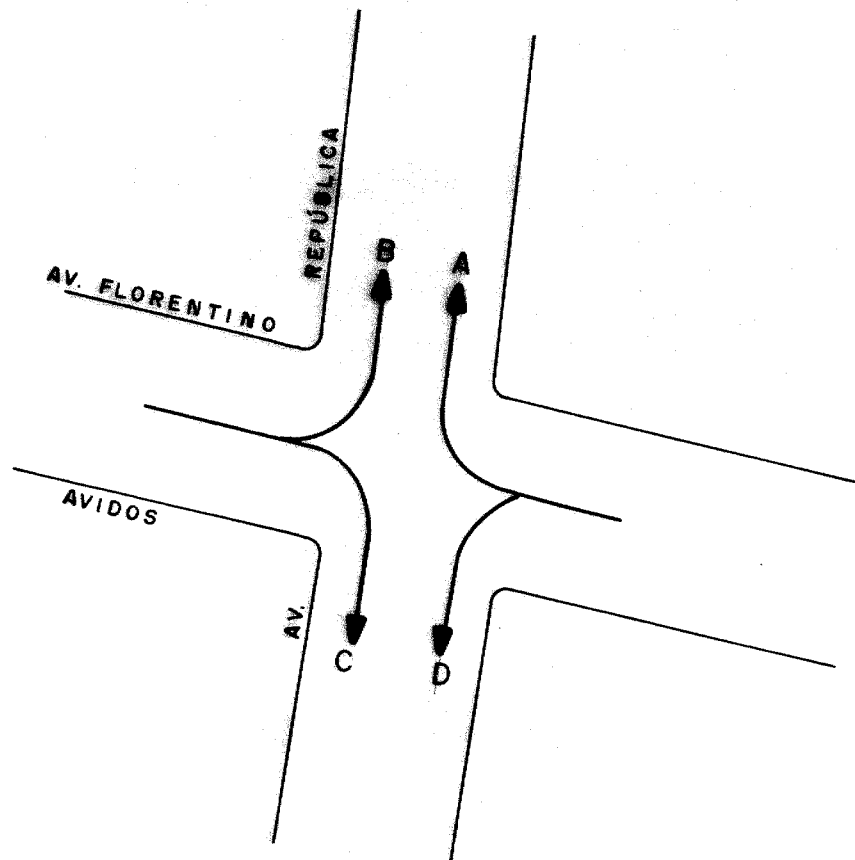

INTERSEÇÃO Nº 12

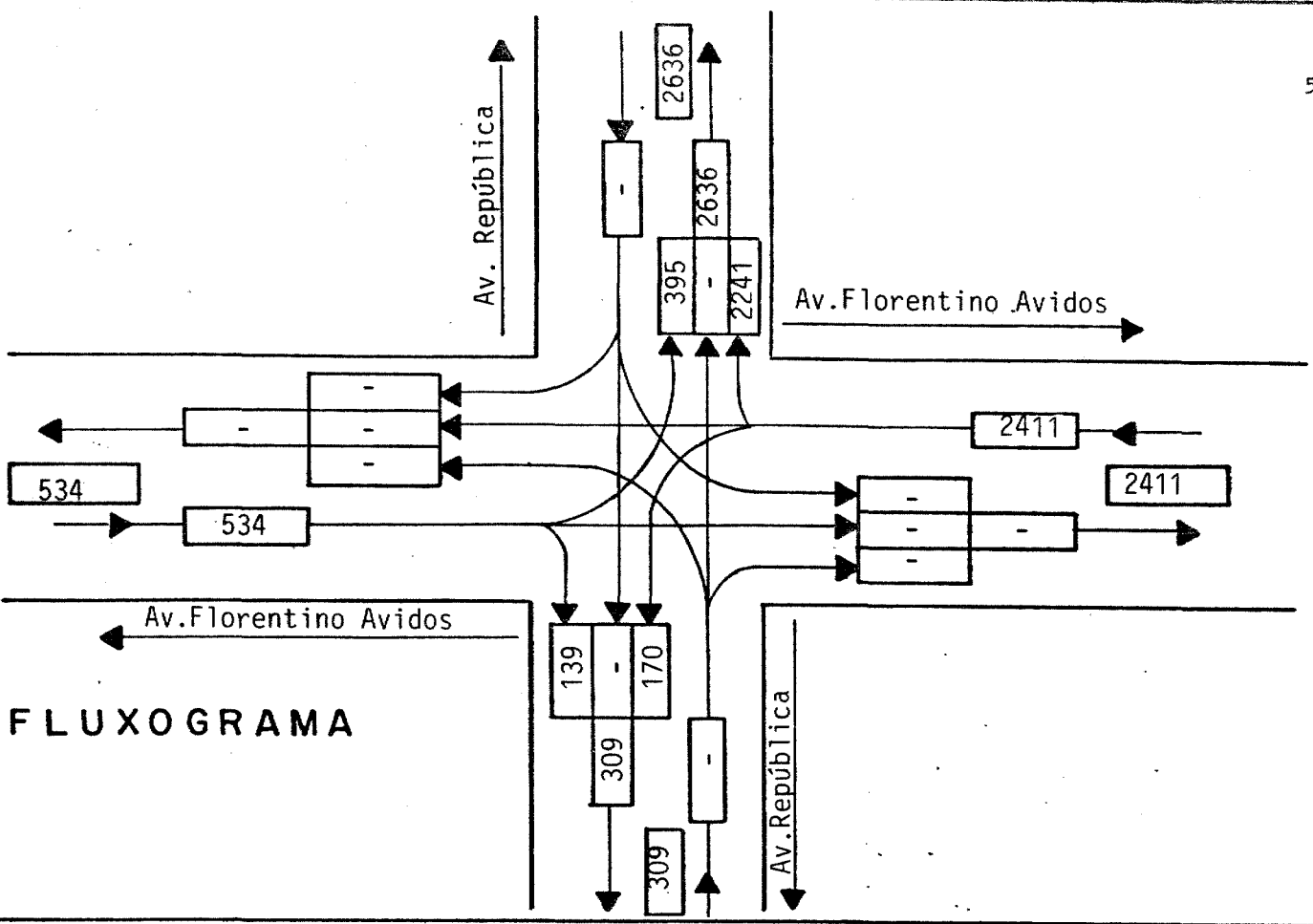

II

Av. República

AUTOS	ÔNIBUS	CAM.	TOTAL	U.C.P.
-	-	-	-	-
-	-	-	-	-
-	-	-	-	-

H

Florentino Avidos

AUTOS	ÔNIBUS	CAM.	TOTAL	U.C.P.
288	32	20	340	395
-	-	-	-	-
108	11	4	123	139

AUTOS	ÔNIBUS	CAM.	TOTAL	U.C.P.
1513	253	91	1857	2241
-	-	-	-	-
145	5	8	158	170

AUTOS	ÔNIBUS	CAM.	TOTAL	U.C.P.
-	-	-	-	-
-	-	-	-	-
-	-	-	-	-

Florentino Avidos

ACESSO	FASE	VERDE	VERM.	AMAR.
I		-	-	-
II		32	84	4
III		-	-	-
IV		80	36	4
TEMPO DE CICLO		120		

Av. República

AUTOS	ÔNIBUS	TOTAL	U.C.P.
-	-	-	-
-	-	-	-
-	-	-	-

IV

ACESSO	V	C	V/C	N.S.
I				
II				
III				
IV				

V; VOLUME TOTAL
C; CAPACIDADE



INSTITUTO
Jones
dos
Santos
Neves

DEPARTAMENTO DE PROJETOS ESPECIAIS — DTS 60

PROJETO DE MONITORAÇÃO

CONTAGEM DE TRÁFEGO SELETIVA DIRECIONAL

FICHA DE TABULAÇÃO

INTERSEÇÃO:

Av. Florentino Avidôs x Av. República

Nº:

12

MOVIMENTOS:

A, B, C, D

DATA:

04/02/86

DIA:

Terça-Feira

HORÁRIO	AUTOMÓVEL	ÔNIBUS	CAMINHÃO	VOLUME TOTAL	VOLUME EQUIVALENTE
18:00 - 18:15	388	57	22	467	555
18:15 - 18:30	396	52	24	472	555
18:30 - 18:45	387	73	27	487	599
18:45 - 19:00	342	71	18	431	533
Movimento A					
18:00 - 18:15	76	09	08	93	110
18:15 - 18:30	65	11	02	78	93
18:30 - 18:45	88	07	07	102	116
18:45 - 19:00	59	05	02	66	74
Movimento B					
18:00 - 18:15	15	02	01	18	23
18:15 - 18:30	37	03	02	42	47
18:30 - 18:45	29	03	-	32	36
18:45 - 19:00	27	03	01	31	36
Movimento C					
18:00 - 18:15	44	01	04	49	53
18:15 - 18:30	34	01	03	38	42
18:30 - 18:45	40	02	01	43	46
18:45 - 19:00	27	01	-	28	29
Movimento D					
18:00 - 18:15					
18:15 - 18:30					
18:30 - 18:45					
18:45 - 19:00					
Movimento E					
TOTAL					

OBSERVAÇÃO:

U. C. P.

AUTOMÓVEL:

1,00

ÔNIBUS:

2,25

CAMINHÃO

1,75

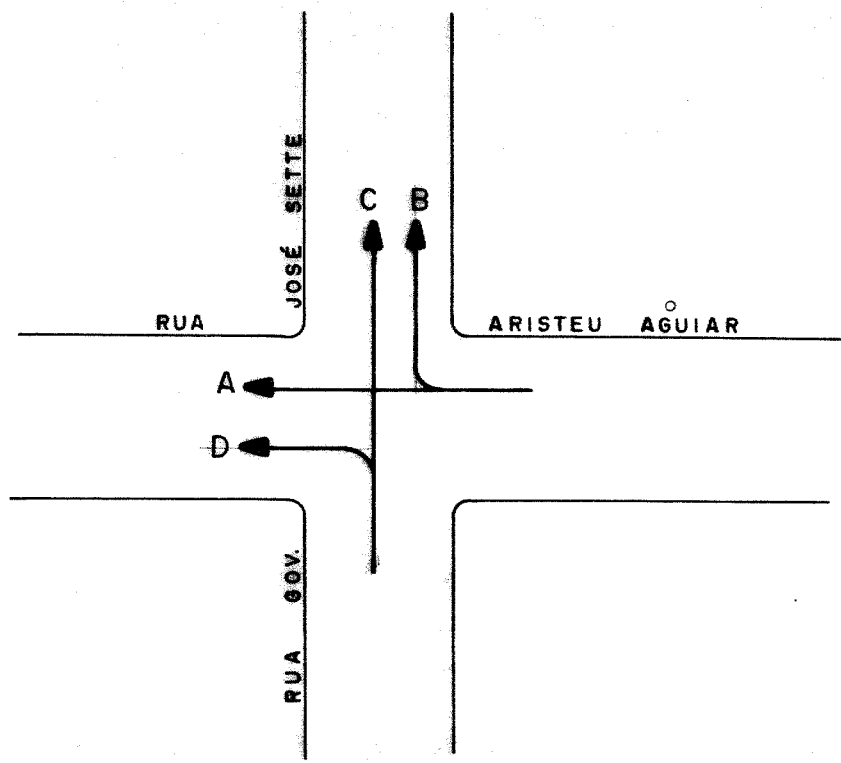

INTERSEÇÃO Nº 22

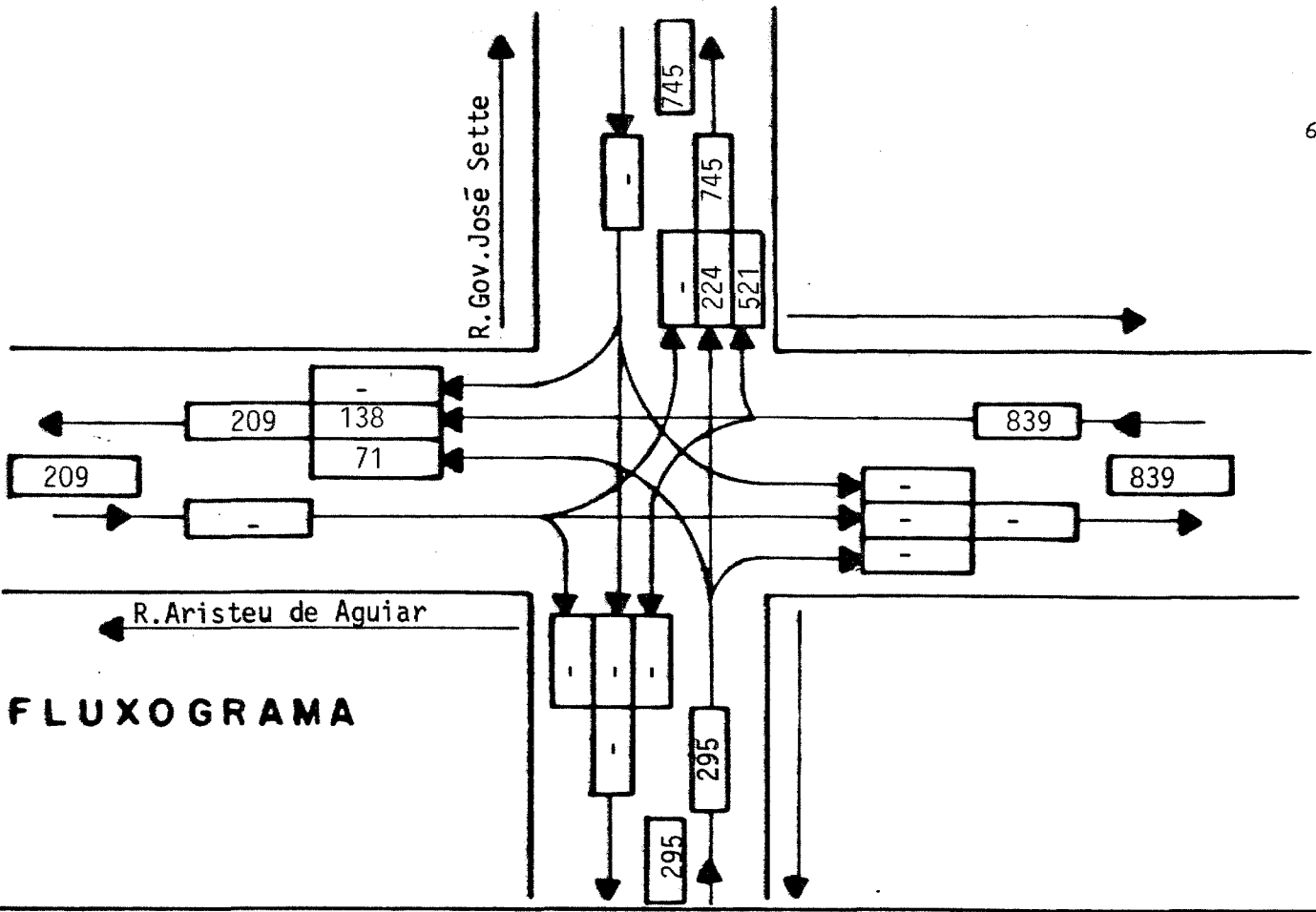

FLUXOGRAMA

R. Gov. José Sette

AUTOS	ÔNIBUS	CAM.	TOTAL	U.C.P.
-	-	-	-	-
-	-	-	-	-
-	-	-	-	-

R. Aristeu Aguiar

AUTOS	ÔNIBUS	CAM.	TOTAL	U.C.P.
521	56	31	608	701
138	-	-	138	138
-	-	-	-	-

ACESSO	FASE	VERDE	VERM.	AMAR.
I	-	-	-	-
II	-	-	-	-
III		36	81	3
IV		78	39	3

AUTOS	ÔNIBUS	TOTAL	U.C.P.
71	-	71	71
201	8	212	224
-	-	-	-

ACESSO	V	C	V/C	N. S.
I	-	-	-	-
II	-	-	-	-
III	283	945	0,3	A+
IV	746	1945	0,38	A+

R. Aristeu Aguiar

AUTOS	ÔNIBUS	CAM.	TOTAL	U.C.P.
-	-	-	-	-
-	-	-	-	-
-	-	-	-	-

DATA DA PESQUISA: 05/02/86
 ORIGEM DA PESQUISA: IJSN
 HORA DE PICO: 18 às 19 hs.
 OBS:

CONTAGEM DIRECIONAL
 TABELAÇÃO, FLUXOGRAMA E NÍVEL DE SERVIÇO
 INT: R. Gov. José Sette x R. Aristeu Aguiar
 Nº: 22



Instituto
Jones
dos
Santos
Neves

DEPARTAMENTO DE PROJETOS ESPECIAIS — DTS 63

PROJETO DE MONITORAÇÃO

CONTAGEM DE TRÁFEGO SELETIVA DIRECIONAL

FICHA DE TABULAÇÃO

INTERSEÇÃO: Rua Aristeu Aguiar x Rua José Sette

Nº: 22 MOVIMENTOS: A, B, C, D

DATA: 05/02/86 DIA: Quarta-Feira

HORÁRIO	AUTOMÓVEL	ÔNIBUS	CAMINHÃO	VOLUME TOTAL	VOLUME EQUIVALENTE
18:00 - 18:15	24	-	-	24	24
18:15 - 18:30	39	-	-	39	39
18:30 - 18:45	37	-	-	37	37
18:45 - 19:00	38	-	01	39	40
18:00 - 18:15	151	13	06	170	191
18:15 - 18:30	137	16	10	163	191
18:30 - 18:45	124	13	09	146	169
18:45 - 19:00	109	14	06	129	151
18:00 - 18:15	75	01	-	76	77
18:15 - 18:30	59	04	01	64	70
18:30 - 18:45	18	02	-	20	23
18:45 - 19:00	49	01	02	52	55
18:00 - 18:15	25	-	-	25	25
18:15 - 18:30	15	-	-	15	15
18:30 - 18:45	16	-	-	16	16
18:45 - 19:00	15	-	-	15	15
18:00 - 18:15					
18:15 - 18:30					
18:30 - 18:45					
18:45 - 19:00					
TOTAL					

OBSERVAÇÃO: U. C. P.

AUTOMÓVEL: 1,00 ÔNIBUS: 2,25 CAMINHÃO: 1,75

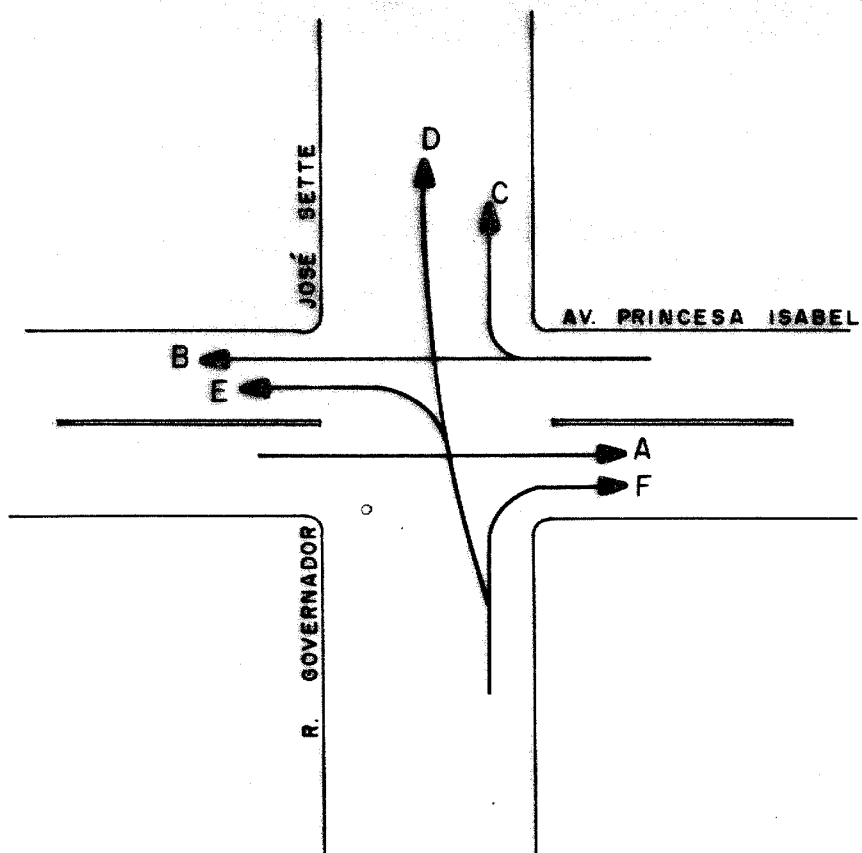

INTERSEÇÃO Nº 23

FLUXOGRAMA

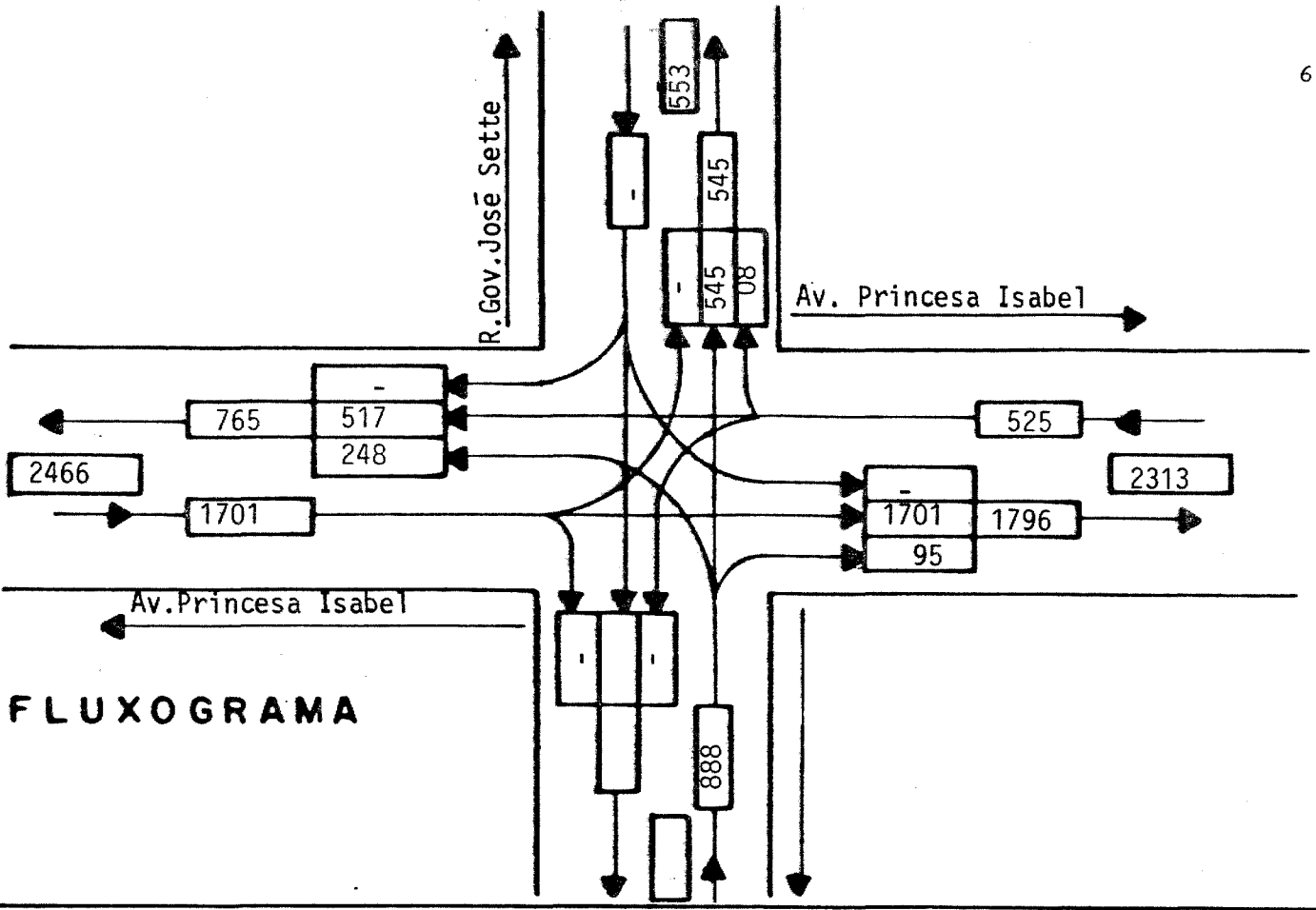

II

R. Gov. José Sette

AUTOS	ÔNIBUS	CAM.	TOTAL	U.C.P.
-	-	-	-	-
1160	210	39	1409	1701
-	-	-	-	-

I

Av. Princesa Isabel

AUTOS	ÔNIBUS	CAM.	TOTAL	U.C.P.
-	-	-	-	-
08	-	-	08	08
335	81	-	416	517
-	-	-	-	-

III

Av. Princesa Isabel

ACESSO	FASE	VERDE	VERN.	AMAR.
I	-	-	-	-
II	-	61	56	3
III	-	53	64	3
IV	-	61	56	3
TEMPO DE CICLO		120		

IV

R. Gov. José Sette

ACESSO	V	C	V/C	N. S.
I	-	-	-	-
II	1409	1541	0,91	F
III	799	1450	0,55	A
IV	416	1550	0,27	A+

V: VOLUME TOTAL
C: CAPACIDADE

DATA DA PESQUISA: 05/02/86
 ORIGEM DA PESQUISA: IJSN
 HORA DE PICO: 18 às 19 hs
 RES:

CONTAGEM DIRECIONAL
 TABELAÇÃO, FLUXOGRAMA E NÍVEL DE SERVIÇO
 INT: Av. Princesa Isabel x R. Gov. José Sette
 Nº: 23



Instituto
Jones
dos
Santos
Neves

DEPARTAMENTO DE PROJETOS ESPECIAIS — DTS

66

PROJETO DE MONITORAÇÃO

CONTAGEM DE TRÁFEGO SELETIVA DIRECIONAL

FICHA DE TABULAÇÃO

INTERSEÇÃO: Av. Princesa Isabel x Rua Governador José Sette

Nº: 23

MOVIMENTOS: A, B, C, D, E

DATA: 04/02/86

DIA: Terça-Feira

HORÁRIO	AUTOMÓVEL	ÔNIBUS	CAMINHÃO	VOLUME TOTAL	VOLUME EQUIVALENTE
18:00 - 18:15	313	47	15	375	445
18:15 - 18:30	294	54	06	354	426
18:30 - 18:45	291	50	12	353	225
18:45 - 19:00	262	59	06	327	405
18:00 - 18:15	105	15	-	120	139
18:15 - 18:30	104	24	-	128	158
18:30 - 18:45	80	24	-	104	134
18:45 - 19:00	46	18	-	64	87
18:00 - 18:15	02	-	-	02	02
18:15 - 18:30	03	-	-	03	03
18:30 - 18:45	02	-	-	02	02
18:45 - 19:00	01	-	-	01	01
18:00 - 18:15	110	06	05	121	132
18:15 - 18:30	107	07	06	120	133
18:30 - 18:45	105	06	08	119	133
18:45 - 19:00	116	06	10	132	147
18:00 - 18:15	50	07	-	57	66
18:15 - 18:30	55	16	-	71	91
18:30 - 18:45	26	10	-	36	49
18:45 - 19:00	38	12	-	50	65
TOTAL					

OBSERVAÇÃO:

U. C. P.

AUTOMÓVEL:

1,00

ÔNIBUS:

2,25

CAMINHÃO

1,75

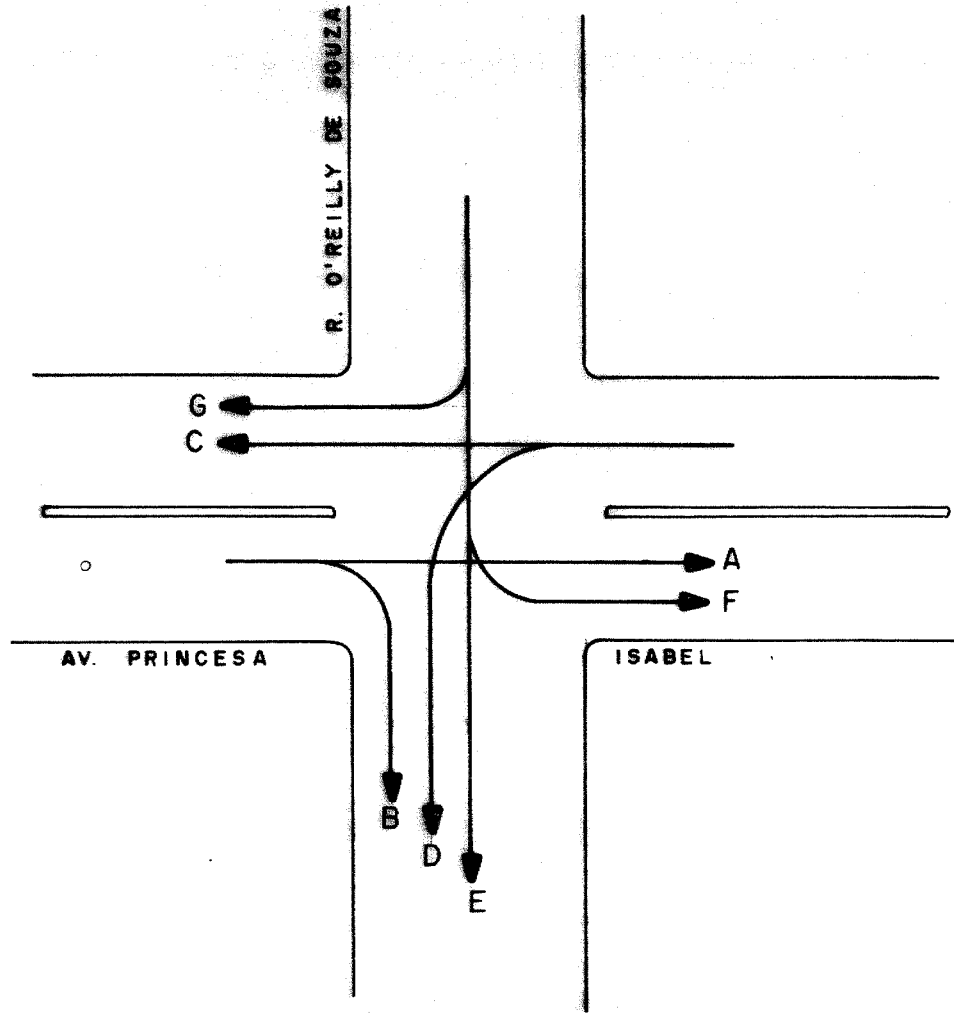

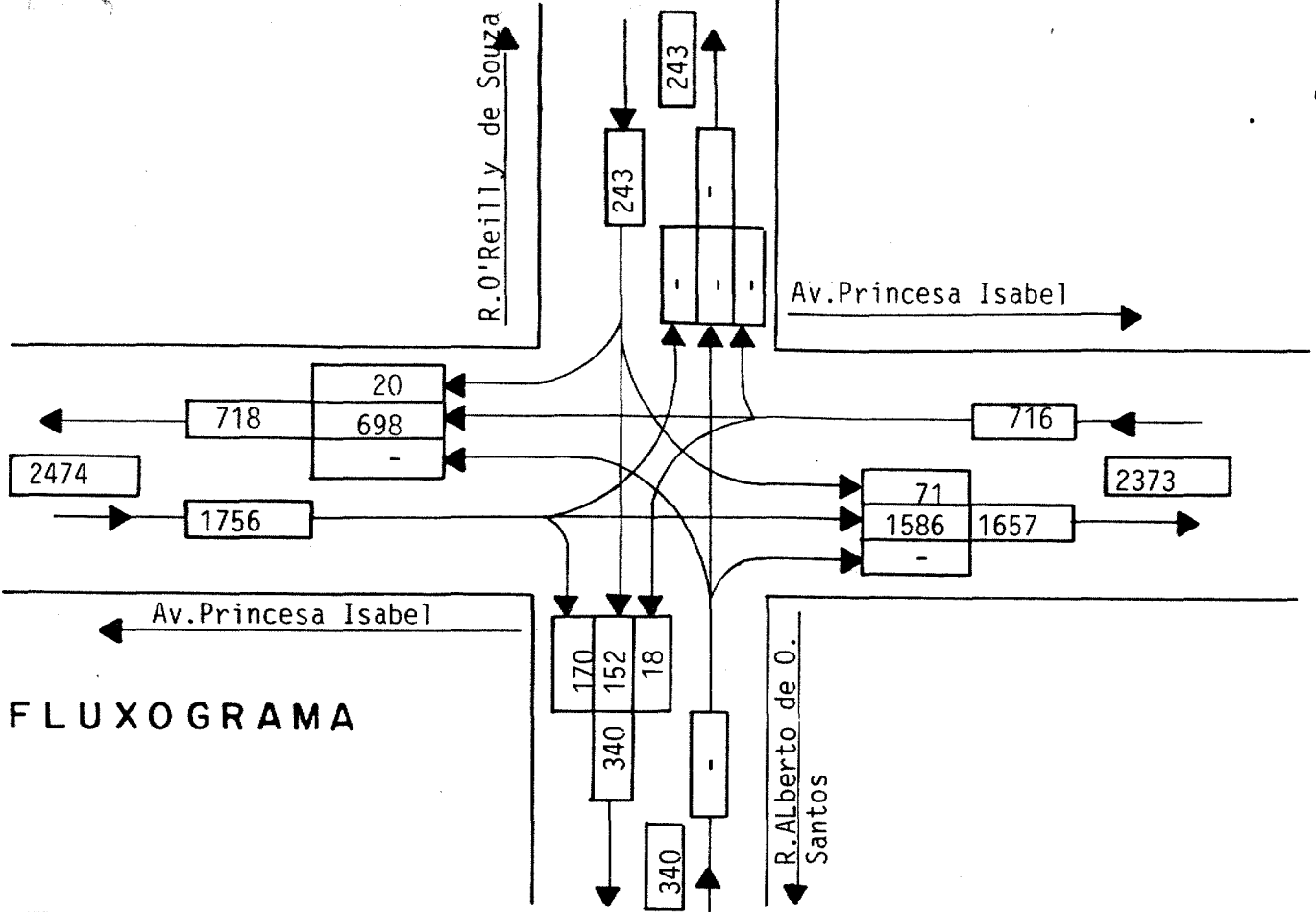

II

R. O'Reilly de Souza

AUTOS	ÔNIBUS	C.A.M.	TOTAL	U.C.P
20	-	-	20	20
148	-	2	150	152
69	-	1	70	71

H

Av. Princesa Isabel

AUTOS	ÔNIBUS	C.A.M.	TOTAL	U.C.P
-	-	-	-	-
464	103	1	568	698
18	-	-	18	18

AUTOS	ÔNIBUS	C.A.M.	TOTAL	U.C.P
-	-	-	-	-
1048	214	32	1294	1586
161	-	5	166	170

AUTOS	ÔNIBUS	C.A.M.	TOTAL	U.C.P
-	-	-	-	-
464	103	1	568	698
18	-	-	18	18

III

Av. Princesa Isabel

ACESSO	FASE	VERDE	VERM.	AMAR.
I		16	40	4
II		36	20	4
III	-	-	-	-
IV		36	20	4

TEMPO DE CICLO 60

IV

R. Alberto O. Santos

AUTOS	ÔNIBUS	C.A.M.	TOTAL	U.C.P
-	-	-	-	-
-	-	-	-	-
-	-	-	-	-

ACESSO	V	C	V/C	N. S.
I	240	529	0,45	A+
II	1460	2201	0,66	B
III	-	-	-	-
IV	986	1433	0,41	A+

V; VOLUME TOTAL
C; CAPACIDADE



Instituto
Jones
dos
Santos
Neves

DEPARTAMENTO DE PROJETOS ESPECIAIS — DTS 69

PROJETO DE MONITORAÇÃO

CONTAGEM DE TRÁFEGO SELETIVA DIRECIONAL

FICHA DE TABULAÇÃO

INTERSEÇÃO:

AV. PRINCESA ISABEL X RUA O'REILLY DE SOUZA

Nº:

25

MOVIMENTOS:

A, B, C, D, E

DATA:

19/02/86

DIA:

QUARTA-FEIRA

HORÁRIO	AUTOMÓVEL	ÔNIBUS	CAMINHÃO	VOLUME TOTAL	VOLUME EQUIVALENTE
18:00 - 18:15	275	53	08	336	408
18:15 - 18:30	266	52	05	323	392
18:30 - 18:45	287	50	11	348	419
18:45 - 19:00	220	59	08	287	367
Movimento A					
18:00 - 18:15	46	-	01	47	48
18:15 - 18:30	45	-	04	49	52
18:30 - 18:45	41	-	-	41	41
18:45 - 19:00	29	-	-	29	29
Movimento B					
18:00 - 18:15	124	22	-	146	174
18:15 - 18:30	117	29	-	146	182
18:30 - 18:45	112	28	01	141	177
18:45 - 19:00	111	24	-	135	165
Movimento C					
18:00 - 18:15	03	-	-	03	03
18:15 - 18:30	02	-	-	02	02
18:30 - 18:45	05	-	-	05	05
18:45 - 19:00	08	-	-	08	08
Movimento D					
18:00 - 18:15	49	-	-	49	49
18:15 - 18:30	41	-	01	42	43
18:30 - 18:45	31	-	01	32	33
18:45 - 19:00	27	-	-	27	27
Movimento E					
TOTAL					

OBSERVAÇÃO:

U. C. P.

AUTOMÓVEL:

1,00

ÔNIBUS:

2,25

CAMINHÃO

1,75



Instituto
Jones
dos
Santos
Neves

DEPARTAMENTO DE PROJETOS ESPECIAIS — DTS 70

PROJETO DE MONITORAÇÃO

CONTAGEM DE TRÁFEGO SELETIVA DIRECIONAL

FICHA DE TABULAÇÃO

INTERSEÇÃO:
AV. PRINCESA ISABEL X RUÁ O'REILLY DE SOUZA

Nº:
25

MOVIMENTOS:
F, G

DATA:
19/02/86

DIA:
QUARTA-FEIRA

HORÁRIO	AUTOMÓVEL	ÔNIBUS	CAMINHÃO	VOLUME TOTAL	VOLUME EQUIVALENTE
18:00 - 18:15	15	-	-	15	15
18:15 - 18:30	20	-	-	20	20
18:30 - 18:45	22	-	-	22	22
18:45 - 19:00	12	-	01	13	14
18:00 - 18:15	09	-	-	09	09
18:15 - 18:30	07	-	-	07	07
18:30 - 18:45	02	-	-	02	02
18:45 - 19:00	02	-	-	02	02
18:00 - 18:15					
18:15 - 18:30					
18:30 - 18:45					
18:45 - 19:00					
18:00 - 18:15					
18:15 - 18:30					
18:30 - 18:45					
18:45 - 19:00					
TOTAL					

OBSERVAÇÃO:

U. C. P.

AUTOMÓVEL:

1,00

ÔNIBUS:

2,25

CAMINHÃO

1,75

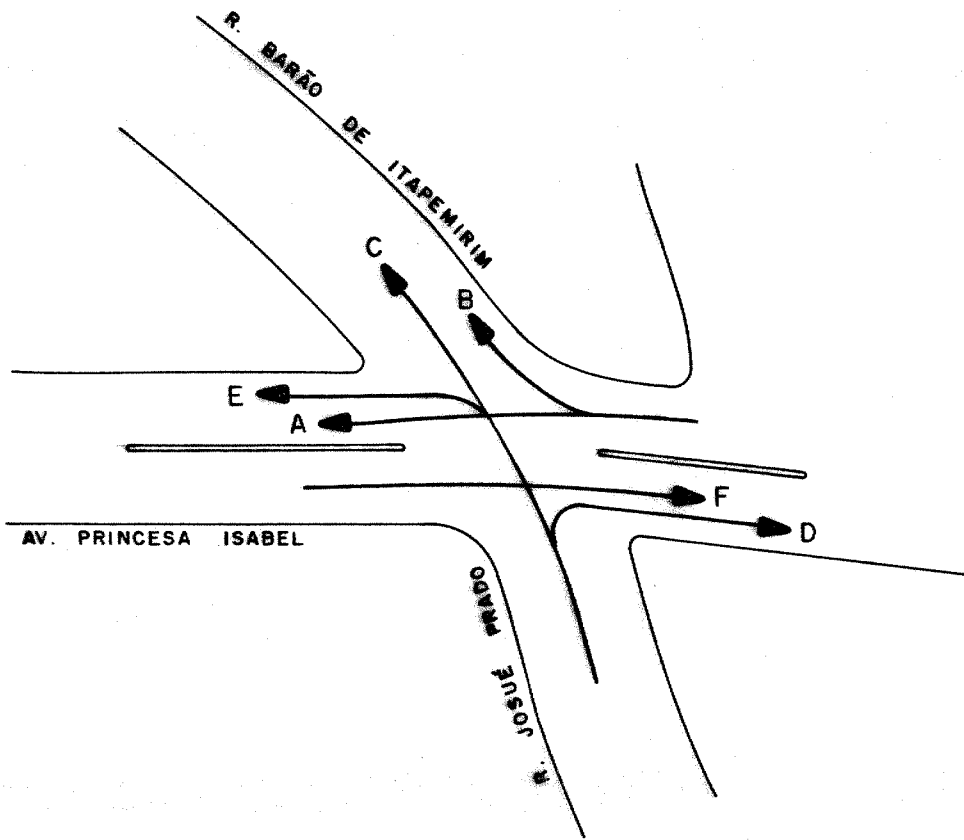

INTERSEÇÃO Nº26

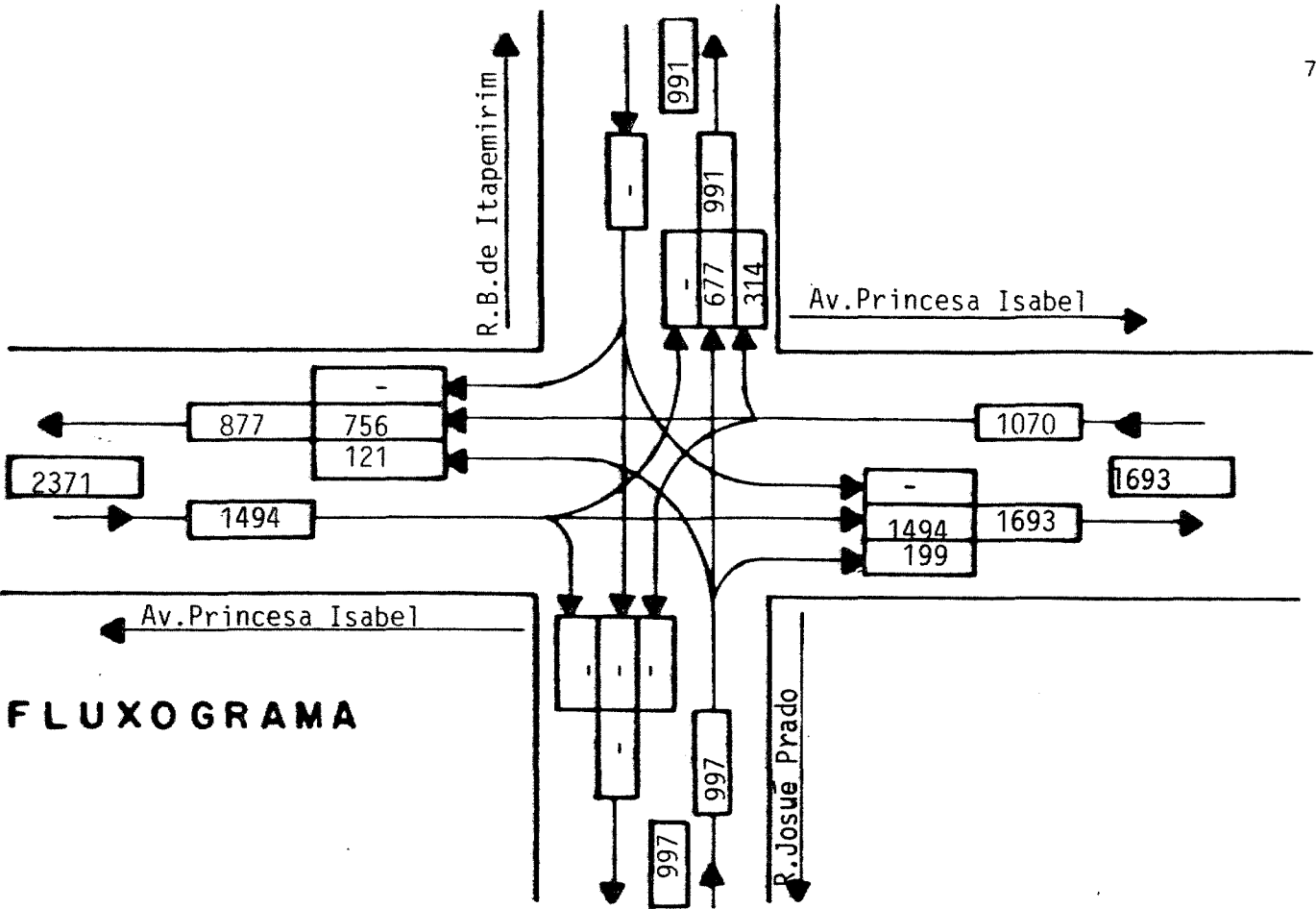

II

R.Barão de Itapemirim

AUTOS	ÔNIBUS	CAM.	TOTAL	U.C.P
-	-	-	-	-
983	198	37	1218	1494
-	-	-	-	-

Av.Princesa Isabel

AUTOS	ÔNIBUS	CAM.	TOTAL	U.C.P
-	-	-	-	-
-	-	-	-	-
-	-	-	-	-

H

Av.Princesa Isabel

AUTOS	ÔNIBUS	CAM.	TOTAL	U.C.P
275	12	7	294	314
477	121	4	602	756
-	-	-	-	-

III

ACESSO	FASE	VERDE	VERM.	AMAR.
I				
II		37	20	3
III		17	40	3
IV		37	20	3

TEMPO DE CICLO 60

AUTOS	ÔNIBUS	CAM.	TOTAL	U.C.P
116	1	2	119	121
645	8	8	661	677
174	10	2	186	199

IV

R.Josué Prado

ACESSO	V	C	V/C	N.S.
I	-			
II	1218	1870	0,65	B
III	966	1190	0,81	D+
IV	896	1383	0,65	B

V: VOLUME TOTAL
C: CAPACIDADE



INSTITUTO
JONES
DOS
SANTOS
NEVES

DEPARTAMENTO DE PROJETOS ESPECIAIS — DTS

73

PROJETO DE MONITORAÇÃO

CONTAGEM DE TRÁFEGO SELETIVA DIRECIONAL

FICHA DE TABULAÇÃO

INTERSEÇÃO:

AV. PRINCSA ISABEL X RUA JOSUÉ PRADO

Nº:
26

MOVIMENTOS:

A, B, C, D, E

DATA:
19/02/86

DIA:
QUARTA-FEIRA

HORÁRIO	AUTOMÓVEL	ÔNIBUS	CAMINHÃO	VOLUME TOTAL	VOLUME EQUIVALENTE
18:00 - 18:15	138	28	01	167	203
18:15 - 18:30	129	27	-	156	190
18:30 - 18:45	115	35	01	151	196
18:45 - 19:00	95	31	02	128	168
18:00 - 18:15	66	-	04	70	73
18:15 - 18:30	62	02	-	64	67
18:30 - 18:45	75	09	02	76	99
18:45 - 19:00	72	01	01	74	80
18:00 - 18:15	188	02	02	192	196
18:15 - 18:30	152	01	05	158	163
18:30 - 18:45	155	03	-	158	162
18:45 - 19:00	150	02	01	153	156
18:00 - 18:15	48	01	-	49	50
18:15 - 18:30	38	04	01	43	49
18:30 - 18:45	45	01	-	46	47
18:45 - 19:00	43	04	01	48	54
18:00 - 18:15	17	-	-	17	17
18:15 - 18:30	45	01	-	46	47
18:30 - 18:45	23	-	02	25	27
18:45 - 19:00	31	-	-	31	31
TOTAL					

OBSERVAÇÃO:

U. C. P.

AUTOMÓVEL:

1,00

ÔNIBUS:

2,25

CAMINHÃO

1,75



Instituto
Jones
dos
Santos
Neves

DEPARTAMENTO DE PROJETOS ESPECIAIS — DTS 74

PROJETO DE MONITORAÇÃO

CONTAGEM DE TRÁFEGO SELETIVA DIRECIONAL

FICHA DE TABULAÇÃO

INTERSEÇÃO:

AV. PRINCESA ISABEL X RUA JOSUÉ PRADO

Nº:

26

MOVIMENTOS:

F

DATA:

19/02/86

DIA:

QUARTA-FEIRA

HORÁRIO	AUTOMÓVEL	ÔNIBUS	CAMINHÃO	VOLUME TOTAL	VOLUME EQUIVALENTE
18:00 - 18:15	239	45	10	294	358
18:15 - 18:30	267	53	15	335	413
18:30 - 18:45	262	54	06	322	397
18:45 - 19:00	215	46	06	267	332
18:00 - 18:15					
18:15 - 18:30					
18:30 - 18:45					
18:45 - 19:00					
18:00 - 18:15					
18:15 - 18:30					
18:30 - 18:45					
18:45 - 19:00					
18:00 - 18:15					
18:15 - 18:30					
18:30 - 18:45					
18:45 - 19:00					
18:00 - 18:15					
18:15 - 18:30					
18:30 - 18:45					
18:45 - 19:00					
TOTAL					

OBSERVAÇÃO:

U. C. P.

AUTOMÓVEL:

1,00

ÔNIBUS:

2,25

CAMINHÃO

1,75

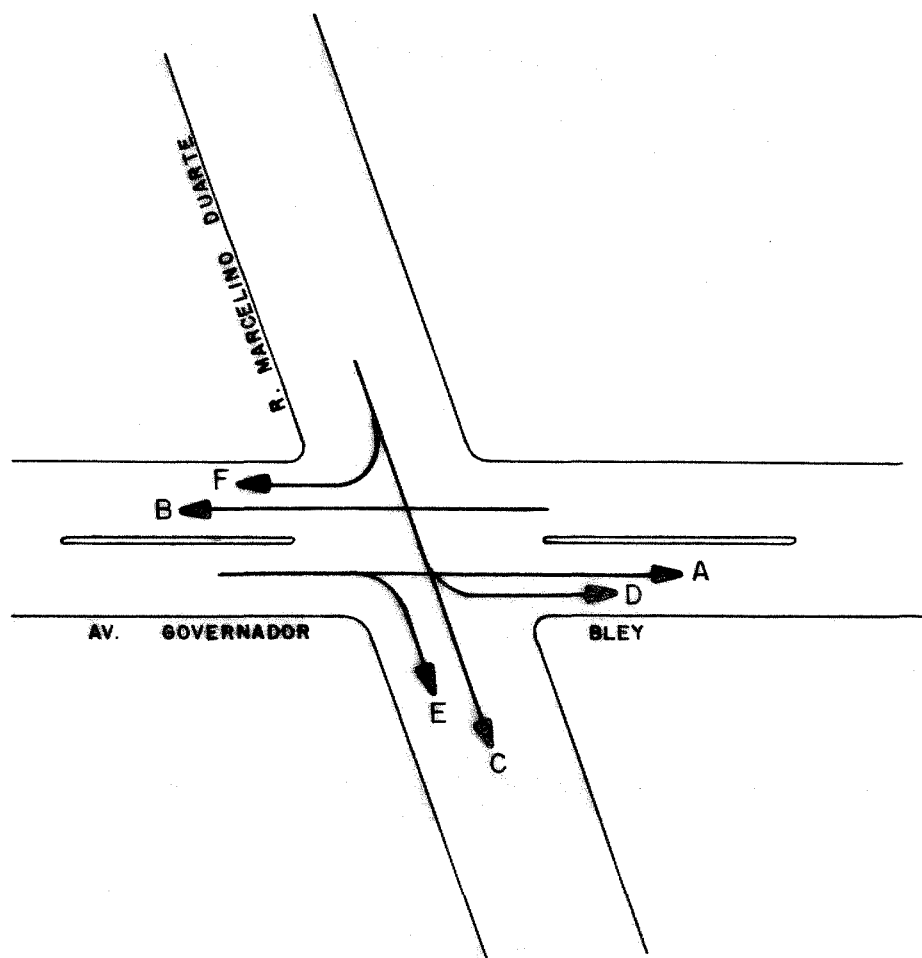

INTERSEÇÃO Nº 27

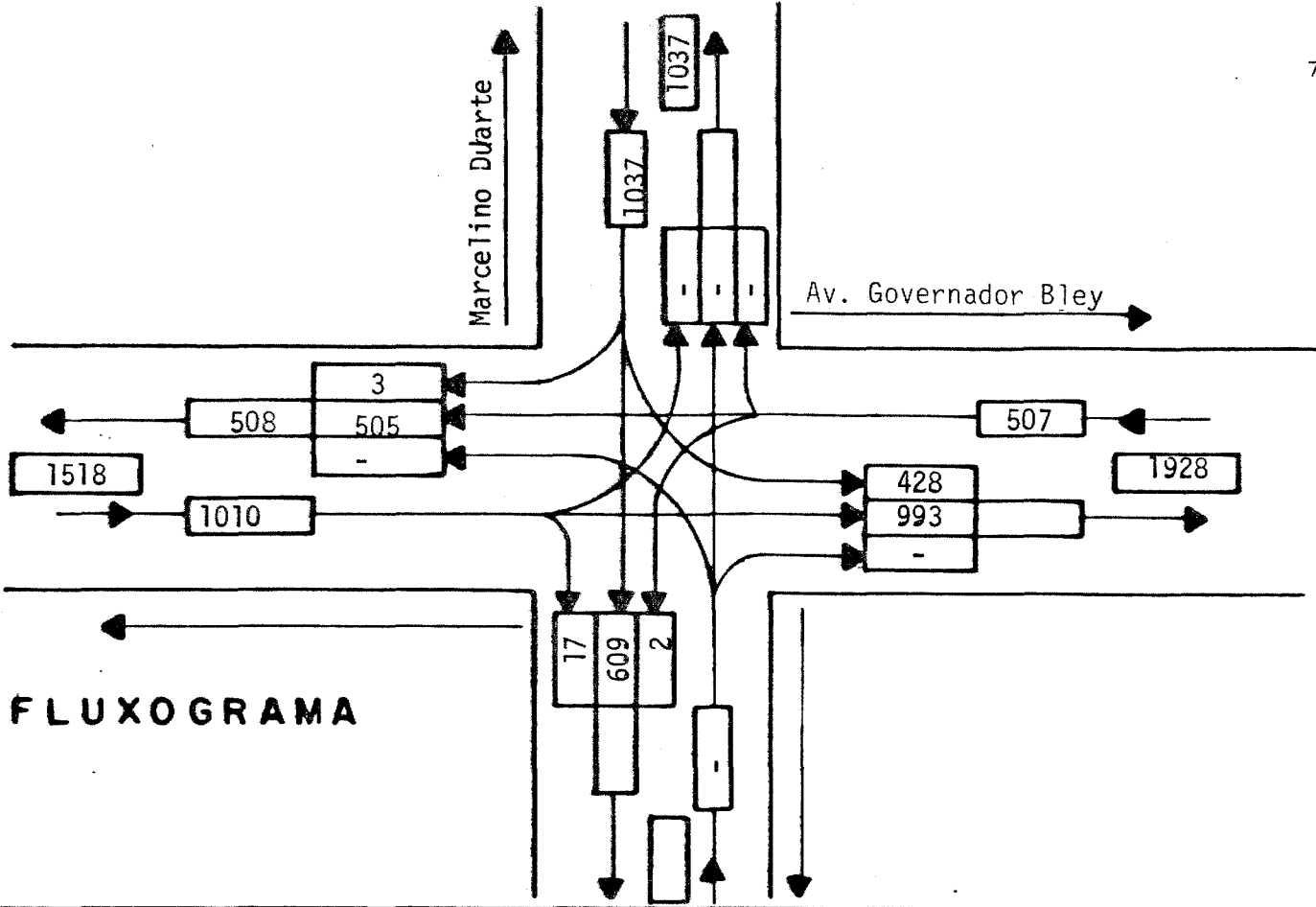

R. Marcelino Duarte

Av. GOv. Bley

AUTOS	ÔNIBUS	CAM.	TOTAL	U.C.P
3	-	-	3	3
602	-	4	606	609
424	0	2	426	428

I

AUTOS	ÔNIBUS	CAM.	TOTAL	U.C.P
-	-	-	-	-
505	189	36	730	993
11	1	2	14	17

II

AUTOS	ÔNIBUS	CAM.	TOTAL	U.C.P
-	-	-	-	-
224	123	2	349	505
2	-	-	2	2

III

ACESSO	FADE	VERDE	VERM.	AMAR.
I		21	36	3
II		32	24	4
III				
IV		32	24	4

TEMPO DE CICLO 60

ACESSO	V	C	V/C	S. S.
I	1035	1646	0,63	B+
II	744	1293	0,58	A+
III	-			
IV	351	585	0,6	A-

IV: VOLUME TOTAL
V: CAPACIDADE

DATA DA PESQUISA: 25/02/86
 ORIGEM DA PESQUISA: 1JSN
 HORA DE PICO: 18 as 19:00 hs.
 Nº: 27

CONTAGEM DIRECIONAL
 TABELAÇÃO, FLUXOGRAMA E NÍVEL DE SERVIÇO
 INT: Av. Gov. Bley X R. Marcelino Duarte



Instituto
Jones
dos
Santos
Neves

DEPARTAMENTO DE PROJETOS ESPECIAIS — DTS

77

PROJETO DE MONITORAÇÃO

CONTAGEM DE TRÁFEGO SELETIVA DIRECIONAL

FICHA DE TABULAÇÃO

INTERSEÇÃO:

AV. GOVERNADOR BLEY X R. MARCELINO DUARTE

Nº: 27

MOVIMENTOS:
A, B, C, D, E

DATA: 25/02/86

DIA: TERÇA-FEIRA

HORÁRIO	AUTOMÓVEL	ÔNIBUS	CAMINHÃO	VOLUME TOTAL	VOLUME EQUIVALENTE
18:00 - 18:15	131	40	11	182	240
18:15 - 18:30	124	55	11	190	267
18:30 - 18:45	141	46	10	197	262
18:45 - 19:00	109	48	04	161	224
18:00 - 18:15	67	26	01	94	127
18:15 - 18:30	50	25	-	75	106
18:30 - 18:45	57	38	-	95	143
18:45 - 19:00	50	34	01	85	128
18:00 - 18:15	152	-	02	154	156
18:15 - 18:30	165	-	-	165	165
18:30 - 18:45	140	-	02	142	144
18:45 - 19:00	145	-	-	145	145
18:00 - 18:15	89	-	-	89	89
18:15 - 18:30	124	-	-	124	124
18:30 - 18:45	115	-	01	116	117
18:45 - 19:00	96	-	01	97	98
18:00 - 18:15	04	-	01	05	06
18:15 - 18:30	03	-	01	04	05
18:30 - 18:45	02	-	-	02	02
18:45 - 19:00	02	01	-	03	04
TOTAL					

OBSERVAÇÃO:

U. C. P.

AUTOMÓVEL:

1,00

ÔNIBUS:

2,25

CAMINHÃO

1,75



Instituto
Jones
dos
Santos
Neves

DEPARTAMENTO DE PROJETOS ESPECIAIS — DTS 78

PROJETO DE MONITORAÇÃO

CONTAGEM DE TRÁFEGO SELETIVA DIRECIONAL

FICHA DE TABULAÇÃO

INTERSEÇÃO:

AV. GOVERNADOR BLEY X R. MARCELINO DUARTE

Nº:

27

MOVIMENTOS:

F

DATA:

25/02/86

DIA:

TÉRÇA-FEIRA

HORÁRIO	AUTOMÓVEL	ÔNIBUS	CAMINHÃO	VOLUME TOTAL	VOLUME EQUIVALENTE
18:00 - 18:15	-	-	-	-	-
18:15 - 18:30	01	-	-	01	01
18:30 - 18:45	-	-	-	-	-
18:45 - 19:00	02	-	-	02	02
18:00 - 18:15	-	-	-	-	-
18:15 - 18:30	-	-	-	-	-
18:30 - 18:45	-	-	-	-	-
18:45 - 19:00	-	-	-	-	-
18:00 - 18:15	-	-	-	-	-
18:15 - 18:30	-	-	-	-	-
18:30 - 18:45	-	-	-	-	-
18:45 - 19:00	-	-	-	-	-
18:00 - 18:15	-	-	-	-	-
18:15 - 18:30	-	-	-	-	-
18:30 - 18:45	-	-	-	-	-
18:45 - 19:00	-	-	-	-	-
18:00 - 18:15	-	-	-	-	-
18:15 - 18:30	-	-	-	-	-
18:30 - 18:45	-	-	-	-	-
18:45 - 19:00	-	-	-	-	-
TOTAL					

OBSERVAÇÃO:

U. C. P.

AUTOMÓVEL:

1,00

ÔNIBUS:

2,25

CAMINHÃO

1,75

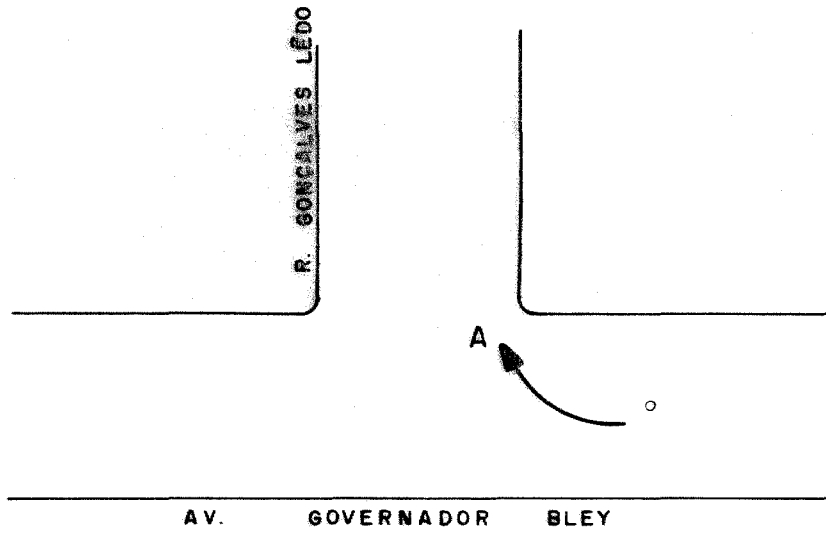

INTERSEÇÃO Nº 28

FLUXOGRAMA

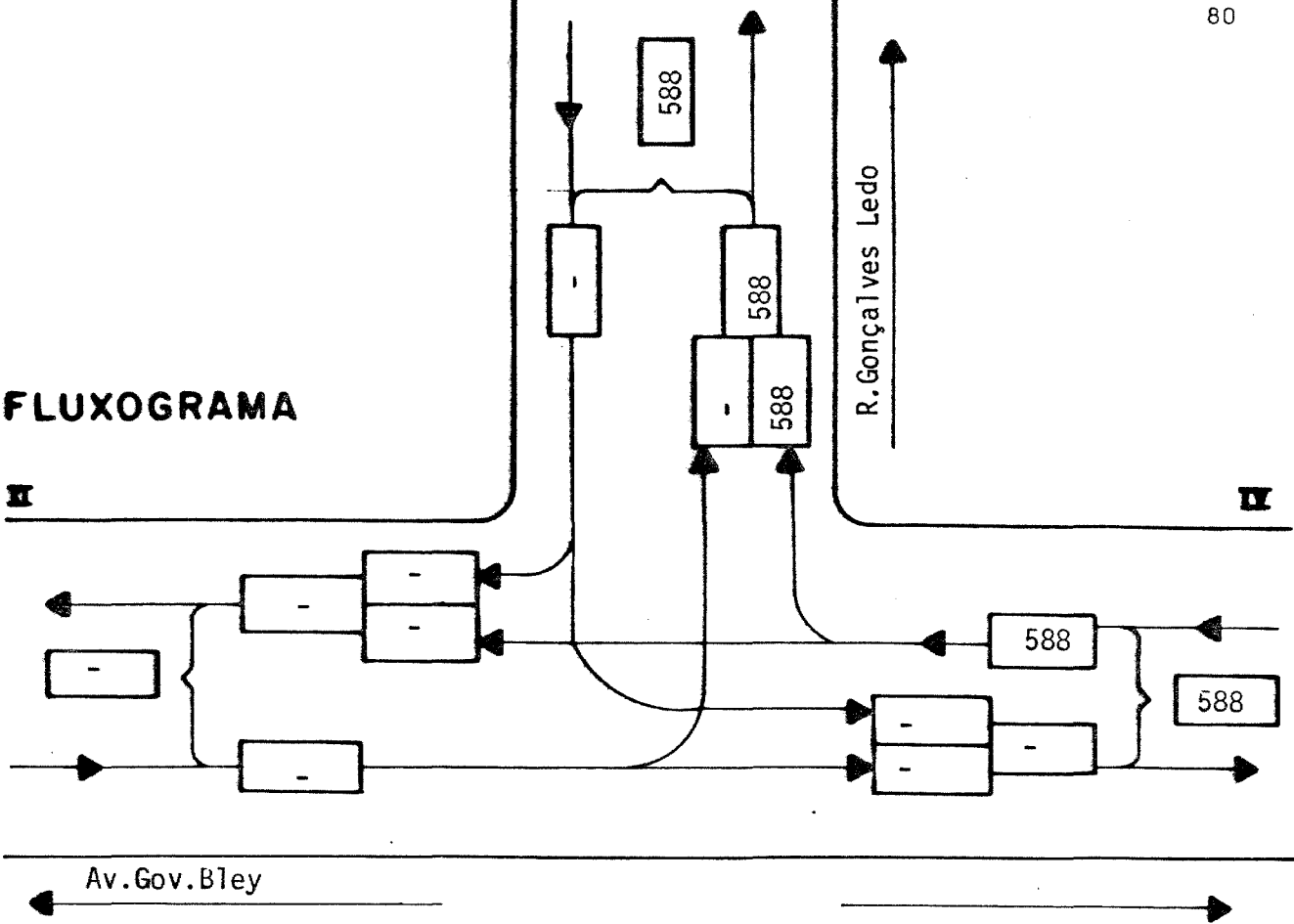

ACESSO	FASE	VERDE	VERM.	AMAR.
I	-	-	-	-
II	-	-	-	-
IV		40	16	4
TEMPO DE CICLOS				60

	AUTOS	ONIB.	CAM.	TOTAL	U.C.P.
I	-	-	-	-	-
II	-	-	-	-	-
IV	320	113	08	441	588

ACESSO	V	C	V/C	N.S.
I				
II				
IV	441	2689	0,16	A+

V = VOLUME TOTAL
C = CAPACIDADE

AUTOS	ONIB.	CAM.	TOTAL	U.C.P.
-	-	-	-	-
-	-	-	-	-

AUTOS	ONIB.	CAM.	TOTAL	U.C.P.
320	113	08	441	588
-	-	-	-	-

Av. Governador Bley

DATA DA PESQUISA: 06/02/86
 ORIGEM DA PESQUISA: IJSN
 HORA DE PICO: 18:00 às 19:00
 OBS:

CONTAGEM DIRECIONAL
 TABULAÇÃO, FLUXOGRAMA E NÍVEL DE SERVIÇO.

INT: Av. Governador Bley X R. Gonçalves Ledo
 Nº: 28



Instituto
Jones
dos
Santos
Neves

DEPARTAMENTO DE PROJETOS ESPECIAIS — DTS

81

PROJETO DE MONITORAÇÃO

CONTAGEM DE TRÁFEGO SELETIVA DIRECIONAL

FICHA DE TABULAÇÃO

INTERSEÇÃO:

AV. GOVERNADOR BLEY X RUA GONÇALVES LEDO

Nº:

28

MOVIMENTOS:

A

DATA:

06/02/86

DIA:

Quinta-Feira

HORÁRIO	AUTOMÓVEL	ÔNIBUS	CAMINHÃO	VOLUME TOTAL	VOLUME EQUIVALENTE
18:00 - 18:15					
18:15 - 18:30					
18:30 - 18:45					
18:45 - 19:00					
Movimento A					
18:00 - 18:15					
18:15 - 18:30					
18:30 - 18:45					
18:45 - 19:00					
Movimento B					
18:00 - 18:15					
18:15 - 18:30					
18:30 - 18:45					
18:45 - 19:00					
Movimento C					
18:00 - 18:15					
18:15 - 18:30					
18:30 - 18:45					
18:45 - 19:00					
Movimento D					
18:00 - 18:15					
18:15 - 18:30					
18:30 - 18:45					
18:45 - 19:00					
Movimento E					
TOTAL					

OBSERVAÇÃO:

U. C. P.

AUTOMÓVEL:

1,00

ÔNIBUS:

2,25

CAMINHÃO

1,75

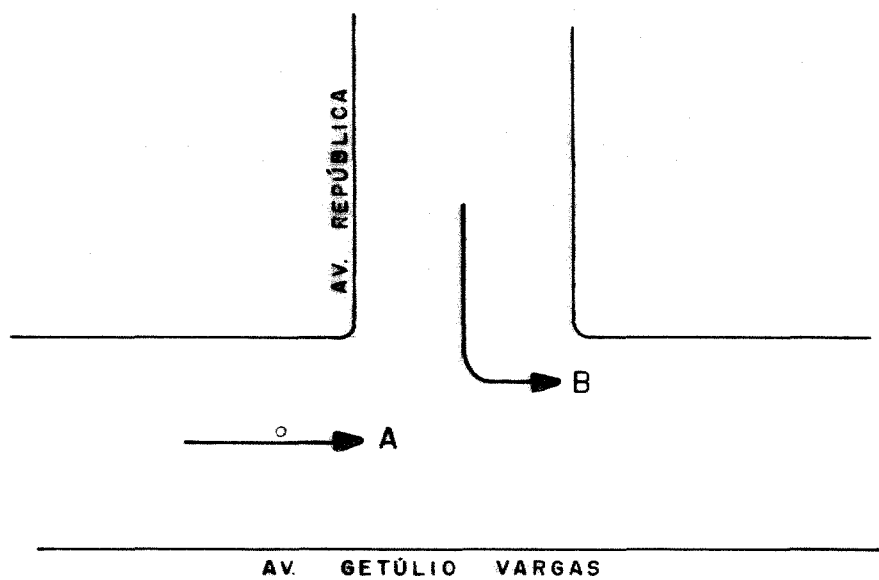

INTERSEÇÃO Nº 39

FLUXOGRAMA

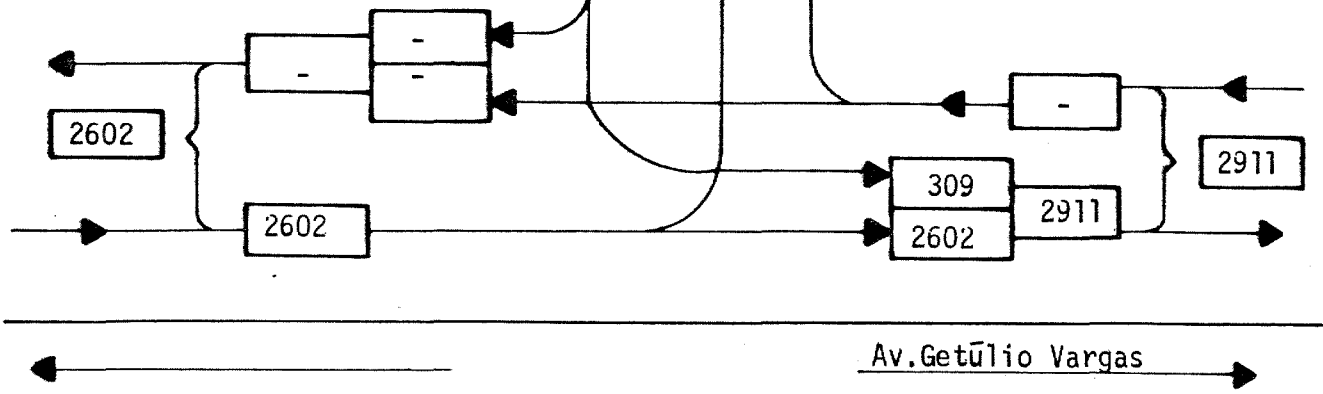

ACESSO	FASE	VERDE	VERM.	AMAR.
I		12	44	4
II		40	16	4
IV	-	-	-	-
TEMPO DE CICLOS		60		

Av. República

AUTOS	ONIB.	CAM.	TOTAL	U.S.P.
-	-	-	-	-
1628	378	72	2078	2602
-	-	-	16	309
-	-	-	253	309

ACESSO	V	C	V/C	N.S.
I	281			
II	2078			
IV	-			
V= VOLUME TOTAL				
C= CAPACIDADE				

AUTOS	ONIB.	CAM.	TOTAL	U.C.P.
-	-	-	-	-
1628	378	72	2078	2602

AUTOS	ONIB.	CAM.	TOTAL	U.C.P.
-	-	-	-	-
-	-	-	-	-

Av. Getúlio Vargas

Av. Getúlio Vargas

DATA DA PESQUISA: 03/03/86
 ORIGEM DA PESQUISA: IJSN
 HORA DE PICO: 18 às 19:00 hs.
 OBS:

CONTAGEM DIRECIONAL
 TABULAÇÃO, FLUXOGRAMA E NÍVEL DE SERVIÇO.
 INT: Av. Getúlio Vargas x Av. República
 NR: 39



Instituto
Jones
dos
Santos
Neves

DEPARTAMENTO DE PROJETOS ESPECIAIS — DTS

84

PROJETO DE MONITORAÇÃO

CONTAGEM DE TRÁFEGO SELETIVA DIRECIONAL

FICHA DE TABULAÇÃO

INTERSEÇÃO:

AV. GETÚLIO VARGAS X AV. REPÚBLICA

Nº: 39

MOVIMENTOS: A, B

DATA: 03/03/86

DIA: Segunda-Feira

HORÁRIO	AUTOMÓVEL	ÔNIBUS	CAMINHÃO	VOLUME TOTAL	VOLUME EQUIVALENTE
18:00 - 18:15					
18:15 - 18:30					
18:30 - 18:45					
18:45 - 19:00					
Movimento A					
18:00 - 18:15					
18:15 - 18:30					
18:30 - 18:45					
18:45 - 19:00					
Movimento B					
18:00 - 18:15					
18:15 - 18:30					
18:30 - 18:45					
18:45 - 19:00					
Movimento C					
18:00 - 18:15					
18:15 - 18:30					
18:30 - 18:45					
18:45 - 19:00					
Movimento D					
18:00 - 18:15					
18:15 - 18:30					
18:30 - 18:45					
18:45 - 19:00					
Movimento E					
TOTAL					

OBSERVAÇÃO:

U. C. P.

AUTOMÓVEL: 1,00

ÔNIBUS: 2,25

CAMINHÃO 1,75

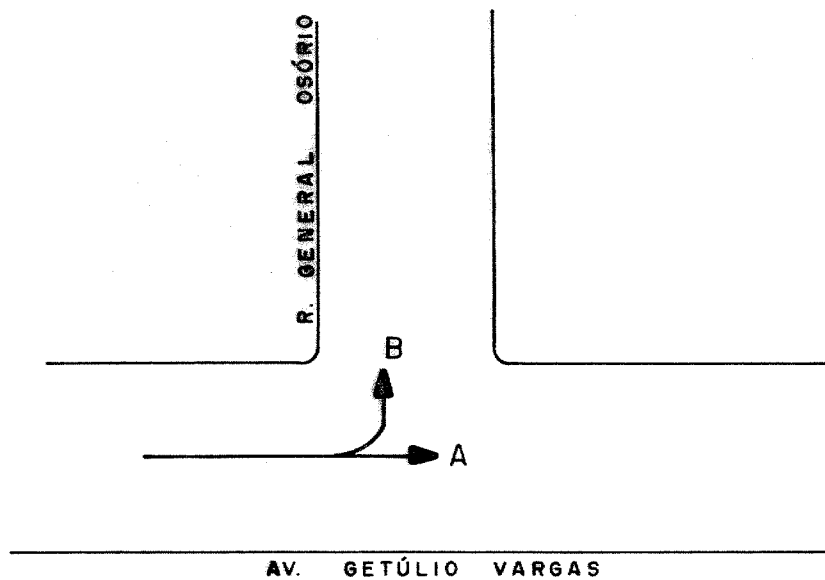

INTERSEÇÃO Nº 40

FLUXOGRAMA

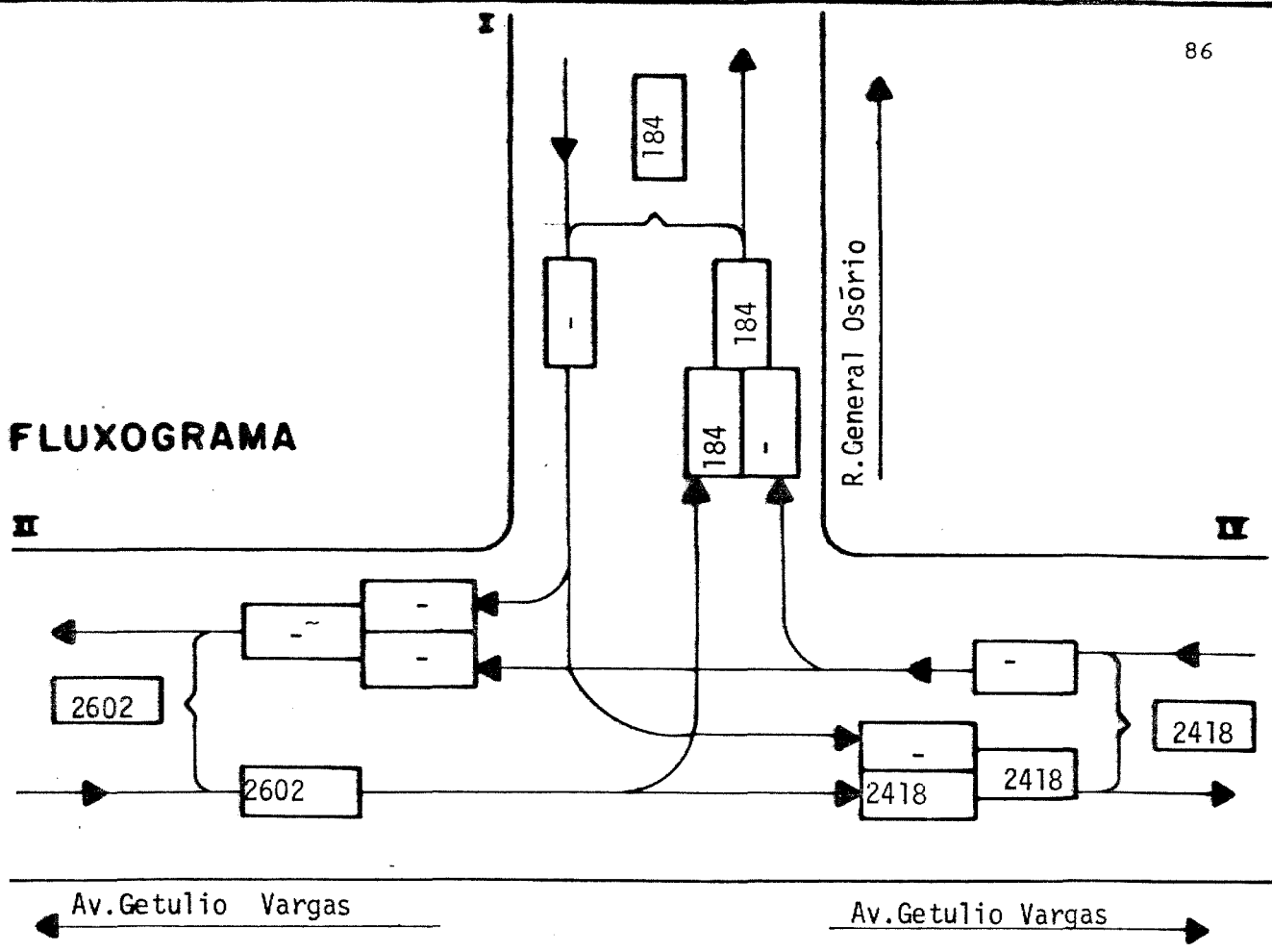

ACESSO	FADE	VERDE	VERN.	AMAR.
I	-	-	-	-
II	-	-	-	-
IV	-	-	-	-

TEMPO DE CICLOS

ACESSO	FADE	VERDE	VERN.	AMAR.
I	-	-	-	-
II	-	-	-	-
IV	-	-	-	-

ACESSO	V	C	V/C	N. S.
I				
II				
IV				

V = VOLUME TOTAL
C = CAPACIDADE

AUTOS	DIR.	CAN.	TOTAL	U. C. P.
172	1	7	180	184
1456	377	65	1898	2418

AUTOS	DIR.	CAN.	TOTAL	U. C. P.
-	-	-	-	-
-	-	-	-	-

Av. Getúlio Vargas

Av. Getúlio Vargas

DATA DA PESQUISA: 03/03/86
 ORIGEM DA PESQUISA: IJSN
 HORA DE PICO: 18 às 19:00
 OBS:

CONTAGEM DIRECIONAL
 TABULAÇÃO, FLUXOGRAMA E NÍVEL DE SERVIÇO.
 INT: Av: getulio Vargas x R Gen. Osório
 Nº: 40



Instituto
Jones
dos
Santos
Neves

DEPARTAMENTO DE PROJETOS ESPECIAIS — DTS

87

PROJETO DE MONITORAÇÃO

CONTAGEM DE TRÁFEGO SELETIVA DIRECIONAL

FICHA DE TABULAÇÃO

INTERSEÇÃO:

AV. GETÚLIO VARGAS X R. GENERAL OSÓRIO

Nº:

MOVIMENTOS:

A, B

DATA:

03/03/86

DIA:

HORÁRIO	AUTOMÓVEL	ÔNIBUS	CAMINHÃO	VOLUME TOTAL	VOLUME EQUIVALENTE
18:00 - 18:15					
18:15 - 18:30					
18:30 - 18:45					
18:45 - 19:00					
Movimento A					
18:00 - 18:15					
18:15 - 18:30					
18:30 - 18:45					
18:45 - 19:00					
Movimento B					
18:00 - 18:15					
18:15 - 18:30					
18:30 - 18:45					
18:45 - 19:00					
Movimento C					
18:00 - 18:15					
18:15 - 18:30					
18:30 - 18:45					
18:45 - 19:00					
Movimento D					
18:00 - 18:15					
18:15 - 18:30					
18:30 - 18:45					
18:45 - 19:00					
Movimento E					
TOTAL					

OBSERVAÇÃO:

U. C. P.

AUTOMÓVEL:

1,00

ÔNIBUS:

2,25

CAMINHÃO

1,75

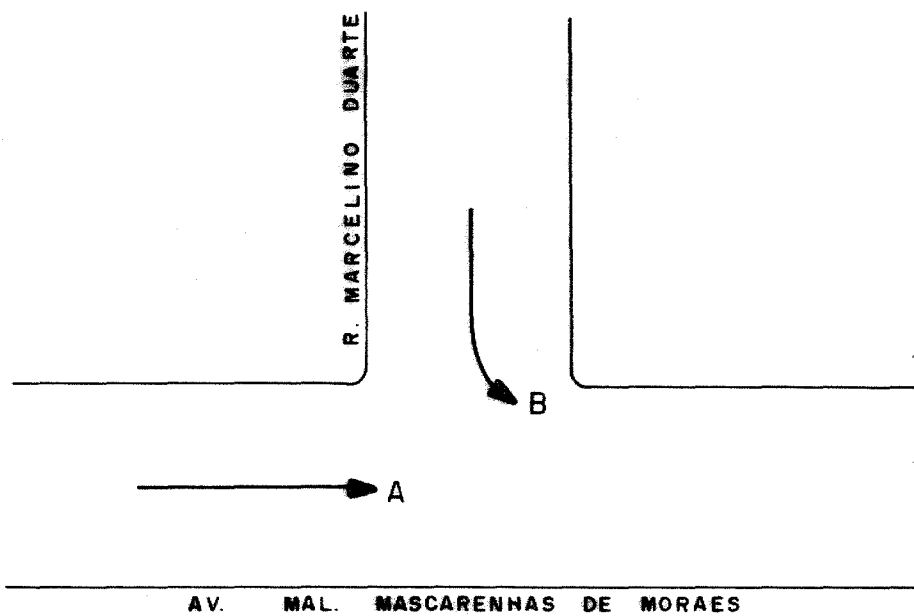

INTERSEÇÃO Nº 41

FLUXOGRAMA

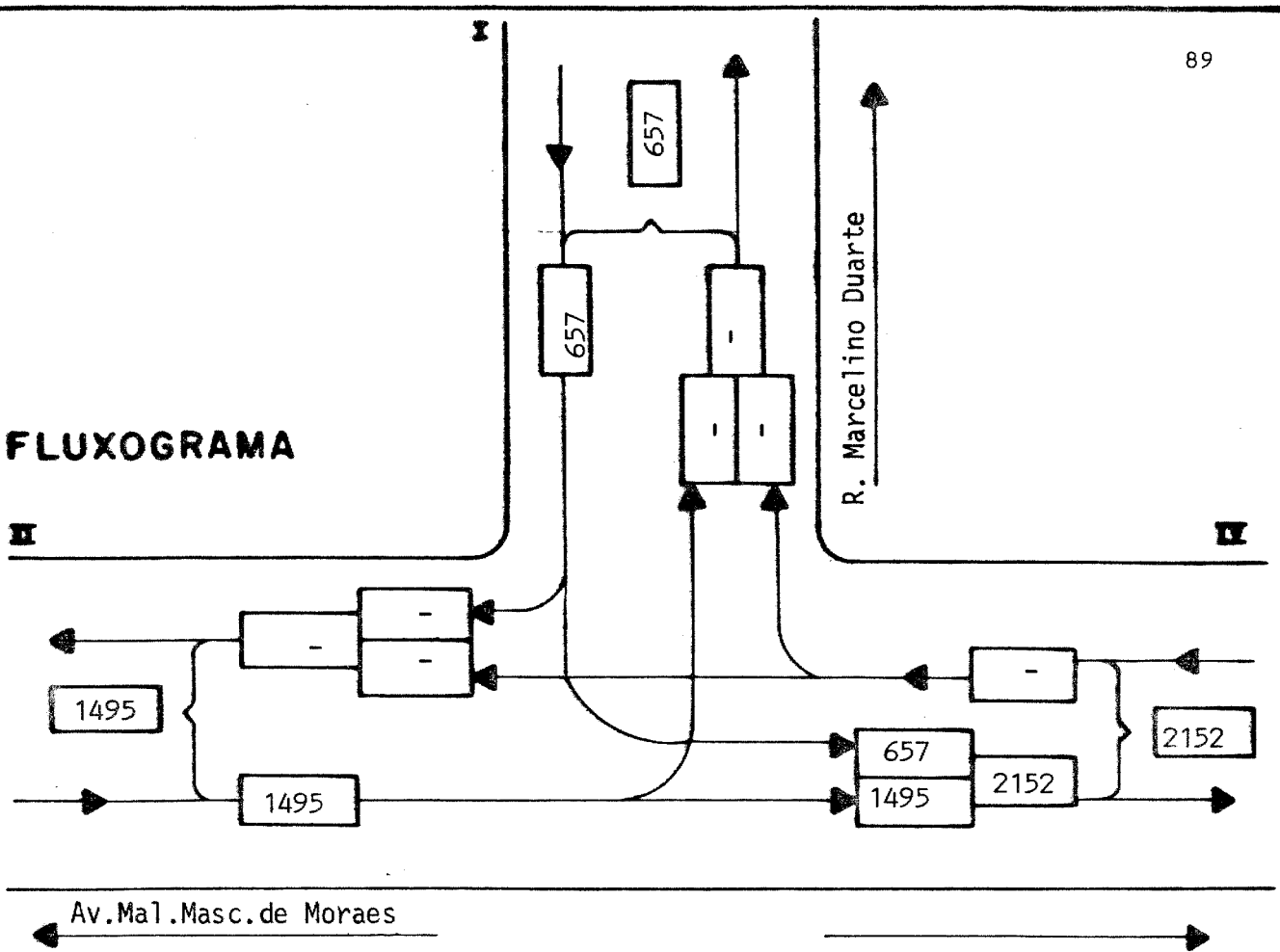

Av. Mal. Masc. de Moraes

ACESSO	FADE	VERDE	VERN.	AMAR.
I		20	36	4
II		32	24	4
III				
IV				

TEMPO DE CICLOS 60

R. Marcelino Duarte

AUTOS	ONIB.	CAM.	TOTAL	U.C.P.
644	-	-	644	657

ACESSO	V	C	V/C	S.S.
I	651	1134	0,57	A+
II	1194	2538	0,47	A+
III	-			
IV	-			

V = VOLUME TOTAL
C = CAPACIDADE

AUTOS	ONIB.	CAM.	TOTAL	U.C.P.
-	-	-	-	-
934	213	47	1194	1495

A

AUTOS	ONIB.	CAM.	TOTAL	U.C.P.
-	-	-	-	-
-	-	-	-	-

B

Av. Mal. Masc. de Moraes

DATA DA PESQUISA: 25/02/86
 ORIGEM DA PESQUISA: IJSN
 HORA DE PICO: 18:00 às 19:00hs.
 OBS:

CONTAGEM DIRECIONAL
 TABULAÇÃO, FLUXOGRAMA E NÍVEL DE SERVIÇO.

INT: Av. Mal. Masc. de Moraes x R. Marcelino Duarte
 Nº: 41

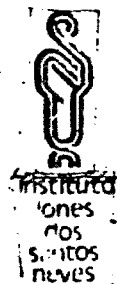

DEPARTAMENTO DE PROJETOS ESPECIAIS — DPE

90

PROJETO DE MONITORAÇÃO

CONTAGEM DE TRÁFEGO SELETIVA DIRECIONAL

FICHA DE TABULAÇÃO

INTERSEÇÃO:

AV. MAL. MASCARENHAS DE MORAES X RUA MARCELINO DUARTE

Nº:

41

MOVIMENTOS:

A, B

DATA:

25/02/86

DIA:

TERÇA-FEIRA

HORÁRIO	AUTOMÓVEL	ÔNIBUS	CAMINHÃO	VOLUME TOTAL	VOLUME EQUIVALENTE
18:00 - 18:15	229	45	09	283	346
18:15 - 18:30	229	53	15	297	375
18:30 - 18:45	265	58	13	336	418
18:45 - 19:00	211	57	10	278	357
18:00 - 18:15	173	-	03	176	178
18:15 - 18:30	179	-	01	180	181
18:30 - 18:45	106	-	02	108	110
18:45 - 19:00	186	01	-	187	188
18:00 - 18:15					
18:15 - 18:30					
18:30 - 18:45					
18:45 - 19:00					
18:00 - 18:15					
18:15 - 18:30					
18:30 - 18:45					
18:45 - 19:00					
TOTAL					

OBSERVAÇÃO:

U. C. P.

AUTOMÓVEL:

1,00

ÔNIBUS:

2,25

CAMINHÃO

1,75

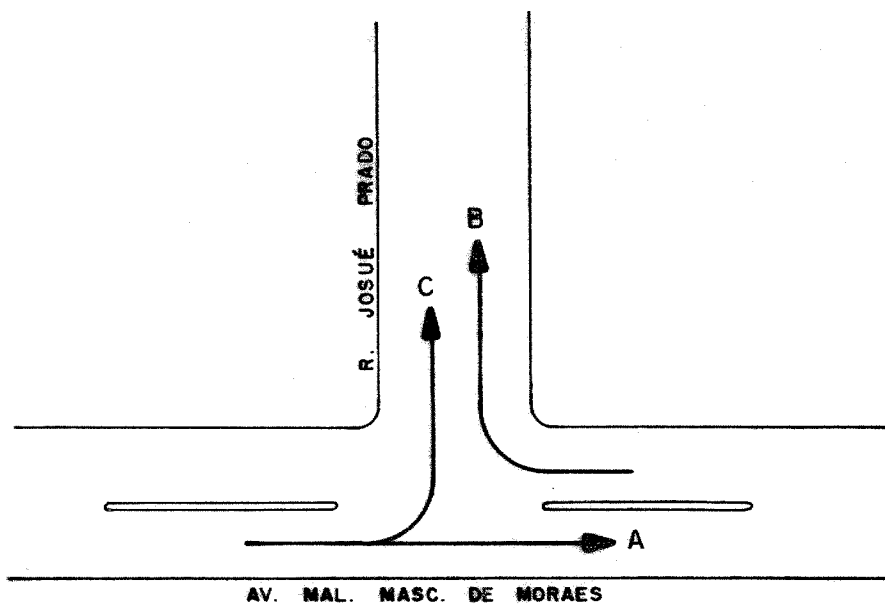

INTERSEÇÃO Nº 42

FLUXOGRAMA

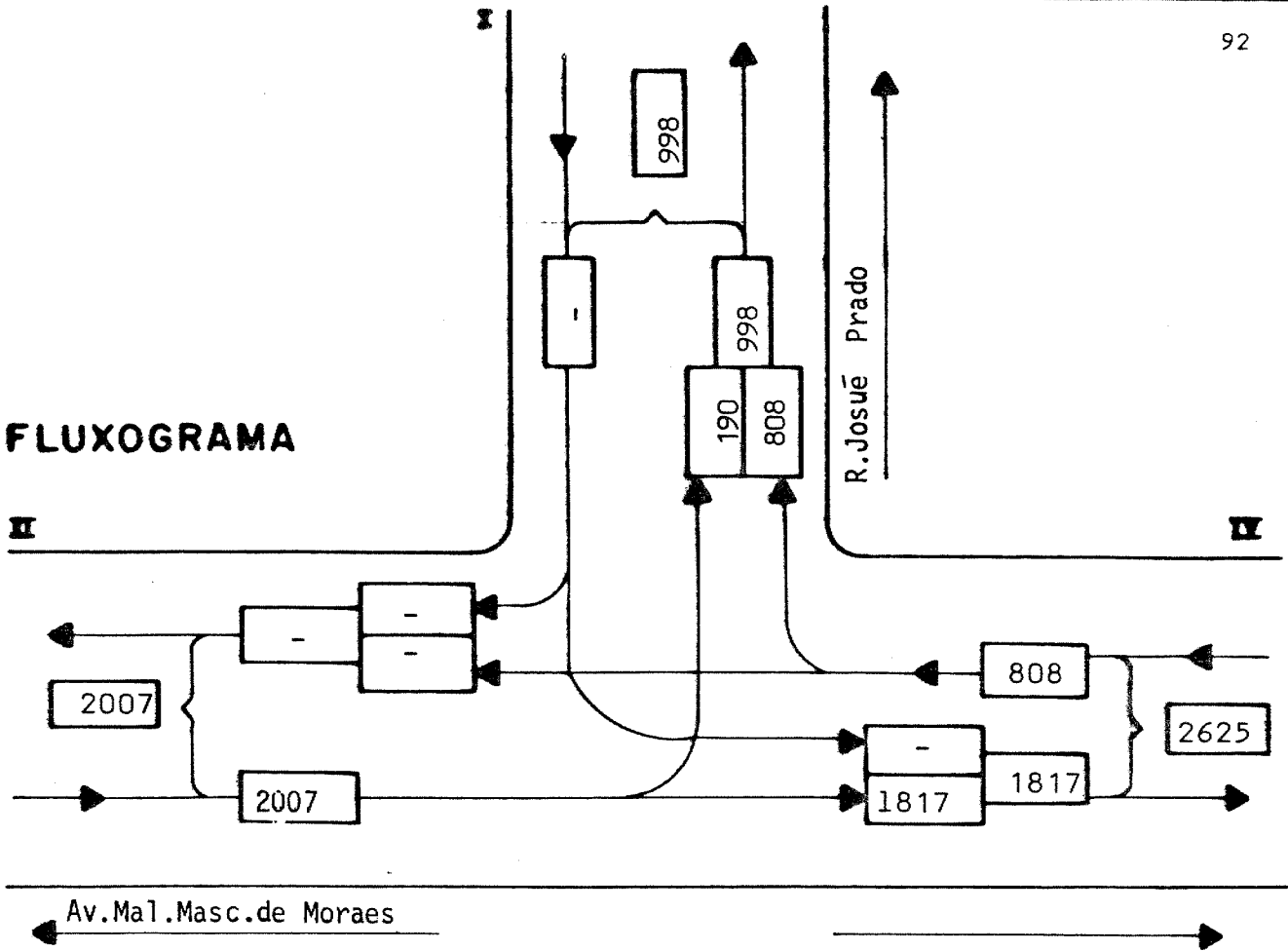

ACESSO	FADE	VERDE	VERN.	AMAR.
I	-	-	-	-
II	-	-	-	-
IV	-	-	-	-

TEMPO DE CICLOS

R. Josué Prado

AUTOS	ONIB.	CAM.	TOTAL	U.C.P.
-	-	-	-	-

ACESSO	V	C	V/C	U.S.
I	-	-	-	-
II	1710	-	-	-
IV	781	-	-	-

V = VOLUME TOTAL
C = CAPACIDADE

AUTOS	ONIB.	CAM.	TOTAL	U.C.P.
179	1	5	185	190
1272	204	49	1525	1817

Av. Mal. Masc. de Moraes

AUTOS	ONIB.	CAM.	TOTAL	U.C.P.
756	18	7	781	808
-	-	-	-	-

DATA DA PESQUISA: 19/02/86
ORIGEM DA PESQUISA: IJSN
HORA DE PICO: 18 às 19 h
OBS:

CONTAGEM DIRECIONAL
TABULAÇÃO, FLUXOGRAMA E NÍVEL DE SERVIÇO.

INT: Av. Mal. Masc. Moraes x R. Josué Prado

FE: 42



Instituto
Jones
dos
Santos
Neves

DEPARTAMENTO DE PROJETOS ESPECIAIS — DTS

93

PROJETO DE MONITORAÇÃO

CONTAGEM DE TRÁFEGO SELETIVA DIRECIONAL

FICHA DE TABULAÇÃO

INTERSEÇÃO:

AV. MAL. MASC. DE MORAES x RUA JOSUÉ PRADO

Nº:

42

MOVIMENTOS:

A, B, C

DATA:

19/02/86

DIA:

QUARTA-FEIRA

HORÁRIO	AUTOMÓVEL	ÔNIBUS	CAMINHÃO	VOLUME TOTAL	VOLUME EQUIVALENTE
18:00 - 18:15	335	36	14	385	441
18:15 - 18:30	297	63	12	372	460
18:30 - 18:45	302	51	12	365	438
18:45 - 19:00	338	54	11	403	479
Movimento A					
18:00 - 18:15	206	03	02	211	216
18:15 - 18:30	200	06	03	209	219
18:30 - 18:45	172	04	-	176	181
18:45 - 19:00	178	05	02	185	193
Movimento B					
18:00 - 18:15	47	-	-	47	47
18:15 - 18:30	35	-	03	38	40
18:30 - 18:45	51	-	02	53	55
18:45 - 19:00	46	01	-	47	48
Movimento C					
18:00 - 18:15					
18:15 - 18:30					
18:30 - 18:45					
18:45 - 19:00					
Movimento D					
18:00 - 18:15					
18:15 - 18:30					
18:30 - 18:45					
18:45 - 19:00					
Movimento E					
18:00 - 18:15					
18:15 - 18:30					
18:30 - 18:45					
18:45 - 19:00					
TOTAL					

OBSERVAÇÃO:

U. C. P.

AUTOMÓVEL:

1,00

ÔNIBUS:

2,25

CAMINHÃO

1,75

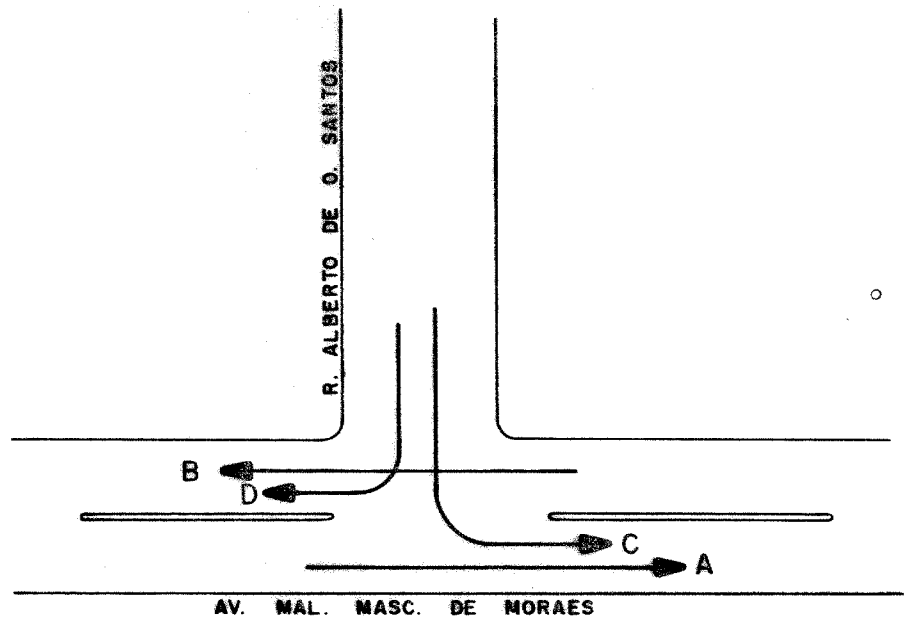

INTERSEÇÃO Nº 43

FLUXOGRAMA

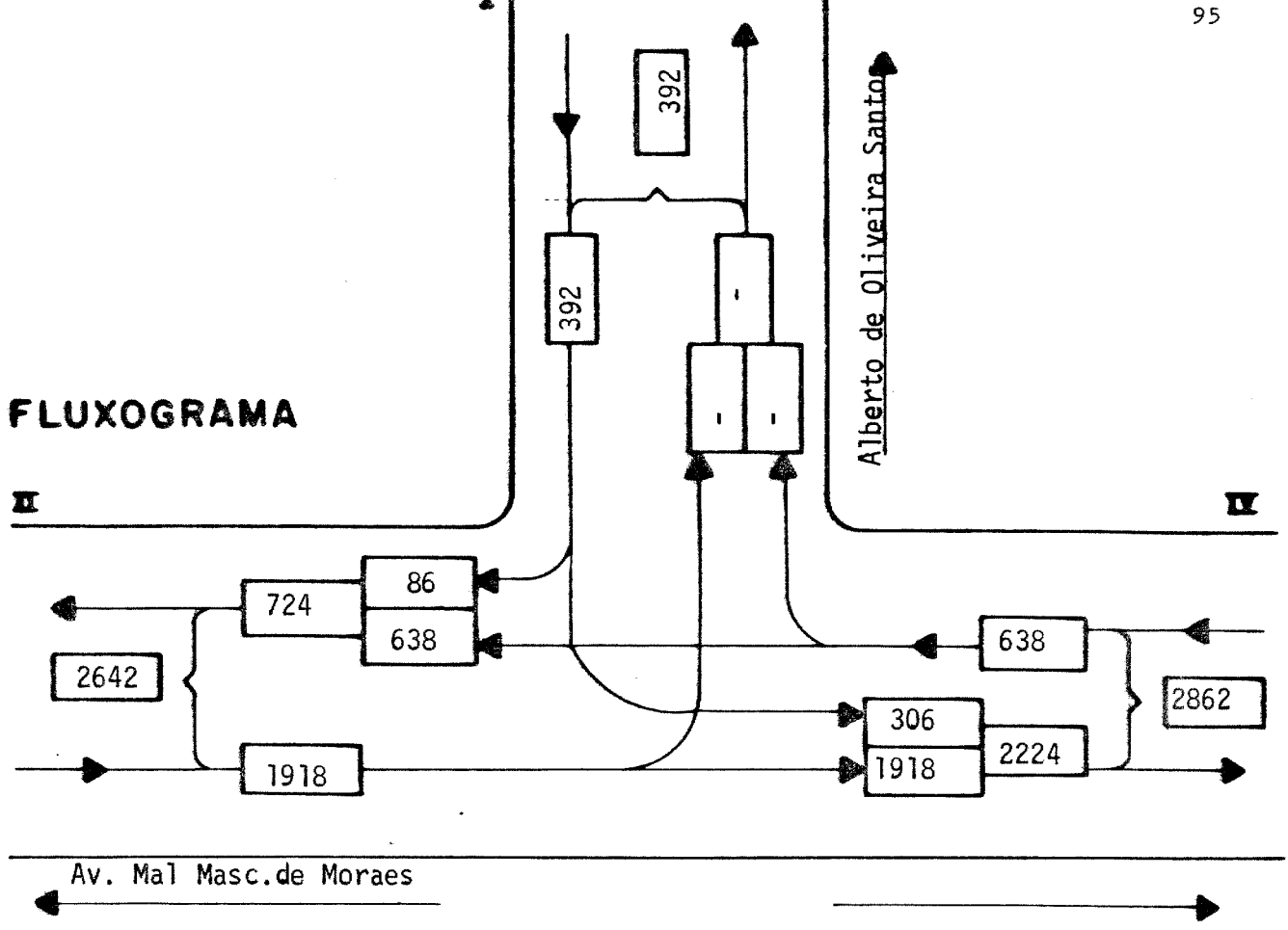

ACESSO	FASE	VERDE	VERM.	AMAR.
I		22	36	2
II		65	22	3
IV		65	22	3
TEMPO DE CICLOS		60/90		

R. Alberto O. Santos

AUTOS	OMN.	CAR.	TOTAL	U. S. P.
82	0	1	83	86
299	0	1	303	306

ACESSO	V	C	V/C	N. S.
I	386	789	0,49	A+
II	1630	2497	0,65	B
IV	613	1403	0,43	A+

V = VOLUME TOTAL
C = CAPACIDADE

AUTOS	OMN.	CAR.	TOTAL	U. S. P.
-	-	-	-	-
1384	207	39	1630	1918

A

AUTOS	OMN.	CAR.	TOTAL	U. S. P.
-	-	-	-	-
590	15	8	613	638

B

Av. Mal Masc. de Moraes

DATA DA PESQUISA: 20/02/86
 ORIGEM DA PESQUISA: IJSN
 HORA DE PICO: 18 às 19 hs.
 OBS: Semáforo Irregular

CONTAGEM DIRECIONAL
 TABULAÇÃO, FLUXOGRAMA E NÍVEL DE SERVIÇO.
 INT: Av. Mal Masc. de Moraes X R. Alb. O Santos
 Nº: 43



Instituto
Jones
dos
Santos
Neves

DEPARTAMENTO DE PROJETOS ESPECIAIS — DTS

96

PROJETO DE MONITORAÇÃO

CONTAGEM DE TRÁFEGO SELETIVA DIRECIONAL

FICHA DE TABULAÇÃO

INTERSEÇÃO:

AV. MAL. MASC. DE MORAES X RUA ALBERTO O. SANTOS

Nº:
43

MOVIMENTOS:

A, B, C, D

DATA:

20/02/86

DIA:

QUINTA-FEIRA

HORÁRIO	AUTOMÓVEL	ÔNIBUS	CAMINHÃO	VOLUME TOTAL	VOLUME EQUIVALENTE
18:00 - 18:15	326	50	06	382	449
18:15 - 18:30	421	56	08	485	561
18:30 - 18:45	316	54	08	378	452
18:45 - 19:00	321	47	17	385	457
18:00 - 18:15	151	02	03	156	161
18:15 - 18:30	123	07	02	132	142
18:30 - 18:45	145	05	01	151	158
18:45 - 19:00	171	01	02	174	177
18:00 - 18:15	80	01	-	81	82
18:15 - 18:30	75	-	01	76	77
18:30 - 18:45	79	-	01	80	81
18:45 - 19:00	65	-	01	66	67
18:00 - 18:15	20	-	-	20	20
18:15 - 18:30	20	-	-	20	20
18:30 - 18:45	26	-	01	27	28
18:45 - 19:00	16	-	-	16	16
18:00 - 18:15					
18:15 - 18:30					
18:30 - 18:45					
18:45 - 19:00					
TOTAL					

OBSERVAÇÃO:

U. C. P.

AUTOMÓVEL:

1,00

ÔNIBUS:

2,25

CAMINHÃO

1,75

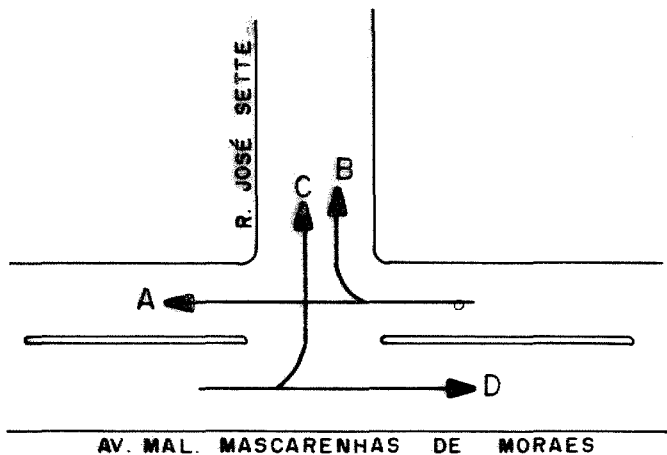

INTERSEÇÃO Nº 44

FLUXOGRAMA

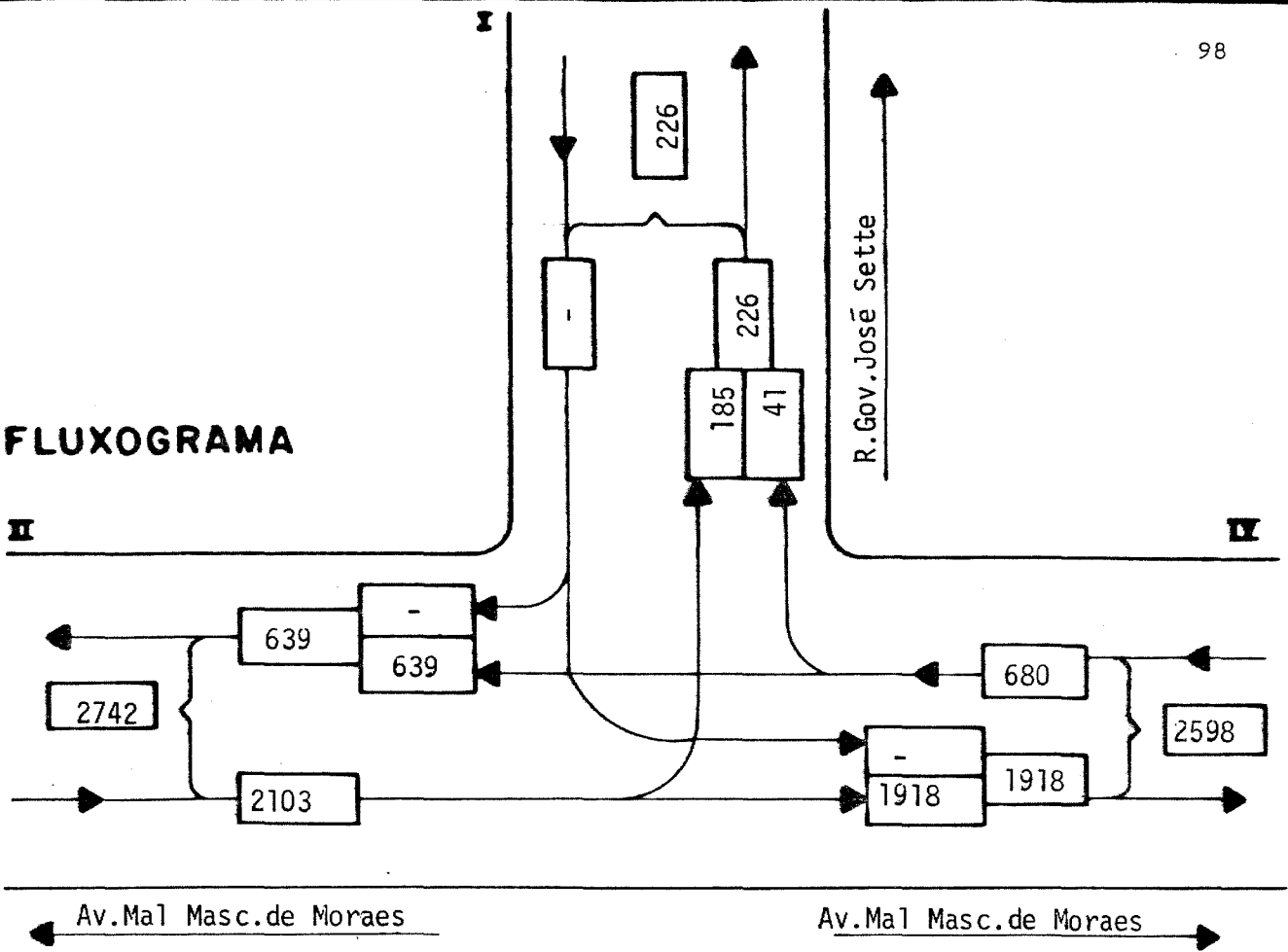

ACESSO	FASE	VERDE	VERM.	AMAR.
I				
II		27	30	3
IV		27	30	3

TEMPO DE CICLOS 60

R. Gov. José Sette

	TOTAL	U. C. P.
AUTOS	-	-
ONIB.	-	-
CAM.	-	-

ACESSO	V	C	V/C	N. S.
I				
II	1800	1400	1,28	F
IV	631	962	0,66	B

V = VOLUME TOTAL
C = CAPACIDADE

AUTOS	ONIB.	CAM.	TOTAL	U. C. P.
156	9	5	170	185
1384	207	39	1630	1918

AUTOS	ONIB.	CAM.	TOTAL	U. C. P.
41	-	-	41	41
540	23	27	590	639

Av. Mal Masc. Moraes

Av. Mal Masc. de Moraes

DATA DA PESQUISA: 05/02/86
 ORIGEM DA PESQUISA: IJSN
 HORA DE PICO: 18 às 19 hs.
 OBS: Semáforo II - de Giro

CONTAGEM DIRECIONAL
 TABULAÇÃO, FLUXOGRAMA E NÍVEL DE SERVIÇO.
 INT: Av. Mal Masc. de Moraes X R. Gov. J. Sette
 Nº: 44



Instituto
Jones
dos
Santos
Neves

DEPARTAMENTO DE PROJETOS ESPECIAIS — DTS 99

PROJETO DE MONITORAÇÃO

CONTAGEM DE TRÁFEGO SELETIVA DIRECIONAL

FICHA DE TABULAÇÃO

INTERSEÇÃO:

AV. MAI. MASCARENHAS DE MORAES X RUA JOSÉ SETTE

Nº:

44

MOVIMENTOS:

A, B, C

DATA:

05/02/86

DIA:

QUARTA-FEIRA

HORÁRIO	AUTOMÓVEL	ÔNIBUS	CAMINHÃO	VOLUME TOTAL	VOLUME EQUIVALENTE
18:00 - 18:15	138	05	10	153	167
18:15 - 18:30	128	08	04	140	153
18:30 - 18:45	134	07	07	148	162
18:45 - 19:00	140	03	06	149	157
Movimento A					
18:00 - 18:15	12	-	-	12	12
18:15 - 18:30	12	-	-	12	12
18:30 - 18:45	12	-	-	12	12
18:45 - 19:00	05	-	-	05	05
Movimento B					
18:00 - 18:15	53	02	-	55	58
18:15 - 18:30	43	04	01	48	54
18:30 - 18:45	23	02	-	25	28
18:45 - 19:00	37	01	04	42	46
Movimento C					
18:00 - 18:15					
18:15 - 18:30					
18:30 - 18:45					
18:45 - 19:00					
Movimento D					
18:00 - 18:15					
18:15 - 18:30					
18:30 - 18:45					
18:45 - 19:00					
Movimento E					
TOTAL					

OBSERVAÇÃO:

U. C. P.

AUTOMÓVEL:

1,00

ÔNIBUS:

2,25

CAMINHÃO

1,75

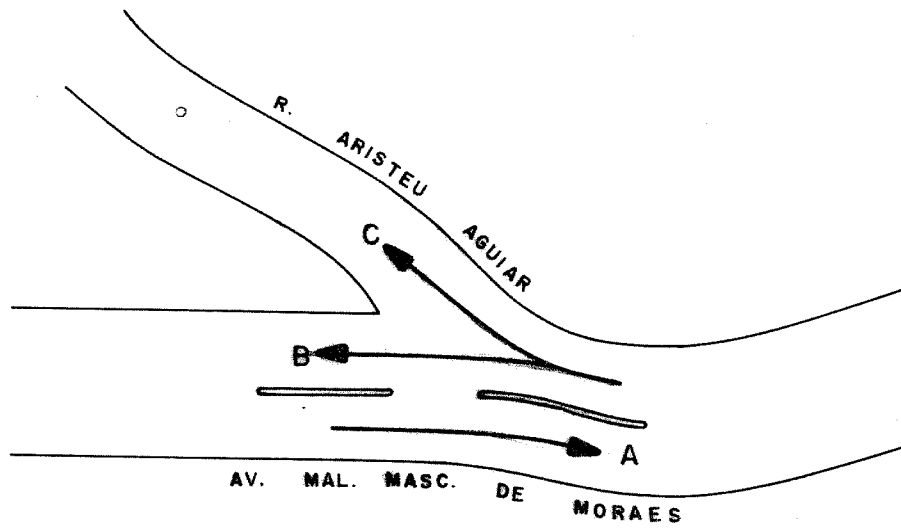

INTERSEÇÃO Nº 45

FLUXOGRAMA

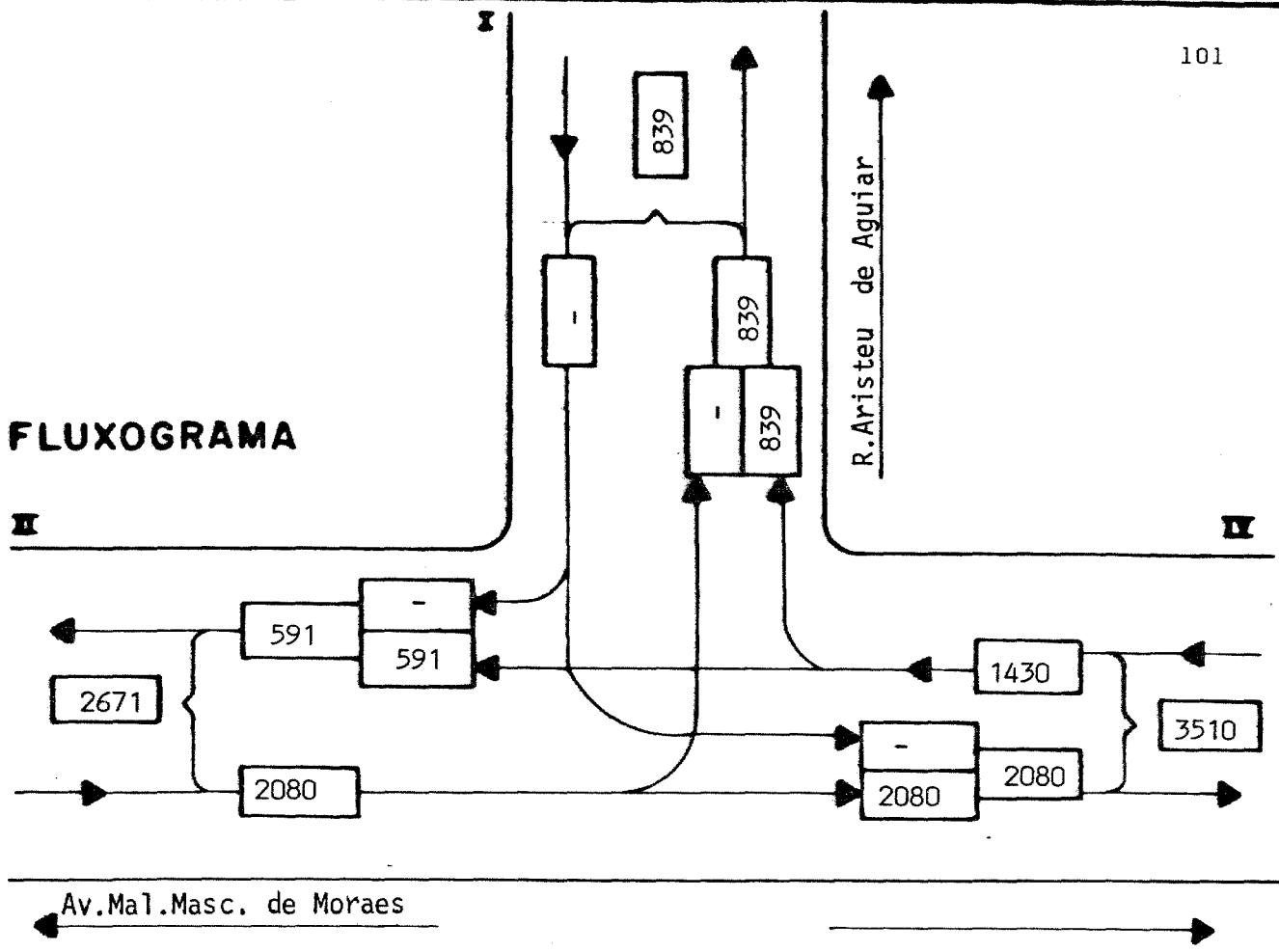

ACESSO	FASE	VERDE	VERN.	AMAR.
I	-	-	-	-
II	-	-	-	-
IV	-	-	-	-
TEMPO DE CICLOS				

R. Aristeu de Aguiar

AUTOS	ORIS.	CAB.	TOTAL	U. C. P.
-	-	-	-	-
-	-	-	-	-
-	-	-	-	-

ACESSO	V	C	V/C	M. S.
I	-	-	-	-
II	1790	-	-	-
IV	1312	-	-	-

V = VOLUME TOTAL
C = CAPACIDADE

AUTOS	ORIS.	CAB.	TOTAL	U. C. P.
-	-	-	-	-
1541	206	43	1790	2080

A

AUTOS	ORIS.	CAB.	TOTAL	U. C. P.
659	56	31	746	839
543	16	7	566	591

C

B

Av. Mal. Masc. Moraes

DATA DA PESQUISA: 20/02/86
ORIGEM DA PESQUISA: IJSN
HORA DE PICO: 18 às 19 hs.
OBS:

CONTAGEM DIRECIONAL TABULAÇÃO, FLUXOGRAMA E NÍVEL DE SERVIÇO.

INT: Av. Mal. Masc. de Moraes x R. Aristeu Aguiar
Nº: 45



Instituto
Jones
dos
Santos
Neves

DEPARTAMENTO DE PROJETOS ESPECIAIS — DTS 102

PROJETO DE MONITORAÇÃO

CONTAGEM DE TRÁFEGO SELETIVA DIRECIONAL

FICHA DE TABULAÇÃO

INTERSEÇÃO:

AV. MAL. MASCARENHAS DE MORAES X RUA ARISTEU AGUIAR

Nº:

45

MOVIMENTOS:

A, B

DATA:

02

DIA:

Quinta-Feira

HORÁRIO	AUTOMÓVEL	ÔNIBUS	CAMINHÃO	VOLUME TOTAL	VOLUME EQUIVALENTE
18:00 - 18:15	403	48	07	458	523
18:15 - 18:30	411	49	08	468	535
18:30 - 18:45	352	60	10	422	505
18:45 - 19:00	375	49	18	442	517
18:00 - 18:15	135	04	03	142	149
18:15 - 18:30	125	05	01	131	138
18:30 - 18:45	143	05	01	149	156
18:45 - 19:00	140	02	02	144	148
18:00 - 18:15					
18:15 - 18:30					
18:30 - 18:45					
18:45 - 19:00					
18:00 - 18:15					
18:15 - 18:30					
18:30 - 18:45					
18:45 - 19:00					
18:00 - 18:15					
18:15 - 18:30					
18:30 - 18:45					
18:45 - 19:00					
TOTAL					

OBSERVAÇÃO:

U. C. P.

AUTOMÓVEL:

1,00

ÔNIBUS:

2,25

CAMINHÃO

1,75

